

**TESI DOCTORAL: UN MODEL GLOBAL DE LA REALITAT**

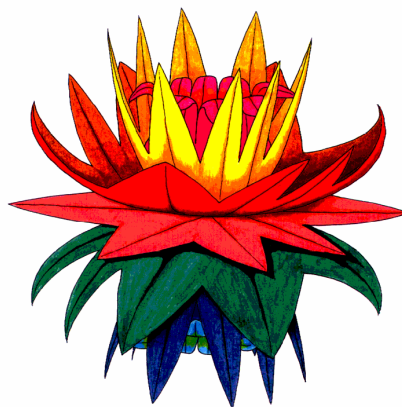

**Lluís M. Xirinacs Damians**

Departament d'Història de la Filosofia, Estètica, Antropologia i Filosofia de la Cultura

Universitat de Barcelona, 19 de desembre 1997

**DEPARTAMENT D'HISTÒRIA DE LA FILOSOFIA, ESTÈTICA,  
ANTROPOLOGIA I FILOSOFIA DE LA CULTURA DE LA  
UNIVERSITAT DE BARCELONA**

**PROGRAMA DE DOCTORAT: “Construccions del subjecte”**

**BIENNI: 1995 / 1996**

**PER OPTAR AL TÍTOL DE DOCTOR EN: Filosofia**

**TÍTOL DE LA TESI: “Un model global de la realitat”**

**NOM DEL DOCTORAND: Lluís Maria Xirinacs Damians**

**NOM DEL DIRECTOR DE LA TESI: Dr. Antonio Aguilera Pedrosa**

## PRÒLEG METALINGÜÍSTIC

Deia el vell Aristòtil que la filosofia pretén ser la **ciència del tot**: “Pensem que el savi ho sap tot en la mesura del possible, sense tenir la ciència de cada cosa en particular” (*Met*, 982a 8-9). No hi podrà arribar mai. El tot és massa gran. Qui es creu haver abastat el tot potser s’enganya i esdevé totalitarista. Però, sí que es pot pretendre seleccionar aquells nuclis que es creguin més determinants, del màxim número de regions assequibles de la realitat, i pretendre relacionar-los globalitzadament, com ho intentà el meu il·lustre compatriota Ramon Llull en l’edat mitjana, Leibniz en la moderna i Tarski, Quine, Ferrater Mora, etc. en la contemporània.

A títol de comparació *in distans*, assenyalo succintament les majors coincidències (1) i discrepàncies (2) del model que presento respecte del model de l’*Ars ultima* (1308) lul·liana.

(11) No separem radicalment, com feu Aristòtil i com farà la modernitat, el continent: mètode o art (**ART**), formalisme lògic (**LOG**), construcció teòrica especulativa (**TEO**) i contingut: ciència de les coses observables (**CIE**), pràctica concreta (**PRA**), categories metafísiques (**MTF**). És una recomanació de Th. Adorno que el desplegament del pensament es fa alhora amb el desplegament de la realitat (onto-logia). (12) Això es fa en tots dos casos mitjançant una sintaxi, en forma de sistema de la matemàtica formal, una semàntica, en forma de sistema de categories, i una semiòtica, en forma de sistema de signes (figures matemàtiques i símbols filosòfics). (13) Ambdós s’adrecen a totes les cultures conegudes en el seu lloc i moment (transculturalitat), no cal dir, amb els dèbits inevitables a les deformacions degudes a les ignoràncies i deformacions *idòliques*. (14) En tots dos casos s’empra un metallenguatge que plana sobre els diferents jocs wittgenstenians de llenguatges: usual, formal, mètric, estètic, metafísic, místic, pragmàtic, especulatiu, etc. (15) Tots dos permeten la investigació per separat tant dels formalismes, llenguatges artificials, sistemes secundaris de signes (deducció pura de la filosofia analítica), com dels continguts filosòfics, llenguatges usuals, sistemes primaris de signes (inducció pura de la filosofia hermenèutica). La segona de les dues possibilitats s’ha

practicat des de sempre. La primera, més treballada en el darrer segle i mig, permet, en aquests models, introduir el càlcul i, per tant, la informàtica, en certs aspectes del saber que depassen la frontera estricta delimitada per la “nova ciència” moderna de Galileu i Descartes. (16) El modern càlcul lògic, com diu Eusebi Colomer, es basa en l’equivalència dels elements que pretén combinar, segons el consell de Th. Adorno de pluralisme igualitari constel·latiu. En ambdós models es compleixen les lleis lògiques de substitució i permutació. Això s’esdevé tant en les categories lul·lianes de la 1a figura com en el conjunt de les meves 80 categories. Els símbols que les designen són estrictament equivalents, “regions no privilegiades”. Avui els lògico-matemàtics per representar relacions binàries empen, com nosaltres, una sèrie de vèrtexs connectats per línies (Anthony Bonner). En l’ordinador de l’empresa Siemens de Berlín funciona bé un programa “Ars Magna. Autor: Raymundus Lullius (entorn del 1300)” segons llenguatge computacional Cobol i Assembler. (17) Tots dos són models topològics, més enllà de merament geomètrics. Diu Lull: “totes les proposicions possibles”, “tots els sil·logismes possibles”. Allò que en matemàtiques s’anomena funció d’una funció. Parlem, no de sistemes determinats, en bona part, excloents els uns dels altres, ans d’espais ontològics, de “pissarres” real-mentals on dibuixar els sistemes, com en un piano s’executen diferents peces.

Discrepem en què (21), pel que fa referència als continguts, a una ontologia clàssica he afegit consideracions sobre l’art, la subjectivitat, la crítica filosòfica, la física i les altres ciències contemporànies de la naturalesa i de l’home, la tecnologia, l’orientalisme mitjà i extrem, els pobles primitius, la història, etc. que arrodonirien una ontologia més general que Lull no podia conèixer o que en el seu temps no existia i que hauria saludat gojós si l’hagués coneguda. (22) El seu és un model amb voluntat sistematitzadora. El meu és metasistemàtic segons recomanació de Th. Adorno. Engloba paradigmes sistemàtics i enigmes antisistemàtics, els principis, tradicionalment excloents de sí i de no contradicció. (23) El seu, vol ser un mitjà infal·libre d’adquirir saber cert, *art de trobar veritat*, dogmàtic, indubtable. El meu, vol ser un mitjà vàlid només en tant que explicatiu de tot espai i moviment ontològic a l’abast i operatiu en ells, a l’estil semiescèptic de la Nova Acadèmia neoplàtonica de Carnèades (< 214-129 aC.). Allò que resta sense poder-se expressar potser és allò més important –la “matèria fosca”– segons dita de Th. Adorno. (24) Lull empra implícitament una topologia filosòfica de tall euclidià i cartesià

*avant la lettre*, certament tancada com la meua, però que permet, dintre dels seus límits, tota mena de valors segons permet cada dimensió de què en fa ús. Empra espais cartesianes:  $E * E * E^* \dots$  <sup>(n)</sup>. La seva xarxa de relacions s'expressa amb tabulacions o matrius "planes". El meu model empra una topologia riemanniana que, de tots els punts possibles de cada espai cartesià, només permet una reducció "esfèrica", un espai d' $n-1$  dimensions de curvatura constant i consegüent tancament inevitable, segons permet cada dimensió de què en faig ús. Treballo amb una matemàtica circular ( $E^1$  en  $E^2$ ), esfèrica ( $E^2$  en  $E^3$ ) i hiperesfèrica ( $E^3$  en  $E^4$ ), que em permet el joc complementador controlat entre oposats. (25) La meravellosa, però rudimentària, màquina de calcular combinacions simples d' $m$  elements presos  $n$  a  $n$ , de la 4a figura de l'*Ars* de Llull, algoritmizada pel Càlcul Combinatori de Leibniz, és substituïda en el meu model per moderns programes informàtics de trigonometria hiperesfèrica.

Si, després d'aquestes consideracions comparatives, abandonem Ramon Llull i aterrem als nostres dies, sembla que bona part de la filosofia d'aquest segle ve determinada pel que s'ha anomenat "gir lingüístic". L'anàlisi de la llengua, fenomen perfectament observable, ens duu amb mà segura al coneixement del coneixement, del qual el llenguatge n'és l'expressió. Quallen a Anglaterra les dues tendències filosòfico-lingüístiques: l'anàlisi del llenguatge ideal, predominantment cantabrigense (B. Russell i 1r L. Wittgenstein de Cambridge, A. J. Ayer d'Oxford...) i l'anàlisi del llenguatge corrent predominantment oxoniense (G. E. Moore i 2n L. Wittgenstein de Cambridge, G. Ryle, J. L. Austin i P. F. Strawson d'Oxford...); la primera, a la recerca del llenguatge perfecte, unívoc, àmpliament conreada a Nord-amèrica més que no pas a Europa, i la segona, a la recerca de l'aclariment del llenguatge usual, polisèmic, analògic i, sovint equívoc, més conreada a Europa que no a Nord-amèrica. Tanmateix les dues tendències han anat avançant més divergents que convergents.

Aquesta tesi vol oferir-se com una "pedra dialèctica", a mig camí entre les dues perspectives lingüístiques, tallades entre si dràsticament per la "nova ciència" galileana i cartesiana, com a material per al possible -potser, des de K.Gödel, inevitable- futur pont entre les dues ribes, tot seguint l'estil gòtic de l'*Ars Magna* de R. Llull, evolucionada en mans de l'humanista A. Kircher, en l'estil racionalista de G. W. Leibniz i del seu seguidor J. H. Lambert. I, sobretot, en un intent de desenvolupar i concretar la idea de constel·lació adorniana, inspirada en Hölderlin, Kierkegaard i Nietzsche, la concepció

holística del pensament, enunciada per W.Quine, l'integracionisme del nostre J. Ferrater Mora o el pensament planetari de *La Méthode* d'E. Morin, etc. Proposa un model i mètode transdisciplinari molt determinat, entre molts de possibles, per tractar la complexitat de les realitats que ens envolten, que ens constitueixen, que ens fonamenten, que ens sobrepassen. No hi ha, desenvolupada en la tesi, la filosofia d'aquest model i mètode. Resti aquesta feina, si s'ho val, per a filòsofs de la filosofia que vinguin després. Hi ha un ús que tracta de resoldre implícitament els innombrables problemes resultants de partir en dos dràsticament el llenguatge (ideal i usual). No hi ha, tanmateix, una solució explícita. Aquesta potser és tasca dels Departaments de filosofia analítica de les Facultats de filosofia de les Universitats. He inscrit el projecte de tesi en el Departament de filosofia de la cultura, a mig camí entre filosofia analítica tendencialment expressable en llenguatge ideal i filosofia teòrica tendencialment expressable en llenguatge usual a manera d'un material apte per a ser analitzat, criticat, esgrunat des de les dues perspectives.

D'una banda existeix el llenguatge ideal lògico-matemàtic. La tesi tria una figura geomètrica, el volum hiperesfèric, simplificadament dit hiperesfera, perfectament definible en tots els seus punts mitjançant una geometria analítica de quatre dimensions. En podria haver triat altres. Aquesta figura, també, permet de fer transformacions contínues en forma d'hiperel·lipsoides, hiperparaboloides, hiperhiperboloides, etc. ... totes les hiperconoides. En un pas següent, la tesi pren aquesta figura, com a pissarra, topològicament, com a *topos*, on poder dibuixar tota mena de figures tridimensionals corbades en quatre dimensions, a la manera de la geometria de Riemann o de l'espai físic einstenià. Cada punt, en relació bijectiva, es correspondrà després amb un concepte constant nuclear. Cada línia amb un concepte variable o funcional. Tot és unívoc i consistent, els elements i el conjunt. Pura matemàtica.

D'altra banda existeix el llenguatge corrent -en aquest cas, el català- amb les seves constel·lacions de paraules amb les seves estructures sintàctiques, semàntiques, pragmàtiques, sociològiques i metafísiques implícites; cada paraula amb la seva indeterminació, ambigüitat, amb la seva història, la seva sociologia, les particularitats grupals i individuals, les seves metamorfosis literàries, les seves corrupcions i

interinfluències, la seva vida pròpia. Analogies, equivocitats, metàfores, confusions, borrositats vívides.

I, en tercer lloc, estableixo una correspondència biunívoca dinàmica, una dialèctica tensa, suggestiva i difícil, entre el(s) valor(s) usual(s), les múltiples accepcions de significat de cada paraula i el valor ideal de significat segons l'ús filosòfic que en faig, d'acord amb la seva posició relativa en el conjunt del model. Cada concepte té una porta oberta a la polisèmia popular i una altra a la monosèmia tècnica. Crec que no es pot, per a la filosofia, decidir entre llenguatge tècnic i llenguatge vulgar. Filosofia és l'arc tens entre aquestes dues opcions, que enriqueix cadascuna amb les aportacions contínues i variables de la contrària.

El procediment bàsic és el següent. D'antuvi s'estableix axiomàticament una semiòtica mínima inevitable, fonamental, l'encert de la determinació de la qual representa la màxima responsabilitat filosòfica creativa del treball. Es postulen quatre i només quatre -segons "navalla d'Occam"- conceptes variables dimensionals: "Cernent" (k), "Parença" (p), "Tensió" (t) i "Voltant" (v). Cada concepte variable inclou innumerables conceptes constants. Cada concepte constant puntual o nuclear és un *ictus* (força), un cop en l'espai (espai) onto-lògic o real-mental, durant un temps (temps), que afecta el tot. Com una nota de piano polsada en el silenci de la tarda. És possible que algun dia es detecti un límit en la subdivisió possible dels "actes" de parla (proposicions), de l'"acció" conceptualitzadora ontològica, a l'estil de la constant universal d'acció física (força\*espai\*temps) de Planck. Ací no hi entrem.

No cal dir que cada concepte constant equival a una proposició implícita. "Teoria", per exemple, equival a la proposició: "Aquest punt (del llenguatge ideal) de la realitat és teòric (segons llenguatge usual)". L'oposat és "Pràctica" ("Aquest punt de la realitat és pràctic"). El concepte variable és "Cer-nent". "Teoria" és "Dis-cer-niment" al 100% (Veritat plena). "Pràctica" és "Con-cr-eció" al 100%. "Teoria" equival en rigor a "Aquest punt de la realitat és teòric al 100%". "Pràctica" també pot equivaldre a "Aquest punt de la realitat és teòric al 0%" (Falsedat plena). I viceversa. Es pot veure que, en introduir els conceptes variables dimensionals, treballa amb una lògica limitada (0%-100%) polivalent, amb tots els valors que es vulgui, interposables entre els dos límits.

També és palès el tractament dels oposats filosòfics, que foren objecte de consideració històrica ja per part dels presocràtics primerencs. En són exemples nostres: “Teoria (Discerniment) - Pràctica (Concreció)”, “Fenomen (Aparença) - Noiümen (Desparença)”, “Objecte (Extensió) - Subjecte (Intensió)” i “Món (Evolució) - Plasma (Involució)”. Cada variable té un valor màxim (100%) i un valor mínim (0%) de veritat metalingüística. Però el 100% és 0% del seu oposat i viceversa, talment que cada variable d’aquesta lògica polivalent té un punt zero mitjà -un *mesótes*- entre els extrems equidistants, que determinen dos sentits oposats: “desplegament (+)” i “replegament (-)”. Si donem un igual valor 1 a la màxima distància que representen els termes oposats, són exemple de desplegament (+0’5): “Teoria”, “Fenomen”, “Objecte” i “Món”. I, de replegament, els corresponents oposats als anteriors (- 0’5): “Pràctica”, “Noiümen”, “Subjecte”, “Plasma”. Tots ells, dos a dos, extrems de les quatre variables dimensionals fonamentals:  $\pm k$ ,  $\pm p$ ,  $\pm t$  i  $\pm v$ , per a  $-0’5 < \text{dimensions} < +0’5$ .

Axiomàticament aquests quatre parells d’oposats constituïran els vuit “vèrtexs” o vuit punts cardinals de la hiperesfera, que equival a l’equació de segon grau amb quatre variables:  $k^2 + p^2 + t^2 + v^2 = r^2$ , per a  $r = 1/(2\pi)$ , perquè la circumferència màxima pren el valor ple unitari:  $C = 2\pi r = 1$ . Així introduïm amb força la topologia, l’*analysis situs*, com diria el seu fundador Riemann, en el tractament sistemàtic de la filosofia.

La resta de les vuitanta categories descrites, situades i emprades en aquest model i mètode, es dedueixen fàcilment de les vuit primeres en la tercera part de la tesi (3). El conjunt constitueix un model compacte que pren la forma d’instrument, d’*ars*, que cal saber utilitzar a l’estil dels *organa* o de les *arts magnes* de la nostra tradició filosòfica o dels *mandala* (“cercle” en sànscrit) de les tradicions de l’Índia. L’inventor del “piano-forte” fou l’italià Bartolomeo Cristofori, però qui el dugué a perfecció a mitjans del segle XVIII fou l’alemany Gottfried Silbermann, qui el presentà a l’il·lustrat i músic Frederic el Gran, rei de Prússia, en la seva famosa cort de *Sanssouci*, a Potsdam. El kàiser, després de provar-lo, se n’ enamorà i li anava comprant tota la producció. Arribà a tenir quinze pianos en el seu palau. Encara havien de sorgir els grans compositors de piano, els grans intèrprets, els grans concerts, la, fins ara, inacabable varietat de combinacions d’unes cent tecles determinades, cadascuna amb el seu valor fix, temperat... només en una sola



dimensió. Ja voldria jo que aquesta joguina que presento donés tant de joc com l'*artilugi* pianístic o com després donaria el Sistema Periòdic dels Elements -de dues dimensions-, proposat per Mendeleiev en el segle XIX, en l'immens camp de la química. No ens podem entretenir a cantar les glòries a la intuïció de Mendeleiev qui, sense saber res d'electrons orbitals perifèrics discontinus que van creixent d'un en un en cada casella consecutiva del seu Sistema, disposà els elements talment que afloraven les regularitats subjacents desconegudes aleshores.

Si seguim l'exemple del piano, les notes -homòlogues a les categories de la tesi-, afinades, fixades rigorosament, són arrenclades al llarg del teclat. Diríem que són euclidianes o cartesianes. Formen una gamma (recti)lineal ascendent, amb diferències en aparença només quantitatives: augment de freqüència o, correlativa, disminució de longitud d'ona. La mateixa cosa podríem dir de la gamma física de la llum. Tanmateix, tant el so com la llum, ambdós de naturalesa ondulatòria, mirats psicològicament, palesen una circularitat que evidencia diferències qualitatives: do - mi - sol - do, roig - taronja - groc - verd - blau - morat - roig, oposicions, complementarietats, etc. També en aquest model, que geomètricament és una figura en un espai euclidià (recti)lineal, topològicament és un espai riemanià no (recti)lineal, com l'espai relativista einstenià. Acostumar-nos a pensar en corb i tancat en filosofia podria constituir la seva revolució contemporània post-il·lustrada o el seu gir einstenià, paral·lel al gir copernicà de la filosofia induït per Kant. La circularitat no viciosa, ans virtuosa, ha fet manta vegada acte de presència en la filosofia: des del model geomètric subjacent als neoplatònics Plotí, Procle i Escot Eriúgena, fins a l'afirmació orsiana, que la ciència és escala i la filosofia, cercle (la veritat primera es recolzarà en la veritat postrema, a l'estil de Nicolàs de Cusa), tot passant pel pensament hegelian en "cercle de cercles" segons agrada de dir a Hans Leisegang. Avui ens envaeixen els girs copernicà o lingüístic, els cercles hermenèutics, els cicles retroactius cibernètics, els bucles estranys que troba D. Hofstadter en Bach el músic, en Escher el dibuixant i en Gödel el lògic. El nostre model és essencialment corb, tancat i de radi constant, tot i que sempre es pot reformar i ampliar. La curvatura permanent controlada permet d'una part fornir una semiòtica al moviment dialèctic i, per tant, al pas a la diferència. De l'altra, permet d'evitar el caos, inevitable si s'accepta el pas incontrolat a la diferència.

Anomenem Dialèctica-0 a un espai ontològic zero amb un concepte puntual únic monístic (nucli ontològic: Mònada, figura geomètrica: punt) i fèrtil (aurèola ontològica: Matriu-Llabor, figura geomètrica: radiació). Anomenem Dialèctiques-1, 2, 3, 4 a espais ontològics, amb el corresponent número de dimensions, que constitueixen conceptes variables dimensionals, en el si dels quals poden quallar conceptes puntuals o no puntuals constants o variables. Per simplificar, considerem un concepte puntual constant en relació als altres de la mateixa naturalesa. En el propi nucli (punt geomètric), cada concepte puntual constant roman idèntic a si mateix, no contradictori amb els altres conceptes puntuals constants diferenciats d'ell i exclouent un tercer entre ell i els altres. Però ensem amb alhora (*hama*, en Aristòtil; *simul*, en llatí), en l'aurèola (radiació geomètrica), cada concepte puntual constant esdevé un altre o diferent respecte del seu propi nucli, contradictori amb els altres conceptes puntuals constants diferenciats d'ell i inclouent un tercer entre ell i els altres. L'aurèola d'un nucli conceptual **ja** pertany a un altre nucli conceptual. O pitjor, ja **és** un altre nucli. I la variable, a la qual pertany aquell valor constant, si és recta (D-1), roman amb el significat idèntic. Però, dins de la curvatura possible a partir de D-2, va alterant o metamorfosant el seu significat, proporcionalment a l'allunyament del nucli més propi del seu significat.

Segons el seu concepte semàntic de veritat, Alfred Tarski diu que per afirmar la veritat de quelcom cal situar-se en un metallenguatge, més enllà del llenguatge d'aquell "quelcom". Podríem dir que la filosofia és dues coses alhora: un llenguatge que parla de tot en general (ontologia, causes primeres) i un metallenguatge que critica aquesta ontologia (epistemologia, filosofia transcendental, principis primers). Des d'on la crítica? Si generalitzem, diríem que tot intent de comprensió de la realitat comporta una fase d'estirament o expandiment i una fase de plegament o reducció, en terminologia de física d'atractors en un medi caòtic o turbulent. Quan intentem comprendre una cosa, estirem el punt de mira, el col·loquem fora de la cosa, ens en distanciem, intentem desplegar una nova dimensió independent de les implicades en aquella cosa. Això s'anomena "*meta-*" - física, -llenguatge, etc. Però cal fer dues observacions que sovint s'obliden: A) Aquest procés no és a l'infinit, pretensió divina; en els processos mentals-cerebrals hi trobo com un estat d'elasticitat, d'estirabilitat limitada, de dependència indefugible del medi on és la cosa a estudiar, la nova dimensió és ex-tensió de les antigues. No existeix el "des de fora"

pur. B) Tard o d'hora s'esdevé un procés invers de plegament. La nova dimensió estirada cau plegada sobre si mateixa. I cau en un lloc "x" determinat del medi mateix on era la cosa a estudiar. No necessàriament sobre la cosa estudiada. El resultat és la visió de qualsevol cosa o del tot des d'"x" o des d'una part, no des de l'ull diví. Cal que aquesta consideració l'apliquem a aquesta tesi. En el nostre model hem de distingir el nivell ontològic lingüístic (N1) del nivell epistemo-lògic o transcendental metalingüístic (N2). La tesi pròpiament dita pertany al nivell N1. Però les qüestions que es plantegen a propòsit del model pertanyen al N2. Encara podríem distingir un nivell òntic (N0). L'intent innovador és el model situat en el nivell N1. No és un model sistemàtic, vol englobar sistema i vida. No treballa amb conceptes, treballa amb realitats. S'han buscat les oposicions i les dimensions més radicals, més omniabraçants de la realitat global: ontos (**Pràctica**) - logos (**Teoria**), observabilitat (**Fenomen**) - misteri (**Noümen**), no contradicció (**Objecte**) - sí contradicció (**Subjecte**) i macrofísica o món corpori (**Món**) - microfísica o món subtil (**Plasma**). Lingüísticament és global. Però aquest model, metalingüísticament (N2) no és global, és temàtic - estructural - definitori - no contradictori (**Arquetip** {**ARQ** (++++)}, model ideic), és teòric (+k)(no pràctic), especulatiu (-p)(no observable), objectiu (+t)(no subjectiu) i mundà (+v)(no magmàtic). D'allò més clàssic en la història de la filosofia. Podria ser literari a l'estil platònic, podria ser sapiencial a l'estil de Nietzsche, podria ser analític a l'estil de Russell-Whitehead, etc. No és res de tot això.

Fins ací unes consideracions metalingüístiques ahistòriques o sistemàtiques sobre el model (3). Tanmateix des de fa prop de cinquanta anys (1950), quan la paraula "globalització" era una perfecta desconeguda, s'havia anat gestant la idea, d'antuvi (1) amb un parell d'intuïcions: "concepte-judici viu" (14-15) i "curvatura ontològica" (18) i un model cúbic senzill de vint-i-set categories (17), que tot seguit evolucionà cap a una superfície esfèrica (42). Després he dedicat la major part de la meua vida a actuar. Però, amb una forta vocació globalista he experimentat variadíssims camps d'actuació i m'hi he implicat decididament. La utilitat del model per a aquestes experiències i de les experiències per al desenvolupament del model és recollida en els diversos apartats de la part quarta (4) i decantada en diverses constel·lacions parcials, només apuntades, de la part segona (2). Si

he posat en segon lloc les construccions parcials, tot i que són de difícil intel·lecció per causa de la poca explicació prèvia, és per manifestar el caire predominantment inductiu i genètic de la consecució d'aquest model. He volgut que mai no em guiés l'apriorisme. Guardo munió d'esborranys de mapes, de les més diverses àrees, fets directament sobre la matèria que tractava en cada moment i situació, sense tenir en compte d'antuvi les dimensions i categories del model que anava quallant. He canviat diverses vegades la forma global del model. Hi ha testimonis en llibres meus publicats, que cito en la tesi. I estic sempre disposat a considerar il·lusionadament formes que s'averin més avantatjoses per a explicar (logos) la realitat (ontos) en el seu conjunt, amb la seva complexitat real i amb la immensa varietat d'explicacions culturals o civilitzacionals que avui ens arriben a tots, dels quatre punts cardinals, a mans vessades.

A l'apartat 48 explico la rara forma de presentació d'aquesta tesi. No és pròpiament un text. Està concebuda com un hipertext. És dividida en petits paràgrafs numerats per facilitar-ne la citació creuada precisa, talment com el nostre cervell és fet de petites neurones amb múltiples i precises sinapsis que permeten la construcció i desconstrucció contínua d'universos pluridimensionals. Se m'ha demanat que reescrigui la tesi en forma lineal clàssica, més acadèmica. A part que l'acadèmia algun dia haurà de donar entrada a l'hipertext, aquesta reducció que se m'aconsella és pràcticament impossible. Moltes lectures possibles desapareixerien en la projecció lineal reductora. Un exemple paral·lel és el de la impossibilitat de dibuixar en un plànol les obres de Gaudí, concebudes intrínsecament en tres dimensions. La intenció de l'hipertext, a més de permetre precisar les bifurcacions, les anastomosis, les retroaccions, etc., és de servir al lector la possibilitat de fer-se el seu camí de lectura, tot seguint les referències creuades al seu gust. Els cercles, les esferes, etc., no tenen cap porta ni d'entrada ni de sortida. Reconec que això exigeix llegir l'hipertext en suport informàtic i que resulta laboriós anar a buscar manualment les pàgines citades. Tanmateix és un preu que cal pagar si es vol salvar la multidimensionalitat del discurs i es vol mantenir el format de llibre de la tesi.

També demano excuses per la introducció de paraules rares: les variables “Cernent”, “Parença”, “Voltant”, etc. i paraules exòtiques com “[Tiàmat](#)” o “[Akaixa](#)”. És possible que existeixi una solució lèxica millor. No l'he sabuda trobar.

Aquesta tesi vol ser una aportació a la Filosofia de la Cultura humana i còsmica. L'arrel \*kl- indoeuropea de la paraula cultura, la mateixa de la paraula cicle, d'origen grec (cf. “enciclopèdia”, “*en-kyklo-paideia*”, “ensenyar en rodó”), significa “girar” el terròs amb l'arada, agricultura, o girar la pedra contra la pedra per tallar una destral... La cultura és rodona. Tots els homes, tota la realitat, no en hemicicle parlamentari ans en cicle sencer o rotllana sardanística de germanor, on el divers sempre hi cap, on els oposats somriuen i es piquen l'ullet a distància, on hi floreix el coneixement i la pau de la festa de la vida.

**Lluís M. Xirinacs Damians**

Barcelona, setembre del 1997

## 0.- UN MODEL GLOBAL DE LA REALITAT

Aquesta tesi doctoral és àrida i ingrata, talment es tractés del complicat procés d'invenció (1)<sup>1</sup> i experimentació (2)<sup>2</sup>, de construcció (3)<sup>3</sup> i aprenentatge per al seu ús (4)<sup>4</sup> d'un instrument com l'orgue, el piano o l'ordinador. La delectança, si és encertat l'instrument, arriba molt més tard. Tanmateix, ai las!, Bach sabé compondre alhora bons clavecins i bells preludis i fugues per tal d'afinar-los.

### **00.- Model (490.01)**<sup>5</sup>

000.- Per conèixer i actuar en la realitat segons les nostres necessitats, conveniències, gustos i capricis, ens calen instrumentalment models.

001.- Model: resultat de la interacció recursiva entre realitat (*ontos*) i ment (*logos*).

002.- El nostre model és a mig camí entre model empíric on domina la realitat i model abstracte on domina la ment: és una simulació informatitzable.

003.- Ajuda el nostre cervell creador i reformador permanent de models cibernètics a instàncies de la realitat i conforma la realitat al cervell humà.

---

<sup>1</sup> pàg. 14. Els núms. entre parèntesis i negreta es refereixen a paràgrafs de la mateixa tesi.

<sup>2</sup> pàg. 43

<sup>3</sup> pàg. 76

<sup>4</sup> pàg. 165

<sup>5</sup> pàg. 243

**01.- Un**

010.- Un entre altres, sempre hipotètic (**490.010**)<sup>6</sup>, sempre subjecte a autocrítica. Bo si és útil en el sentit ampli de **000** i **022**. Implica un semiescepticisme a l'estil de la nova acadèmia platònica de Carnèades o al del *pensiero debole* actual.

---

<sup>6</sup> pàg. 243

**02.- Global (05,<sup>7</sup> 29,<sup>8</sup> 40<sup>9</sup>)**

020.- Ni escèptic: poc de poc; ni parcial: molt de poc; ni total: molt de molt. Global: poc de molt; allò més significatiu.

021.- Té forma geomètrica d'hiperesfera (187)<sup>10</sup>: espai ontològic, simbolitzat geomètricament, de tres dimensions, corbes i tancades en un espai de quatre dimensions.

021.0.- En la línia geometritzant dels *mandala* (cercles) hinduistes, de Pitàgores, Plató, Plotí, Escot Eriúgena, Llull, Kircher, de la càbala jueva i, més tard, del Kant dels esquemes i de l'arquitectònica, del Bogdanov de la tectologia, del Leisegang de les Denkformen, del Ryle de la cartografia conceptual, de l'Adorno de les constel·lacions o del Quine de l'holisme pragmàtic.

021.1.- Jean-Luc Chabert i Amy Dahan Dalmedico diuen d'Henri Poincaré: *Una de les genialitats de Poincaré fou la seva manera d'estudiar els grans problemes clàssics mitjançant enfocaments absolutament originals. Aconseguí desentranyar qüestions fins aleshores inextricables mitjançant un enfocament nou basat en una intuïció geomètrica de la situació. Així desenvolupà la Topologia o Analysis situs, disciplina de la qual el matemàtic alemany Riemann havia forjat els primers instruments en 1851 i que s'interessa per les propietats de forma, de contigüitat, de connexió, etc. preservades per les transformacions contínues. Potser aquest privilegi concedit a la intuïció geomètrica i topològica, així com l'estil discursiu de Poincaré, expliquen la manca d'esment a aquests mètodes en els anys de 1930 a 1960, marcats per l'èxit dels mètodes algebraics de l'Escola alemanya de D. Hilbert i E. Nöther i després per la formulació d'estructures del grup N. Bourbaki a França.*<sup>11</sup>

021.2.- *Un fet característic dels conceptes i mètodes geomètrics és que es basen, grosso modo, en idees intuïtives i conserven llurs avantatges fins i tot en llur forma abstracta. Allò que l'analista obté després de llargs càlculs, el geomètra pot assolir-ho, en ocasions, immediatament. Un exemple elemental d'això es pot veure en els gràfics, que donen una imatge completa de la dependència entre variables. El mètode geomètric es pot caracteritzar com un*

---

<sup>7</sup> pàg. 9

<sup>8</sup> pàg. 73

<sup>9</sup> pàg. 165

<sup>10</sup> pàg. 38



*mètode sintètic que ho abraça tot [el subratllat és meu], en contrast amb el mètode analític. És cert que en les teories geomètriques abstractes el caràcter intuïtiu immediat s'esvaeix, però els raonaments intuïtius analògics romanen, talment com el caràcter sintètic del mètode geomètric.*<sup>12</sup>

022.- Model global i, per tant, no només científic ni només filosòfic en sentit estRICTE; també estètic, pràctic, metafísic, lògic, psicològic, social, econòmic, místic, etc., a la recerca d'una **teoria i mètode de modelació global de la realitat**.

022.0.- Des dels ja clàssics treballs d'A. Tarski (1954) i d'A. Robinson (1961) fins a avui, potser ja és enllestida la teoria deductiva de models estrictament lògic-matemàtics.

022.1.- La teoria inductiva de models científics empírics està molt més endarrerida. Filòsofs com P. Suppes, W. Balzer, C. U. Moulines, J. D. Sneed, J. L. Klüver o B. C. van Fraassen en són investigadors avançats.

022.2.- Però la teoria globalitzadora de la modelació, que depassi el territori estricte de la ciència, exigida per la necessitat de totalització de la ment humana és un territori quasi verge d'investigació directa que ni tan sols la teoria general de sistemes (L. Bertalanffy, etc.) no ha intentat encara desenvolupar adequadament. Es veu avui dia com un repte de futur, talment com es veia en temps de Kant l'estudi conjunt de la cosmologia física.

022.3.- George J. Klir, continuador de la tasca de Bertalanffy, s'adona de l'estretor de plantejament de la teoria general de sistemes i augura un futur pròxim més obert: *És probable que la ciència del sistemes generals arribi a abastar distintes àrees específiques, com l'enginyeria de sistemes, els sistemes en l'art, els sistemes en la filosofia, la metodologia dels sistemes i els sistemes en l'educació. Tant la investigació com l'educació contribuiran al desenvolupament de la teoria de sistemes. Resulta difícil predir quina de les dues serà la més influent [...]. Sens dubte, és important concebre la complexitat de sistemes com a paràmetre. Probablement es buscaran formes noves i poc ortodoxes de representar els sistemes. Per exemple, es considerarà prometedora el poder dels llenguatges naturals per expressar relacions complexes en formes simples, en molts casos absolutament satisfactòries.*<sup>13</sup>

---

<sup>11</sup> Henri Poincaré el precursor, Barcelona, *Mundo Científico*, juliol, p.717

<sup>12</sup> A.D.Aleksandrov i altres, 1985, *La matemàtica: su contenido, método y significado*, Madrid, Alianza Editorial, 6ª ed., III, pp. 197-198. (Les diferents traduccions són meves).

<sup>13</sup> *Tendencias en la teoría general de sistemas*, Alianza Editorial, 3ª ed., Madrid, p.23

023.- Tracta, amb molta menys competència, d'obrir també espais proporcionats als temes principals de les altres civilitzacions del planeta. I permet ampliacions i reformes per donar cabuda a sorpreses futures. Talment la rotllana "tancada" d'una sardana... sempre ampliable.

### **03.- De la realitat**

030.- Aquella que ho abasti tot (realitat-0): **MÒNADA (R) (30)**.<sup>14</sup> El model no és total (**020**)<sup>15</sup>; la realitat, sí. (Lingüísticament, el model vol abastar tota la realitat. Metalingüísticament, des de B. Russell, cal considerar que aquesta realitat “total” exclou la seva modelació).

030.0.- D’ara endavant poso en majúscules i negretes en color les categories bàsiques del model (**P1, P2, P3, P4**), l’explicació de les quals es fa a bastament en l’apartat 3 d’aquesta tesi.<sup>16</sup>

030.1.- Inclou la realitat en si, el concret pur: **PRÀCTICA (CONCERNIMENT: -K) (315.00, 473)**<sup>17</sup>, autointuïció de la realitat (realitat-1), *ontos*,

030.2.- i la ment en si, l’abstracte pur: **TEORIA (DISCERNIMENT: +K) (315.01)**<sup>19</sup>, capacitat reflexiva, simuladora i creativa de representacions (realitat-2), *logos*;

030.3.- com també la realitat mentalitzada o ment realitzada (realitat-3), de què és fet, entre molts d’altres, el nostre model complet, *ontos-logos* (ontologia).

---

<sup>14</sup> pàg. 78

<sup>15</sup> pàg. 3

<sup>16</sup> pàg. 76

<sup>17</sup> pàg. 82

<sup>18</sup> pàg. 216

<sup>19</sup> pàg. 82

**04.- Estructura del treball**

041. “Art de trobar realitat” (recol·lecció inductiva, des de la realitat en si).

041.1.- “La gestació” (1950 - 54).

041.10.- “Punt de partida”.

041.11.- “Cap a la matriu-llavor”.

041.12.- “Matriu-llavor triada”.

041.13.- “Desplegament educatiu”.

041.14.- “Concepte viu”.

041.15.- “Judici viu”.

041.16.- “Eina útil”.

041.17.- “*Imago mundi*”.

041.18.- “La contradicció domesticada”.

041.19.- “Els camins del món”.

.

041.2.- “La maduració” (1955 - avui).

041.20.- “Totalitat - **PRÀCTICA** - Educació”.

041.21.- “Passió - **PSÍQUICA** - Societat”.

041.22.- “Acció - **TÈCNICA** - Utilitat / Economia”.

041.23.- “Natura - **ÈTICA** - Ecologia”.

041.24.- “Esperit - **MÍSTICA** - Ecumene”.

041.25.- “Gust - **ESTÈTICA** - Art / Legislació”.

041.26.- “Dubte - **LÒGICA** - Ciència / Govern”.

041.27.- “Principis - **IDEICA** - Sistemes / Justícia”.

041.28.- “Creença - **MÍTICA** - Sacralitat”.

041.29.- “Enigma - **TEORIA** - Globalitat /Filosofia”.

042.- “Art de mentalitzar realitat” (construcció deductiva des de la ment).

042.1.- “Exposició sistemàtica”.

042.10.- “Dialèctica de grau zero: La mònada”.

042.11.- “Dialèctica de grau u: La díada”.

042.12.- “Dialèctica de grau dos: La tríada”.

042.13.- “Reducció a circumferència”.

042.14.- “Dialèctica de grau tres: La tètada”.

042.15.- “Reducció a esfera”:

042.16.- “Les àrees riemannianes”.

042.17.- “Dialèctica de grau quatre: La pèntada”.

042.18.- “Reducció a hiperesfera”.

042.19.- “Les cambres riemannianes”.

042.2.- “Algunes aplicacions” (entre moltes possibles).

042.20.- “Globalística aplicada”.

042.21.- “Ciència contemporània i Orient”.

042.22.- “*Ars brevis*”.

042.23.- “Ontologies regionals especials: individu, societat”.

042.24.- “Una perspectiva ontològica global: del Big-bang als nostres dies”.

042.25.- “Una ontologia de la regió del sagrat”.

042.26.- “Són comparables els sistemes filosòfics?”.

042.27.- “Terminologia. *Lexicon*. Enciclopèdia hòlica”.

042.28.- “Hipertext globalitzat i qualificat”.

042.29.- “Una màquina d’escriure i traduir?”.

**05.- Mètode global (02)**<sup>20</sup>

050.- Cal salvar l'amplitud del marc global **abans** que l'ajustament dels detalls monogràfics.

051.- "Això no sé com se soluciona, però **deu** estar en aquesta regió de la ment-realitat i no en una altra, envoltada de tals i tals condicionaments genèrics i no d'altres".

052.- Impedeix, si és encertat, errors crassos, no errors de detall.

053.- Tanmateix, l'establiment d'una quantitat tan global de categories permet potenciar les anàlisis d'un tema qualsevol des d'angles insospitats per l'analista especialitzat.

054.- L'usuari, individual o col·lectiu, del model global no ve obligat a emprar-ne totes les seves categories, com un músic no empra totes les notes del teclat en cada composició.

---

<sup>20</sup> pàg. 3

## **06.- Bibliografia**

060.- Aquesta especialització *sui generis* en la generalitat fa gairebé impossible una bibliografia cenyida. Cada filòsof, molts savis no filòsofs i, fins i tot, inconfessadament o inconscientment, cada persona, intenten construir-se un model global de la realitat. Cada llengua, dialecte o idiolecte porten implícit un model global de realitat, en el primer cas, encara només teoritzat en part. Etc.

061.- L'especialització en la generalitat fa dir a Josep Ferrater Mora en el pròleg a la sisena edició del seu *Diccionario de Filosofía*<sup>21</sup>: *En una obra d'aquesta mena, a diferència de les monogràfiques, no és possible dir-ho tot sobre una sola cosa, però cal dir quelcom sobre moltes coses. L'especialista en matemàtica o en lògica trobarà insuficient l'entrada sobre l'axioma d'elecció, però espero que trobi quelcom d'interessant en l'entrada sobre voluntat de poder; l'especialista en ètica mostrarà bon judici en no consultar, o no prestar massa atenció, a les entrades sobre la noció d'imperatiu o sobre la fal·làcia naturalista, però tal volta aprengui quelcom de l'article sobre el teorema de Craig; al medievalista li semblaran curts els articles sobre Apel·lació, Apel·latiu o sobre Enric d'Haclay, però pot aprendre quelcom si consulta les entrades sobre estructuralisme, materialisme històric o la indeterminació de la traducció. En aquest DICCIONARI es diu quelcom sobre tantes coses que això fins pot constituir una especialitat.*

062.- Aquesta és una tesi de creació, gestada durant prop de mig segle. Avui el tema de la globalització és d'actualitat. Quan el vaig iniciar, no. No vaig fer estudis dels autors que podien haver-me precedit en l'intent. Em vaig crear una terminologia pròpia. Les possibles influències són molt indirectes i, potser, subliminals.

---

<sup>21</sup> Alianza Editorial, Madrid, 1990, pp VIII-X

**07.- Instrumentació**

070.- Els meus cordials agraïments als diferents professors de la Facultat de Filosofia de la Universitat de Barcelona (UB).

071.- He realitzat consultes a la Biblioteca de la Facultat de Filosofia de la UB i a d'altres biblioteques de Catalunya.

072.- Per a la investigació, he comptat amb un ampli equip voluntari de l'Estudi General de la Fundació Tercera Via amb dos llicenciats en filosofia, Àngels Baldó i Antoni Quirós, amb arxiu, biblioteca, etc...

073.- He comptat, de la mateixa Fundació, amb un equip informàtic *Pentium-100*, a part de disposar de les instal·lacions informàtiques de la UB, obertes als doctorands. El laboratori disseny informatitzat dels esquemes és mèrit d'Antoni Aceves.

074.- He comptat amb la col·laboració separada de dos programadors, Manuel Barberà i Joel García, per desenvolupar programes oberts del model-mostra, que permetin acumulació ordenada d'investigacions a nivell d'usuari filòsof no matemàtic i no programador.

075.- He participat en el projecte "K.A.L.", del Departament d'Història de la Filosofia, Estètica, Antropologia i Filosofia de la Cultura, de la Facultat de Filosofia de la UB, dirigit pel Dr. Francesc Fortuny. Ha guiat la meua recerca particular el Dr. Jordi Sales, degà de la dita facultat.

076.- He seguit els cursos complementaris de doctorat dins del programa "Construccions del subjecte", dirigit pel Dr. Agustí González, director del dit departament de la Facultat de Filosofia de la UB.



077.- M'ha assessorat en tot moment el director de la meva tesi, Dr. Antonio Aguilera Pedrosa.

078.- He gaudit, en el primer any (1995-96) d'una beca d'investigació predoctoral de la UB i en el segon any (1996-97) d'una altra, amb la mateixa finalitat, de la Fundació Jaume Bofill, de Barcelona.

079.- He disposat de l'assessorament de Carles Riera, director; Jean-Loup Herbert, antropòleg, i Basarab Nicolescu, professor de física quàntica en el CNRS de París, tots ells consellers de RANDA, Escola d'Estudis Polítics de Barcelona.

**08.- Algunes apreciacions alienes**

081.- “Gaudeix d’un alt nivell d’interès i de rigor científic. El tema és ambiciós i de gran actualitat. Podríem tenir a la nostra disposició una eina quasi absolutament nova capaç d’obrir perspectives al treball social dels llicenciats en filosofia al servei d’empreses, d’investigació de mercats, de comunicació i propaganda, de professionals liberals, polítics, etc. talment que la seva pragmàtica podria tornar a donar a la filosofia el paper públic, unificador i orientatiu que ha tingut gairebé sempre, netejat ara del virus ideològic. Entén la filosofia com el meta-llenguatge que permet esmentar els diversos llenguatges dels sabers i les cosmovisions. Usa com a instruments imprescindibles tots els que la informàtica ens va proporcionant per tal d’aconseguir unes anàlisis textuals més àmplies i profundes i unes síntesis més potents” (Dr. Jordi Sales i Dr. Bartomeu Forteza de la UB).

082.- “La Teleinformàtica (les autopistes de la informació) dóna un conjunt autoheterogeni de dades. La Cibernetica només pot funcionar adequadament en el govern de les coses si és alimentada per una informació autohomogènia. La Globalística que proposa Lluís M. Xirinacs accepta el conjunt autoheterogeni d’informacions i el desglossa, l’analitza i l’harmonitza en subconjunts autohomogenis. Així la Cibernetica es pot alimentar adequadament.” (Agustí Chalaux de Subirà, Llicenciat en Químiques).

083.- “Allò que coneixem de la metodologia de síntesi desenvolupada per Lluís M. Xirinacs i la percepció de la necessitat de continguts formatius, vinculats al desenvolupament empresarial de les cooperatives de treball associat, ens ha decidit a seguir els resultats de la investigació que es vol aprofundir amb el projecte **Un model global de la realitat**, amb la intenció d’aplicar-ne els seus resultats a l’adequació del missatge social i empresarial implícit en les nostres experiències” (Jordi Via Llop, per la Fundació Ventosa i Roig de la Federació de Cooperatives de Treball Associat de Catalunya, que agrupa 500 empreses, que ocupen 15.000 persones).

084. Cf. text crític del Dr. Francesc J. Fortuny comentat en part a 490.<sup>22</sup>

---

<sup>22</sup> pàg. 243

## 1.- ART DE TROBAR REALITAT. La gestació

### 10.- Punt de partida

100.- El model al qual arribarem (186)<sup>23</sup> és (hiper)esfèric. No té punts ontològicament privilegiats. Ara i aquí el punt de partida nostre és convencional. És prou conegut que s'ha començat històricament per d'altres.

101.- “A Barcelona, a 16 de setembre de 1995, començo a escriure la meva tesi doctoral: **Un model global de la realitat**”.

101.1.- Parteixo de la meva immediatesa simple, d'un fet atòmic, expressat aproximativament de forma no atòmica.

102.- En canvi, el marc del meu present -*Sitz im Leben, Lebenswelt*- és força complex, tant que, si filéssim prim, abastaria tot l'univers.

103.- Trio el meu present, com a punt de partida ocasional perquè pertanyo a la civilització nord-occidental mediterrània, particularitzadora i experimentalista i perquè aquesta civilització, en el tema triat, disposa d'un far lluminós i insigne, Ramon Llull (1235-1315), tot i que la seva manca de dialèctica no em plagui.

103.0.- Quatre segles i mig abans, Joan Escot Eriúgena havia tractat l'univers amb un model circular com el de Llull on, però, hi jugava admirablement la dialèctica de contraris. La circularitat en Llull ens sembla només d'intenció operativa.

---

<sup>23</sup> pàg. 38

103.1.- Tanmateix la despietada crítica cartesiana contra Llull en el *Discurs* pel seu intent de regular en el seu model fins i tot allò no mesurable, ha perdut la seva força des que el suprem intent científista del Cercle de Viena, ja en el nostre segle, d'unificar tot el saber possible sota el mètode científic és declarat impossible pels seus mateixos promotors.

104.- He triat la meua llengua i la de Llull, la catalana. Cada llengua és un criptomodel global amb avantatges i limitacions. Llull fundà a Mallorca una acadèmia de les llengües àrab, hebreu i llatina per tendir ponts entre les tres grans cultures del seu món. Pararem, doncs, cura i esmerçarem amor en les traduccions.

105.- L'índex, avantposat al treball (04)<sup>24</sup>, palesa que tot el model ja **era** en l'inici. L'arbre ja era en la llavor. La simplicitat del moment inicial és prenyada de complexitat prèvia, concomitant i posterior.

106.- El nucli estricte -l'ensurt heideggerià que torba la tranquil·litat de la inconsciència-, un àtom puntual, s'expressa per "**començo (això ara i aquí)**".

107.- Una primera aurèola, un rectangle (bidimensional) encerclador, és la resta del text del § **101**.<sup>25</sup>

107.0.- En el desplegament aureolar, a més de la dimensió: Subjecte ("jo") - Fenomen ("començo") - Objecte ("la tesi"): **SUBJECTE (INTENSIÓ: -T) - 90°**, 0'25° - **FENOMEN - 90°**, 0'25° - **OBJECTE (EXTENSIÓ: +T) (315.20/21)**,<sup>26</sup>

107.00.- D'ara en endavant la xifra que apareix entre dues categories del model indica la distància a què es troben dins del model. En ser (hiper)esfèric, aquesta xifra representa longi-

---

<sup>24</sup> pàg. 7

<sup>25</sup> pàg. 14

<sup>26</sup> pàg. 83

tuds d'arc de circumferència màxima i s'expressa o bé en graus (s./ 360<sup>0</sup>) o en decimals (s./ 1<sup>c</sup>). (188)<sup>27</sup>.

107.1.- Ha aparegut una nova dimensió perpendicular: Territori (“Barcelona”) - Vida individual (“16 de setembre de 1995”) - Vida social (“doctorat”): “MATÈRIA” (VOLTANT: 0) - 90<sup>0</sup>, 0'25<sup>c</sup> - MÓN (EVOLUCIÓ: +V) (315.30/31).<sup>28</sup>

108.- Aquest incipient sistema de dues coordenades corbes vol ser l'inici d'un canemàs bàsic sobre el qual puguem brodar els discursos que calgui. S'ha intentat la, impossible i desitjable assintòticament, reducció husserliana antiideològica: “pissarra neutral” on tots els dibuixos són possibles, “hemicicle per donar cabuda a les diferents ideologies polítiques dels diputats”, “instrument musical per tocar qualsevol peça de qualsevol estil” (490.010).<sup>29</sup>

---

<sup>27</sup> pàg. 39

<sup>28</sup> pàg. 83

<sup>29</sup> pàg. 243

**11.- Cap a la matriu-llavor**

110.- Des d'on ara sóc (punt de partida convencional i ocasional): **FENOMEN (APARENÇA: +P) (315.11)**.<sup>30</sup>

111.- En la meua vida (entorn del punt de partida) **(EXPERIÈNCIA) (335.01)**.<sup>31</sup>

112.- En etapa tardoral (63 anys, etapa de revisió, de dubte metòdic, entre el dogmatisme de la joventut i l'escepticisme de la decrepitud).

113.- Serena (ideals contrastats per la mateixa vida viscuda, actitud més contemplativa).

114.- Fito les aigües primeres i darreres (trio ara, també convencionalment, un punt on adreçar-me que al seu torn esdevindrà un nou punt de partida més radical, que veig ara com a més determinant, més fundant, un *arkhé* ontic, una matriu, una llavor, un fonament, origen i final de la (meua) vida): **PRÀCTICA (CONCERNIMENT: -K) (315.00)**<sup>32</sup>, cap al qual m'adreço.

114.0.- Uns cercaren el fonament en les coses, altres en els fenòmens, altres en les substàncies, les essències o les idees, altres en el jo, altres en la raó, altres en l'absolut.

114.1.- “El meu avió”, després d'abandonar la zona de passatgers, ara, en aquest punt de la investigació, es vol situar a l'inici de la pista d'enlairament, en l'origen de tot per a mi **(12)**<sup>33</sup> en la infància, en la ingenuïtat, en la intuïció pura, en el concret, en la simplicitat complexa del meu origen real, no tal com la visqueren els meus progenitors quan em veien ploriquejant en els seus braços, ans tal com ara puc entendre que la vaig viure jo aleshores.

114.2.- Malgrat això encara a aquest el declaro un fonament descaradament convencional. La meua vera infància passà i m'esdevé inaccessible: “inescrutabilitat de la referència” (Quine). Hi ha un pas transcendental entre el concret, l'específic de la infància vist ara per mi com a desprovist encara de tota mentalització cultural explícita i la infància real en si, potència pura tant de l'abstracte de la cultura com del concret de la natura. Hem fet un salt cec kierkegaard-

---

<sup>30</sup> pàg. 83

<sup>31</sup> pàg. 95

<sup>32</sup> pàg. 82

dià al buit, a l'impensable, a l'*im sich*, a la realitat-0 monàdica (030)<sup>34</sup>, per la porta de la realitat-1, no mental (030.1)<sup>35</sup>, la **PRÀCTICA**, concepte adult-abstracte metalingüísticament-inevitable, del concret, del que és l'específic de la infància des del punt de vista de l'adult que sóc jo.

114.3.- Però, home de cultura i en una civilització on domina l'abstracte, maldo per no perdre mai de vista aquell "qui no rebi el Regne com un nen..." (Jesús), "no és l'espiritual allò que primer apareix, ans el natural" (Pau), "el principi no és la Idea, ans el finit, el real, el determinat" (Feuerbach), "la *praxis* dicta la teoria" (Marx), i en aquest camí trio la infància com a lloc d'enlairament...

115.- D'on realment i concreta jo vinc (desplegament) i a on realment i concreta jo torno (replegament): primera i segona innocències.

116.- A través d'un territori que em mena a on ara sóc (13)<sup>36</sup>.

117.- Emprenc, doncs, voluntàriament

118.- el descondicionament, fins a on pugui, el camí del retorn: "si no us feu com infants" **FEN** - 45° - **EXP** - 45° - **PRA**, ni que calguin dubtes metòdics cartesians, criticismes kantians o *epokhés* husserlianes per aconseguir-lo.

118.0.- Metodològicament, a les dues dimensions esmentades (107.0/1)<sup>37</sup> s'hi està afegint una nova dimensió, la tercera, al·ludida varies vegades (030.1/2,<sup>38</sup> 114<sup>39</sup>) ací repassada en els dos sentits d'anada i tornada:

---

<sup>33</sup> pàg. 20

<sup>34</sup> pàg. 6

<sup>35</sup> pàg. 6

<sup>36</sup> pàg. 23

<sup>37</sup> pàg. 15

<sup>38</sup> pàg. 6

infància intuïtiva **PRÀCTICA** (CONCERNIMENT: -K) -  $180^\circ, 0'5''$  - maduresa reflexiva **TEORIA** (DISCERNIMENT: +K):

naixement / mort (**PRA**) -  $45^\circ, 0'125''$  - infància / ancianitat (**EXPERIÈNCIA**) -  $45^\circ, 0'125''$  - adolescència / jubilació (**FEN**) -  $45^\circ, 0'125''$  - joventut / maduresa (**ANÀLISI**) -  $45^\circ, 0'125''$  - maduració (**TEO**).

118.1.- En aquest punt ja disposem d'un canemàs tridimensional en forma de mitja esfera sòlida riemanniana amb tres coordenades circulars ortogonals:

**SUB** -  $180^\circ, 0'5''$  - **OBJ**

“**MAT**” -  $90^\circ, 0'25''$  - **MON**

**PRA** -  $180^\circ, 0'5''$  - **TEO**

119.- Camí que hauré de fer inexorablement: petita ona d'univers que va i ve i reposa desfeta, petit corpuscle d'univers de vuitanta anys de vida mitjana i que després es corromp.



## **12.- Matriu-llavor triada**

120.- Des de la meua formació adulta septentrional abstracta (ment, *logos*, **TEORIA**, +**K**) imagino dialècticament el fonament com a concreció pura (realitat, *ontos*, **PRÀCTICA**, -**K**), ingènua i genuïna tot i que la primitivitat no fou així (**114.2**)<sup>40</sup>. Primer avís de navegació. Paradoxalment, en l'inici, d'intenció purament mentalitzant, de la tercera part de la tesi, veurem, com a punt de partida del procés, la **MÒNADA** real-mental, ontològica, la realitat total no desplegada encara o totalment replegada al final de tot.

121. Potser més afinadament que jo en la meua opció primera ingènua, però també ben convencionalment -opció civilitzacional-, els indoeuropeus, invasors de l'Índia, des de llur formació transcendentalitzant, que els menà a posar el fonament en *brahman* **NOÛMEN** (**DESPARENÇA: -P**) (**315.10**)<sup>41</sup>, interpretaren la reforma budista que funda la realitat en *nirvana*, com el retorn a la simplicitat infantil (**PRÀCTICA**, -**K**). Però, l'és? El *nirvana* budista, de vegades sembla **PRA**, de vegades, **NOU**, però si es vol realment radical, no pot ser també altra cosa que la **MÒNADA** no desplegada o totalment replegada. La distància entre **NOU** i **PRA** o **TEO** o **SUB** o **OBJ** o **MON**, en el nostre model desplegat, serà de 90° o 0'25°.

121.0.- La mateixa observació caldria fer a la confusió entre l'objecte final de la mística occidental, es digui unió transformant, matrimoni espiritual amb Déu, comunió amb l'Absolut, etc. (**NOU**) i la simplicitat predicada pel Jesús preevangèlic i prepaulí i per Francesc d'Assís, interpretada com a infantil (**PRA**) i que caldrà interpretar com a **MÒNADA** no desplegada o totalment replegada.

122.- En el model introduïm la categoria **PLASMA** (**INVOLUCIÓ**, -**V**) oposada - 180°, 0'5° - a **MÓN** (**EVOLUCIÓ**, +**V**) (**107.1**)<sup>42</sup>. Aquella funda la regió de la microfísica, oposa-

---

<sup>40</sup> pàg. 17

<sup>41</sup> pàg. 82

<sup>42</sup> pàg. 16

da a aquest que funda la de la macrofísica o física usual. També **PLA** (el Big-Bang / Big-Crunch) fóra un fonament convencional, perquè no conté ensems les dues físiques. La **MÒNADA**, sí.

122.0.- La distància entre **PLA** i **PRA** o **TEO** o **SUB** o **OBJ** o **FEN** o **NOU**, en el nostre model desplegat, és de  $90^\circ$  ó  $0'25''$ . Ací tenim ja la hiperesfera completa.

123.- Així, doncs, **m'he posat en el no-res**, en un sentit més radical que el clàssic de Joan de la Creu. *Res*, “cosa particular”, fenomen, objecte, persona, anàlisi, etc. Ací la negativa inclou també les coses generals, sintètiques, potencials, actuals, ideals, reals, conjuntals, elementals, etc. *Nada* vol dir absència total. “No-res”, “no-cosa-determinada”, tant pot significar l'absència com la presència total. Ací representa la presència total segons es veu a continuació.

124.- Per la porta evangèlica i marxiana de la *praxi* espontània dels infants, del poble senzill, dels obrers espontanis, dels salvatges, m'he llançat al buit. **I ho he aconseguit tot**. Les indiscernibles aigües quineanes de la realitat -¿com sabem que són aigües si són indiscernibles?- se m'han revelat en tota la seva potència.

124.0.- Aquest **tot**, la **mònada (30)**<sup>43</sup> pitagòrica o plotiniana, és la realitat plena (*pléroma*), completa, ací considerada com abans de desplegar-se o després de replegar-se, única (*hénada*), anterior al número u, de la qual ell és l'abstracció.

124.1.- No s'inclou a si mateixa, ella (la seva forma) és el seu contingut, pluralitzable en potència o en desplegament dialèctic, mixta, no mixtura ni barreja, constel·lativa en desplegar-se, complexa.

---

<sup>43</sup> pàg. 78

124.2.- No emana res des d'ella ni ella crea res del no-res. Les coses només són pèrdues d'intensitat d'ella mateixa (126)<sup>44</sup>. Sempre només és ella mateixa: autodesplegada i autoreplegada, tant a propòsit de vivències com de coses, tant de coses intuïdes com de coses pensades, tant de continguts com d'estils, de gèneres literaris, de formes.

124.3.- Reuneix la indiscernibilitat (“inescrutabilitat”, de Quine) amb la discernibilitat (“de la referència”, del mateix autor) com *yin* i *yang* de la saviesa xinesa ancestral, la potencialitat o virtualitat amb l'actualització o realització en gràcil dansa xivaítica de mort i vida al gust del tantrisme hinduista.

125.- Aquest model global és **un** intent d'investigació i de formalització de la **MÒNADA**, en el seu desplegament i en el seu replegament.

126.- Si la **MÒNADA** és no-res, tota reïficació de la **MÒNADA** no n'és una emanació, com volia Plotí, és una exageració (més forma de *res*) i, com a tal, una depauperació (menys contingut de realitat) respecte del tot original, el qual genera dialècticament una anti-res, també exagerada i degradada. Ambdues ensems són la **MÒNADA**.

---

<sup>44</sup> pàg. 22

**13.- Desplegament educatiu**

130.- De petit ho volia saber tot i intentava fer-ho tot. Crec que tots els nens ho desitgen. Per això pregunten i imiten tant. És tot un repte tractar d'arribar a reproduir les coses més abstruses amb uns mitjans necessàriament limitats. Els adults, en general, inciten els infants a desistir. Limiten civilitzatòriament. L'**ÀPEIRON (385.03)**<sup>45</sup> bàsic adquireix perímetre, niu, nínxol ecològic (**ECOLOGIA**) (385.02)<sup>46</sup>. Els nens se solen desanimar i esdevenen nens “especialitzats”: catalans o esquimals; burgesos o proletaris, etc.

131.- Inevitablement vaig desenvolupar unilateralment el meu desplegament. El meu *Lebenswelt* em condicionava inexorablement. Però, mentre els altres m'anaven “especialitzant”, conreava “d'amagat” la globalitat tot sol. Em donà meravellosos resultats. Semblava un superdotat.

131.0.- Als deu anys vivia com un ermità (*monacus - mónada*) (431)<sup>47</sup>, distanciat per gust de les sol·licituds de la quotidianitat, enderiat “cap a l'universal” (*kata holos* - catòlic), volia construir un fitxer per ordre de matèries on hi cabés tot, “des d'una espartdenya fins a Déu”. Tot m'interessava. Com Jules Verne, que llegia desficiosament; sense sortir de casa em passejava pel món sencer.

132.- Però els pares em compregueren i em facilitaren tota la informació i els mitjans que àvidament reclamava. Exemple: l'accés lliure a l'Enciclopèdia Espasa.

132.0.- Cinc germans. Un petit món ben avingut. Col·laboraven amb les meves intencions i jugàrem a “tot”. La família era un microcosmos més gran i ric que el microcosmos individual, un model pràctic de **MÒNADA** més desplegat (432.50)<sup>48</sup>. Aquell col·lectiu era una de les mònades plurals leibnizianes. Formació particular i universalista.

---

<sup>45</sup> pàg. 128

<sup>46</sup> pàg. 128

<sup>47</sup> pàg. 182

<sup>48</sup> pàg. 186

133.- Vaig tenir la sort, a més, de fruir d'una sorprenent família àmplia o comunitat de barri (432.51),<sup>49</sup> al barri de Gràcia de Barcelona, on tenia la resta de la família Xirinacs, amb la casa pairal al carrer Pere Serafí, 32. Engrescava els sis cosins.

133.0.- Caldria una llarga descripció perquè resultés creïble, en un món desballestat com el nostre, el prodigi de la vida de barri global que em tocà de viure. Estudis, art, comunitat, espiritualitat (bíblia, litúrgia, ascètica, mística), festes, joc, literatura, publicacions fetes a mà, representacions, excursions, etc. Quina infància!

134.- L'adolescència la vaig viure als escolapis: orde religiosa. Heroisme. Lliurament total. Magnanimitat. Vaig viure el noviciat en un municipi despert (432.52)<sup>50</sup>, Moià, sota la influència aleshores d'una comarca (432.53)<sup>51</sup> amb personalitat pròpia, l'Osona. Vaig estudiar deficiós la filosofia a Navarra, amb el consegüent descobriment d'una nació (432.56)<sup>52</sup> diferent de la meua. Vaig descobrir Catalunya des de Navarra. Allà, i amb la teologia després a La Rioja, férem una revolució que explicaré més endavant (16-17)<sup>53</sup>.

135.- M'anava, doncs, "formant" en especial i en general alhora, en palesa compatibilitat. I anava eixamplant el radi de la meua comprensió i influència de forma d'accés a unitats orgàniques d'ordre ascendent i no merament de forma quantitativa.

---

<sup>49</sup> pàg. 187

<sup>50</sup> pàg. 187

<sup>51</sup> pàg. 187

<sup>52</sup> pàg. 187

<sup>53</sup> pàg. 32-35

**14.- Concepte viu**

140.- Els estudis de ciències, humanitats i filosofia a Iratxe (Navarra) foren el detonador. Primavera, 1950.

141.- Les ones hertzianes, des de Maxwell, eren un *continuum* graduat quantitativament i un *discontinuum* de salts qualitius captats de maneres diferents: televisió, ràdio, calor, llum, química, fotografia de l'interior dels cossos, etc.

142.- A més, si ens cenyíem només a l'espectre visible, els colors eren qualitativament diferents, uns complementaris dels altres, "rodons" (el violeta veí del roig) per al meu ull i quantitativament continus, graduals i "rectes" (el violeta a l'altre extrem del roig) per a Maxwell. Discontinuitat / continuïtat. Curvatura / rectilinealitat.

143.- L'hora diària de meditació fou el gresol que produí el cop de vista sintètic.

143.0.- Experimentalment (**FEN**) tinc una longitud d'ona electromagnètica de  $0'63 \mu$  (**CIE**) (**335.32**)<sup>54</sup>.

143.1.- Subjectivament (**SUB**) tinc la percepció (**ART**) (**335.33**)<sup>55</sup> intransferible (**METAPSÍQUICA, MTP**) (**335.30**)<sup>56</sup> de quelcom (**OBJ**), que anomeno i categoritzo metafísicament com a roig (**MTF**) (**335.31**)<sup>57</sup>: "és roig".

143.2.- Un que veu al·lucinacions roges no té davant l'ona electromagnètica. Tot i que avui es dirà que en el cervell hi té ones electro-biològiques en correspondència amb les electromagnètiques. Un cec davant l'ona adequada no veu el roig. Ni el veurà, tot i que li vulguin explicar.

143.3.- El cec té el **pont** trencat. Però la major part de mortals, no:

**MTP** -45° ó 0'125°- **SUB** -45°- **ART** -45°- **FEN** -45°- **CIE** -45°- **OBJ** -45°- **MTF**.

---

<sup>54</sup> pàg. 96

<sup>55</sup> pàg. 96

<sup>56</sup> pàg. 96

<sup>57</sup> pàg. 96

Pilastra - arcada - pilastra -... Node - ventre - node -... Nota - pausa - nota -... Una paraula - negació d'aquella paraula - una altra paraula -... Un fotograma - obturació - un altre fotograma -... La foscor regenera la rodopsina, sensible a la llum, en la retina de l'ull. La rodopsina excita el nervi i hi veiem. Però la llum inutilitza la rodopsina i es recupera la fosca. *Et sic de caeteris*. Dialèctica negativa adorniana.

144.- És possible la quantificació de la qualitat, la gradació qualitativa? La gradació quantitativa és contínua. La qualitativa, ¿és rítmica, quàntica?

144.0.- El trencaclosques d'Aristòtil, Llull i Leibniz demanava d'aconseguir computar (*continuum*) qualitats (*discontinuum*).

144.00.- Per què el gran Leibniz, inventor del càlcul infinitesimal, gran domesticador de la continuïtat, es veié empès a atomitzar discontinuament tota la realitat amb les seves sorprenents mònades?

144.01.- Per què a partir de M. Planck una física, que havia atès els poders de resolució més avançats a la recerca de l'última realitat de la matèria, es veié obligada a postular la quantificació discontinua de la magnitud acció, la corpuscularitat de la llum, o una ona associada a cada cos?

144.1.- Des de Descartes, s'optà per un reduccionisme en considerar només les magnituds (qualitats mesurables físicament) contínues: espai, temps, força, etc. Tot i que Descartes es veié obligat a acceptar la teoria dels vòrtexs, pont entre continuïtat i discontinuïtat.

144.10.- En realitat, mesurar és reduir tota qualitat a la qualitat d'espai geomètric i aquest al conjunt dels nombres reals.

144.11.- Reduir temps, força a espai (*metron*) no deixa de ser una llicència que obre el camí a la llicència més general que es preconitza en aquest model.

144.12.- Aristòtil avisava que entre dues realitats contínues no hi ha res. Terç exclòs.

144.13.- Leibniz intentarà excloure totalment la contradicció en el pensament amb el seu principi de continuïtat. Tot és ple. No hi ha cap buit. No hi ha *no*. Què difícil es fa de justificar la diferència, el *quale*.

144.2.- La filosofia, l'art, la llengua, l'esperit, etc. restaran expulsats de l'intent calculatori a partir de la "nova ciència" cartesiana.

144.3.- Només podran ésser tractats pel llenguatge usual aproximativament, "literàriament", com dirà despectivament W.V.Quine.

145.- Com són els conceptes? (471).<sup>58</sup> "La filosofia -diu G. Deleuze- és fabricació de conceptes".

145.0.- Imaginem-nos una corda de violí. Amb dos dits fem un *pizzicato*. És un *ictus*, un nucli autònom d'identitat. I genera una ona que s'estén a tota la corda, que va i ve, teòricament, sense parar mai, una aurèola o camp d'influència. La corda esdevé un camp dinàmic, viu, no estàtic. Entre dos *pizzicati* s'estableix una interferència d'ones que pot provocar ones (aparentment) estacionàries que donin lloc a figures d'interferència estables (que semblen conceptes morts): Conceptes - nodes / anticonceptes - ventres. Analitzem, de primer, els nodes, els conceptes vius i, després (15)<sup>59</sup>, ja estudiarem els ventres, les interaccions, els judicis vius.

145.1.- Gaudiem d'una dimensió clàssica, estàtica, estructural: extensió (objectes particulars continguts en el significat) o denotació i comprensió o intensió o designació o connotació (teories definitòries del significat). **TEORIA** - 45° ó 0.125° - **SIGNIFICAT** (comprensió) - 45° ó 0-125° - **OBJECTE** (extensió).

145.10.- Podem ací estendre aquesta dimensió, després d'**OBJECTE**, cap a - 45° ó 0'125° - **SIGNE**. Integraríem, així, la teoria de Saussure sobre el significat (SGE) i el significat (SGT).

145.11.- I, a continuació, acabar-la d'allargar fins a - 45° ó 0'125° - **PRÀCTICA**. Integraríem, així, les teories pragmàtiques i hermenèutiques actuals de la lingüística, iniciades pel Wittgenstein de les *Investigacions*.

145.12.- En total 180° ó 0'5° : **TEO** - **SGT** - **OBJ** - **SGE** - **PRA**.

---

<sup>58</sup> pàg. 214

<sup>59</sup> pàg. 30



145.2.- Gaudien, també d'una dimensió científica posterior, a partir de la modernitat, perpendicular (irreductible) a l'anterior, més mòbil, cinemàtica, però no encara, dinàmica: Variable (funció lògica quantitativa) i Constant (idea metafísica qualitativa). **LÒGICA** (variable) -  $35^{\circ}26'$  ó  $0^{\circ}098'$  - **SIGNIFICAT** -  $35^{\circ}26'$  ó  $0.098'$  - **IDEICA** (constant).

145.20.- **TEO/IDE** d'una banda i **OBJ/LOG** d'altra, tot flanquejant linealment el **SGT**, equivalen a "significat" (*Sinn*), com a constant connotativa, i "referència" (*Bedeutung*), com a variable denotativa, de Frege. Reducció de dues dimensions (ortogonals) a una (bisectriu). (**TEO/IDE**) -  $\cong 40^{\circ}$  ó  $0^{\circ}111'$  - **SGT** -  $\cong 40^{\circ}$  ó  $0^{\circ}111'$  - (**OBJ/LOG**). Es calcula segons (424).

145.3.- Però caldrà dotar els conceptes d'una tercera dimensió corba (riemanniana), extreta de la ciència contemporània, ortogonal (irreductible) a les anteriors (145.1 i 145.2),<sup>60</sup> generativa, dinàmica: Nucli (captura, acceptació, mundanització, pessic que ens convé en el continu real-mental significant) i Camp (admirable diferència i influència en tot el continu real-mental "arrugat", genètica plàsmica del concepte). **CONVENCIÓ** (acceptació consuetudinària del concepte) -  $35^{\circ}26'$  ó  $0^{\circ}098'$  - **SIGNIFICAT** -  $35^{\circ}26'$  ó  $0^{\circ}098'$  - **RARESA** (primera vegada del concepte).

145.4.- Així a l'entorn del concepte com a significat hi apareix una aurèola tridimensional.

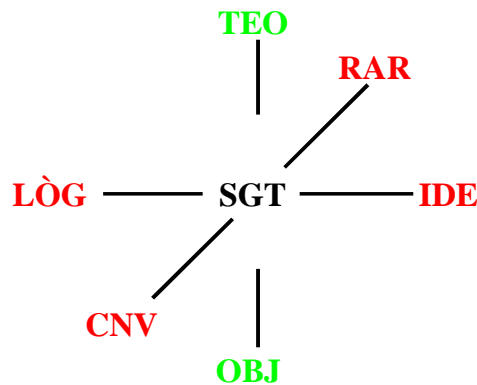

146.- Simbòlicament, el nucli és un punt; el seu camp d'influència, una radiació de  $n$  dimensions; un verb és una direcció amb un punt al mig (la canya de la fletxa); un predicat, el cap de la fletxa; el subjecte gramatical, la cua de la fletxa (155<sup>61</sup>, 482.0<sup>62</sup>).

---

<sup>60</sup> pàg. 27 i 28

<sup>61</sup> pàg. 31

147.- Metadinàmicament en serien una bona metàfora les línies de força en tres dimensions del camp magnètic creat per un (concepte) *monopol* magnètic (**157.0**<sup>63</sup>, **187.1**<sup>64</sup>, **482.15**<sup>65</sup>).

148.- La transició entre conceptes, mitjançant l'ús de sintagmes diversos (nominals, verbals, adverbials...), permet uns intercalats successius equivalents als intercalats dels nombres fraccionaris entre els enters i dels irracionals entre els racionals fins arribar a la continuïtat newtoniano-leibniziana dels nombres reals o, potser, dialècticament, uns intercalats semblant als submúltiples harmònics d'una longitud d'ona fonamental *pizzicata* en una corda vibrant?.

149.- Els conceptes són alhora una particular categoria del model (**SGT**) i totes les categories del model: model conceptual. Caben altres menes de models: artístic (**ART**) (Schiller, Hölderlin), mític (**MIT**) (Nietzsche), dialogal (**FEN**) (Plató), etc. Sempre ens mirem el conjunt des d'un angle determinat (perspectivisme orteguà).

---

<sup>62</sup> pàg. 240

<sup>63</sup> pàg. 31

<sup>64</sup> pàg. 39

<sup>65</sup> pàg. 241

### **15.- Judici viu**

150.- Lliscament objectiu entre conceptes: gama de taronges entre groc i roig, inclosos el groc i el roig (Maxwell). Salt subjectiu: groc fonamental no és roig fonamental (acció mental meva). També els nombres tradicionalment, *teste* Pitàgores, han tingut valors quantitius i qualitius.

151.- Passem de tractar la relació entre concepte i camp a tractar la relació entre dos conceptes en un mateix camp.

151.0.- La tensió entre els dos funda el camp mental-real objectiu, l'ontologia objectiva, l'*extensió* externa. L'espai no és una pissarra preexistent. L'espai és el resultat d'una *dis*-tensió, d'una *extensió* que és una tensió que cal mantenir perquè l'espai no desaparegui.

151.1.- Morir és cansar-se de mantenir aquesta *extensió*. El balanç energètic del cos que està morint és negatiu.

151.2.- La **interacció** separadora dels dos conceptes funda la distància entre ambdós (**147**,<sup>66</sup> **187.1**,<sup>67</sup> **482.15**<sup>68</sup>). Els interconceptes són més importants que els conceptes. Adorno *dixit*. Llegir entre línies: *intelligere*. La massa oculta / fosca de l'univers.

152.- Espai intermedi com a continu gradual, com a ventre -sempre vibrant- fonamental entre els dos nusos extrems o com submúltiples discontinus (nodes/ventres) d'aquest ventre fonamental: (100%A, 0%B)...(75%A, 25%B)...(50%A, 50%B)...(25%A, 75%B)...(0%A, 100%B). Lògica polivalent contínua.

153.- La relació A - B no és estàtica, és dinàmica, dialèctica de 1<sup>r</sup> grau (**31**)<sup>69</sup>. Ens recorda el moviment vibratori harmònic. Identitat en el nucli d'A i en el de B. Alteritat, alteració creixent, entremig, en l'aurèola, que és i no és tan A com B. La distància del punt d'equilibri a A i a B és directament proporcional a la potència de cada nucli.

---

<sup>66</sup> pàg. 29

<sup>67</sup> pàg. 39

<sup>68</sup> pàg. 241

<sup>69</sup> pàg. 79

154.- Constel·lació mínima unidimensional de la cadena parlada. Paratagma elemental.

155.- SINTÀCTICA: Els moviments vectorials -orientats- entre l'un i l'altre, els sintagmes elementals, els judicis (fletxa amb cua, canya i cap (**146**,<sup>70</sup> **482.0**<sup>71</sup>), tenen entre A i B un C verbal predicatiu, dialèctica positiva pura del llenguatge usual, lliscant contradictòriament entre A i B, fent de pont, de passarel·la entre els diferents (**ANA**).

156.- ISOTÀCTICA: La unió d'A amb B pel verb atributiu "és", desprovist de nucli C no és pròpiament un judici. És una equació.  $A = B$ . Es tracta dels formalismes purs, meres tautologies de la lògica matemàtica (**LOG**).

157.- PARATÀCTICA: La relació dialèctica negativa (T.W.Adorno) pura permanent A - B, mancada de terme positiu C intermedi, funda l'espai ontològic objectiu i les constants estructurals (**SGT**) que s'hi dibuixen i que constitueixen les coses i les idees.

157.0.- Analògicament, com a **147**, serien una bona metàfora les línies de força d'un camp magnètic tridimensional configurat per la presència d'un dipol d'un imant (cf. les referències de **147**).<sup>72</sup>

158.- SEMÀNTICA: La generació, el moviment unitari de significat, d'A o de B funda les corresponents idees "constants" unitàries (**IDE**).

159.- Si resumim **155/8** obtenim aproximadament un tros de paral·lel que, en aquest cas per analogia amb les coordenades geogràfiques, equival aproximadament a un tros de "Tròpic de Càncer" a mig camí entre l'Equador (**FEN - CIE - OBJ - MTF**) i el Pol Nord (**TEO**): **ANA - 35'26° ó 0'098° - LOG - 35'26° - SGT - 35'26° - IDE**.

159.0.- **ANA** aïllat és el temps, la forma del moviment, analitzable indefinidament.

159.1.- **SGT** aïllat és l'espai, la forma de l'extensió, subdividible indefinidament.

---

<sup>70</sup> pàg. 28

<sup>71</sup> pàg. 240

<sup>72</sup> pàg. 29

**16.- Eina útil (Una primera aplicació) (4)**<sup>73</sup>

160.- Un mal dia de 1953, quan vivia sota la disciplina del vot d'obediència en un orde religiós, se m'ocorregué relacionar, a la meua manera, dues captures-concepte: l'obediència deguda a l'autoritat constituïda, que jo anomenava "obediència disciplinar", i l'obediència deguda a la pròpia consciència, que jo anomenava "obediència vocacional".

161.- Vaig tractar de formular equilibradament la dialèctica enganxosa que les lliga i les separa.

161.0.- Obediència: un concepte qualitativament variable.

161.1.- Un extrem del qual és el funcionament disciplinar al 100%, l'autoritat objectiva pura (**CIÈNCIA**).

161.2.- I l'altre, l'art vocacional al 100%, la veu interior subjectiva pura (**ART**) o, més interior encara, la veu de la mística transcendent (**MTP**).

161.3.- Cal depurar-les i criticar-les totes dues. L'obediència cega no és un acte moral.

161.4.- Poden coincidir i poden entrar en conflicte. Quina seguir? "No es pot obeir dos senyors".

161.5.- "Pots confondre la veu de la consciència amb els teus capricis". Monòton discurs previsible dels superiors.

161.6.- "Mai no es pot obeir, ni la jerarquia militar, en contra de la pròpia consciència" (Tribunal de Nüremberg). L'objecció de consciència.

162.- A un nivell fenomènic, quotidià (**FEN**), el conflicte pot esdevenir insoluble. Argument de tragèdia. **SUB** - 45° ó 0'125<sup>c</sup> - **ART** - 45° - **FEN** - 45° - **CIE** - 45° - **OBJ** (una part de **143.3**<sup>74</sup>).

---

<sup>73</sup> pàg. 165 i ss.

<sup>74</sup> pàg. 25

163.- A un nivell de realitat que transcendeix la quotidianitat, la *fysis* -en el meu estudi en deia “metafísica de l’obediència”-, tot **tensant** una nova dimensió, tant la disciplina com la vocació esdevenen dues variables ortogonals (irreductibles, independents), els valors corresponents de les quals van de 0 a  $\infty$ .

164.- La fórmula quantitativo-qualitativa era (!):

$$\text{“ } \Delta \text{ disciplina } \times \Delta \text{ vocació } \geq h \text{ ”}$$

Suposada la voluntat d’obeir, els errors comesos en obeir el superior multiplicats pels errors comesos en obeir la consciència no podien ser inferiors a una constant d’indeterminació obediencial que possibilita la llibertat i la responsabilitat i evita el determinisme absolut, per via exterior i interior. Es pot afinar el que es vulgui la disciplina, inexorablement la consciència anirà essent cada cop més trepitjada i viceversa.

165.- No és aquí el lloc de quantificar l’*h*, ni de calibrar la mesura dels errors de les dues variables complementàries. Ho apuntarem més endavant (**188**<sup>75</sup> i altres).

166.- Com que l’estudi es referia al vot religiós d’obediència, tot i ser aplicable a qualsevol col·lectivitat, la reacció dels superiors davant d’aquesta teoria tan equilibrada fou indescriptible, digna dels millors moments històrics de la Inquisició, amb comminació d’entrega i destrucció d’exemplars i retractació pública inclosa. Relativitzava els fonaments de l’autoritat jurídica! El gran tema de la desobediència civil gandhiana.

---

<sup>75</sup> pàg. 39

167.- Síntoma feient del desequilibri objectivista malaltís de la comunitat en què vivia. I, a *sensu contrario*, possible via de diagnòstic per a la seva curació.

168.- Val també per a la societat en general. L'obediència disciplinar permet dirigir la societat des de la ciència. L'obediència vocacional permet inspirar la societat des de la poesia.

**17.- “Imago mundi” (Una segona aplicació)**

170.- Però ja abans d'aquests fets, l'eina s'averava bona en síntesis poderoses i fines anàlisis, en psicologia individual i social, pedagogia, taxonomia, polemologia, mnemotècnia,...

171.- Explicaré una primerenca aplicació gloriosa. Érem seixanta-tres al curs. I tres decidírem ajudar cadascú a trobar en el comú el seu lloc original, i relacionar ajustadament els seixanta-tres llocs que en resultaven.

172.- Jo era el responsable de dissenyar el mapa de totes les contrades. Ja, aleshores, n'eixí un mapa tridimensional apte per globalitzar l'interior de ments individuals i col·lectives des d'uns possibles gabinets d'orientació filosòfica. Els “tres monjos rebels” muntarem un gabinet gratuït per on passaren la resta de condeixebles.

173.- A títol d'exemple, resumeixo el mapa tridimensional emprat, que fou la llavor del model actual.

173.0.- Tres dimensions finites, segons una constant unitària ( $\pm 1$ ):

173.00.- SER (1<sup>a</sup> lletra), ESDEVENIR (2<sup>a</sup> lletra), OBRAR (3<sup>a</sup> lletra).

173.1.- Cada dimensió té tres posicions de referència (-1, 0, +1):

173.10.- SER: MATÈRIA (A, -1), HOME (B, 0), ESPERIT (C, +1).

173.11.- ESDEVENIR: FENOMEN ( $\alpha$ , -1), CONSCIÈNCIA ( $\beta$ , 0), NOÛMEN ( $\gamma$ , +1).

173.12.- OBRAR: CONEIXEMENT (a, -1), DECISIÓ (b,0), ACCIÓ (c, +1).

173.2.- És un cub que disposa de nou quadrats-superfície: A, B, C,  $\alpha$ ,  $\beta$ ,  $\gamma$ , a, b, c.

173.3.- de vint-i-set segments triàdics:  $A\alpha$ , Ab,  $B\gamma$ , Bb, Bc,  $C\beta$ , Cc,  $\alpha b$ ,  $\beta a$ ,  $\gamma a$ ,  $\gamma c$ ...

173.4.- i de vint-i-set nuclis puntuals determinats:  $A\alpha a$ ,  $A\alpha b$ ...

174.- No cal dir, d'una banda la gran amplitud de cabuda d'aquest cub amb uns paràmetres tan generals i oposats entre ells. D'altra, la gran quantitat de punts intermedis -



submúltiples/discontinus o aleatoris/multiplicables a l'infinit- per trobar lloc adequat a l'especialitat de cada un dels seixanta-tres companys.

175.- També és evident l'alt grau d'estructuració de tots els nuclis. Restaven definides les relacions de tots amb tots, bo i mantenint cada un la seva pròpia posició. Relació d'identitat, d'alteritat o veïnatge, d'ubicació precisa en el conjunt (universalitat) i d'holicitat (tots influents en cadascun) **(396.0)** .

176.- Els resultats sinèrgics foren espectaculars i acceptats, en principi, per la superioritat com una meravella.

**18.- La contradicció domesticada**

180.- Potser aquesta sigui la peculiaritat més important del model a què vaig arribar cap a 1953: la transformació del cub (173)<sup>76</sup> en esfera... Si la dialèctica no havia pogut progressar històricament era perquè la negació és salvatge. “Sí això” és “això” i no res més. “No això” pot ser qualsevol cosa. El pas del sí al no obria la caixa de Pandora de totes les malvestats. “A és no-A?”, “3 = 5?”, doncs les cases cauen, els vaixells s’enfonsen, el caos més absolut ho devora tot. El principi de no contradicció ha imperat més de vint segles com amo i senyor únic a l’Occident nòrdic.

181.- La (recti)linealitat (484.1)<sup>77</sup> és la no contradicció, la identificabilitat, la tautologia. A partir d’un tros mínim -dos punts- de recta es pot predir tota la recta. Tota derivació dóna zero. La recta no pot anar a la deriva. La no linealitat, ¿cap a on va? Pot contradir tota previsió. Sorpresa. Enigma. Antiparadigma. Antimodel clàssic. Antisistema.

182.- Els matemàtics ho resolgueren tot donant entrada a corbes controlades, funcions no (recti)lineals, amb alguna derivada, més enllà de la primera, nul·la, etc. Per controlar l’esquerpa diferència han introduït les funcions diferencials. I s’han anat endinsant fins i tot en el control de funcions a estones caòtiques. No han tocat fons. N’hi ha?

183.- Perquè la no (recti)linealitat és la desidentificació, el pas a la diferència, el camí que surt a la contradicció i mena a l’oposició, que troba un tercer entre el sí i el no. Només si renunciem a la nostra direcció *-di-rectum-* podem obrir-nos a altres direccions, fins i tot a l’oposada.

183.0.- RECTE: *rectum, regere, rex, Recht, Reich, Rajà, Majarajà, Raja-ioga, directum, dret, regla, reglament, regulació, direcció, dreçar, adreça, drecera, camí ral, endreçat, rectitud, regidor, reialesa, regne, regió, rector, director, un ral, regentar, règim, interregne, rectilini,*

---

<sup>76</sup> pàg. 35

<sup>77</sup> pàg. 242

rectificar, arreglar, regular, corregir, correcte, correccional, incorregible, directriu, dirigible, erecte.

184.- En el nostre model aviat optarem per dissenyar un espai mental/real, ontològic, topològicament **corb**. Les (recti)linealitats no contradictòries les deixarem per a la lògica bàsica de les matemàtiques i, més tard, dels ordinadors. A qualsevol punt del nostre espai mental/real corb sempre se li pot traçar una tangent (recti)línia si es vol. La identitat només rau en cada punt-nucli. És veritat però només en un punt... sense extensió. Les parts de qualsevol altra figura, que no sigui el punt, sempre presenten entre elles com a mínim un diferencial (infinitèsim) requalificador de no identitat, una curvatura ontològica.

185.- També optaré per un espai mental/real topològic **tancat** sobre si mateix. Sempre ampliable, sempre subdividible, però tancat, desprovist de línies de fuga, com som nosaltres mateixos il·limitats, però finits. Permet tota la llibertat de moure-s'hi però no permet la irresponsabilitat de fugir, d'evadir-se. I tot acte de llibertat retorna, respon -responsabilitat-, en *bumerang*, per l'altra banda.

186.- Per tal de presentar un primer model senzill hem optat per l'**esfericitat**, una curvatura fàcilment controlable, ben domesticada des de la matemàtica. No cal dir que en futurs models més subtils i amb l'ajut de la informàtica es podrien usar curvatures més difícils. En el nostre model, les "rectes" (línies geodèsiques o línies-g) esdevindran porcions de cercle màxim. Trigonometria esfèrica. Geometria riemanniana. No figures geomètriques corbes controlades en un espai euclidià recte, ans espai riemannià corb que impedeix figures rectes.

187.- Hem hagut de corbar un espai de tres dimensions en un de quatre. El model és una **hiperesfera (0.21)**<sup>78</sup>. Es podrien emprar més o menys dimensions i formes diferents de l'esfèrica. Deixem a altres el desenvolupament de la "Modelologia" (**490.010**)<sup>79</sup>. La "navalla d'Occam" ens demana salvar la màxima complexitat de continguts amb el mínim aparell

---

<sup>78</sup> pàg. 3

<sup>79</sup> pàg. 243

formal. La multidimensionalitat permetrà bifurcacions, anastomosis i recursivitats (cercles “virtuosos”, bucles) sintàctiques i paratàctiques (482.1)<sup>80</sup>.

187.0.- El control (recti)lineal topològic és de quatre dimensions (k, p, t, v) coordenades ortogonals cartesianes, postulades axiomàticament. Però només usarem una figura, la hiperesfera, l'equació de la qual és

$$\mathbf{k}^2 + \mathbf{p}^2 + \mathbf{t}^2 + \mathbf{v}^2 + \mathbf{r}^2 = 0, \quad \text{per a } \mathbf{r} = \frac{1}{2}\pi \text{ (v. 188)}^{81}$$

topològicament, talment una “pissarra” hiperesfèrica (de tres dimensions corbes i tancades).

187.1.- Caldria un tractament més físic que matemàtic per enfocar els aspectes dinàmics tant del concepte (punt) com del camp (espai). No l'aprofundirem ací. Només ens hi referirem quan sigui imprescindible (147,<sup>82</sup> 151,<sup>83</sup> 482.15<sup>84</sup>).

188.- Conclusió important, que permet resoldre el problema plantejat en (165)<sup>85</sup>: per poder quantificar qualitativament, cal saber com mesurar la **distància real-mental** o **distància onto-lògica** (314.0,<sup>86</sup> 334.0,<sup>87</sup> 354.0<sup>88</sup>) entre dos nuclis. Per mesurar cal determinar una unitat. En cada model, els cercles màxims axiomàtics que formalitzen l'univers global triat per l'autor poden ésser considerats la unitat “natural” i totes les altres distàncies, àrees d'influència o d'indeterminació, etc., poden ésser considerades subdivisions seves.

$$C_{\max} = 2\pi r = 1^c = 360^\circ \rightarrow r = \frac{1}{2}\pi = 57'295.779.51^\circ = 0'159.154.943^c$$

188.0.- Cada nucli, excepte el que es prengui per primer, a més de disposar del significat que té el seu nom en el llenguatge usual, adquireix un significat propi segons la seva ubicació

<sup>80</sup> pàg. 241

<sup>81</sup> pàg. 39

<sup>82</sup> pàg. 29

<sup>83</sup> pàg. 30

<sup>84</sup> pàg. 241

<sup>85</sup> pàg. 33

<sup>86</sup> pàg. 82

<sup>87</sup> pàg. 94

<sup>88</sup> pàg. 108

precisa en la xarxa hiperesfèrica del model (490.011.1)<sup>89</sup>. I hi haurà sempre una tensió dialèctica important entre el significat usual i el tècnic (474)<sup>90</sup>. Cap dels dos no pot ser abandonat. El primer vol cenyir-se més a la realitat (-1) (030.1)<sup>91</sup> i el segon, més a la ment (realitat-2) (030.2)<sup>92</sup>. Tant de bo arribin a confluïr!

---

<sup>89</sup> pàg. 245

<sup>90</sup> pàg. 219

<sup>91</sup> pàg. 6

<sup>92</sup> pàg. 6

**19.- Els camins del món**

190.- L'estiu de 1954 -aleshores ningú no parlava de globalització, avui n'estem embafats- començà la prova de foc.

191.- Acabat el temps de la meva formació, vaig sortir al vent del món i de la vida, armat, com un Quixot, amb el rudimentari escut màgic, amb la intenció de simplificar -sàviament?- la complicació del món i de complicar -sàviament?- la simplicitat de l'eina.

192.- En resum, aquest talismà, aquesta intuïció original, consistia en uns conceptes (14)<sup>93</sup>, amb nucli i aurèola, lligats entre ells paratàcticament (condició de possibilitat del judici) (15)<sup>94</sup> fins a formar un tot tridimensional, corb i tancat (en quatre dimensions) (18)<sup>95</sup> on intentar referenciar tota realitat categorial i existenciària que s'anés fent present.

192.0.- Aquest talismà té una forma rígida, sòlida. Tanmateix, com tot sòlid, ençà del zero grau absolut, pateix un constant "moviment brownià". Els conceptes es van movent per a millor acomodar-se els uns devers els altres i per cobrir les àmplies zones desconceptualitzades de la realitat que els envolta.

192.1.- Us imagineu que en un moment donat el model es liqua i flueix com un líquid mansoi o turbulent? O, què en quedaria del model si assolís estructura gasosa?

193.- Al llarg de la meua vida he explorat -amb immersió forta- variadíssimes contrades de la realitat mentalitzada que m'amara.

193.0.- He tractat, en un primer moment, de viure i veure cada regió visitada sense *partis pris*, a la descoberta, tot prescindint de les coaccions del model. I he tractat de dissenyar un model parcial apropiat, una "constel·lació" local. En són testimoni alguns llibres meus publicats com *Subjecte* (1975) i *Constitució. Paquet d'esmenes* (1978).

---

<sup>93</sup> pàg. 25

<sup>94</sup> pàg. 30

<sup>95</sup> pàg. 37

193.1.- En un segon moment, he acarat el model així obtingut amb el model global que jo duia al meu sarró. I he vist si hi cabia o si no hi cabia. Aquest mètode ha conduït a l'enriquiment o a la remodelació constants del model global. Hom pot endevinar la importància de l'efecte acumulatiu produït durant els quaranta-set anys transcorreguts.

## 2.- ART DE TROBAR REALITAT. La maduració

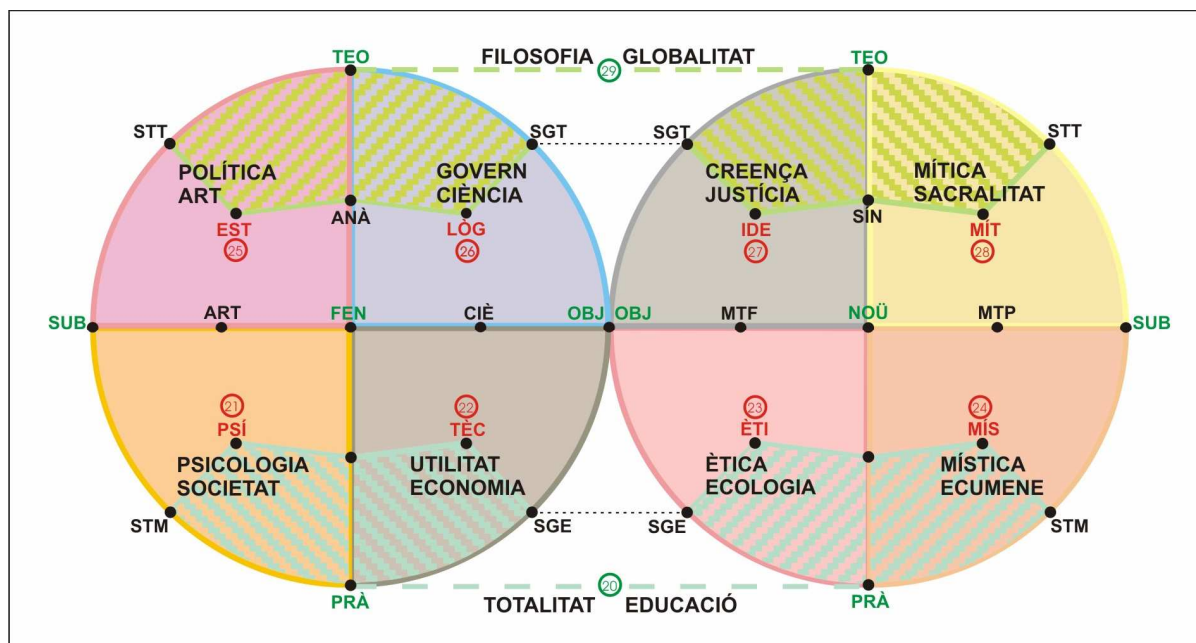

Esquema I: Art de trobar realitat: La maduració

### 20.- Totalitat - PRÀCTICA - Educació

200.- Al llarg del camí de la vida he anat decantant unes quantes categories / existenciaris.

200.0.- Les presento artificiosament aplegades en constel·lacions parcials situables en el model global, segons Esquema I, en benefici de la brevetat. Cada capítol forniria argument per a un llarg llibre. Cada constel·lació es presenta en forma de fus polaritzat didàcticament en dos sentits: un cap a l'origen i final potencial o virtual, fosc, **PLASMA (PLA)** (315.30)<sup>96</sup> i l'altre cap al desenvolupament o desplegament en plenitud actual o formal, clar, **MÓN (MON)** (315.31)<sup>97</sup>. De **PLASMA** fins a **MÓN**, en cada grup, es pot distingir tota la gradació qualitativa (144)<sup>98</sup> recensionada a 411.3/4<sup>99</sup> en deu nivells:

**PLASMA** - FOTÓ - LEPTÓ - HADRÓ - NUCLI - ÀTOM - MOLÈCULA - CÈL·LULA - METAZOU - SOCIETAT - **MÓN**. Subdividible a cent, a mil...

<sup>96</sup> pàg. 83

<sup>97</sup> pàg. 83

<sup>98</sup> pàg. 26

<sup>99</sup> pàg. 169



2.- ART DE TROBAR REALITAT. La maduració.

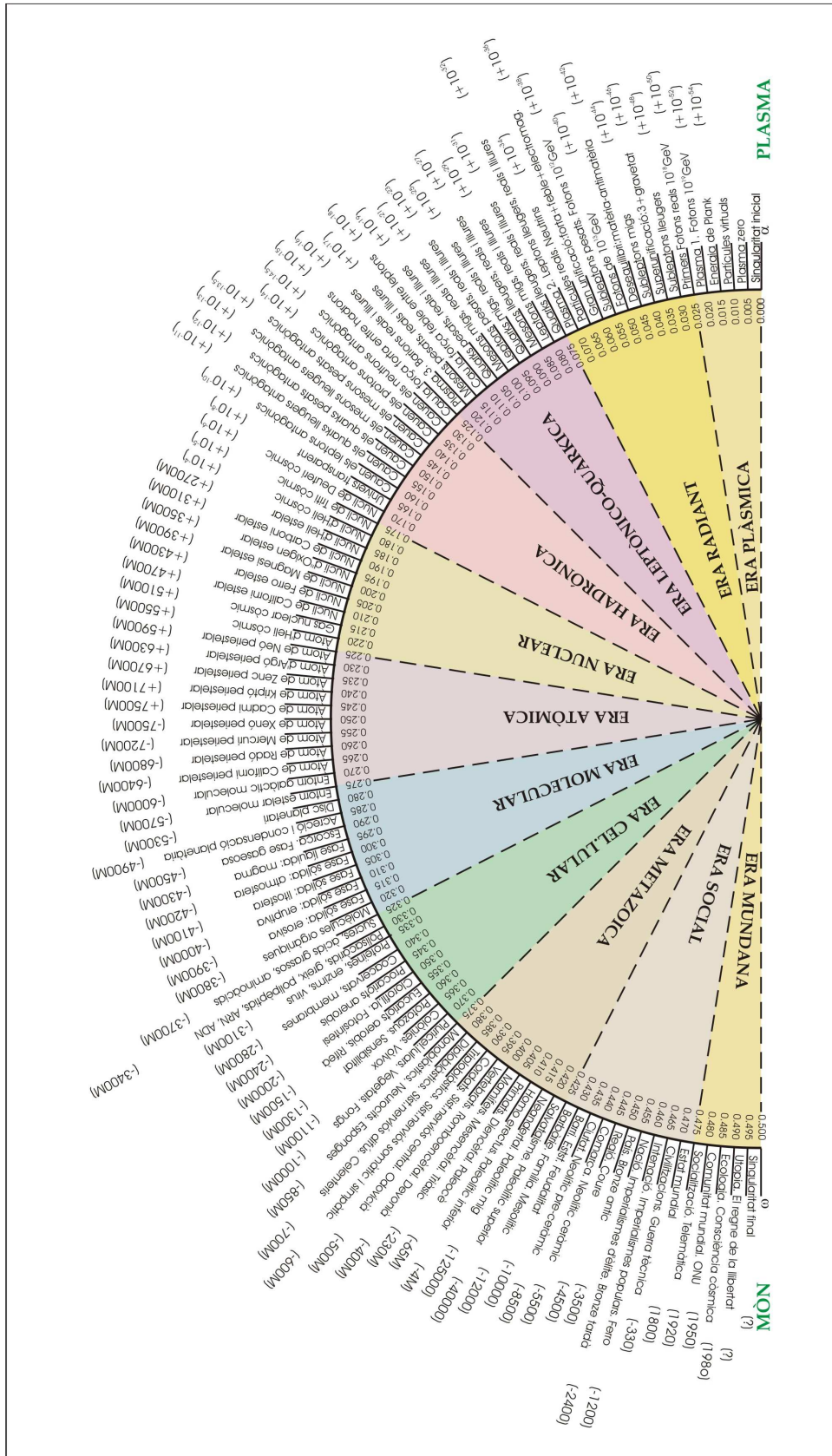

Esquema II: Els deu nivells de **PLASMA** a **MÓN**, subdividits en 100 subnivells

200.1.- Cada grup porta un títol triple. El primer terme pertany al fosc món dels orígens i finals, el segon és genèric i el tercer pertany principalment al món de la vida i de la societat.

200.2.- Comencem per la primera constel·lació. La meua vocació especial és la d'educador. De petit jugava a ensenyar a altres nens. Vaig ingressar en l'orde de les Escoles Pies. Vaig fer la carrera de mestre. I no he cessat mai al llarg de tota la meua vida d'ensenyar a nens i adults tota mena de temes. També m'he dedicat a l'escoltisme. Actualment ensenyo generalisme. He escrit *Cent passes per a una via d'humanitat (492)*<sup>100</sup>. Recull de sentències per arribar a la plenitud individual i social.

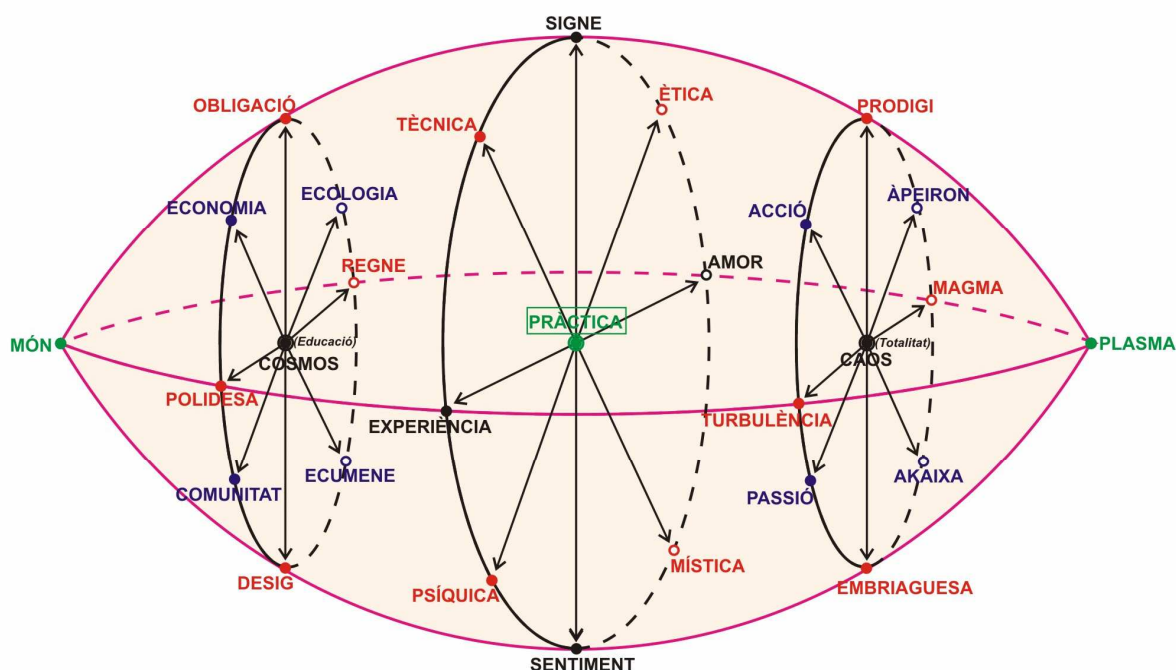

Esquema III: Totalitat-**PRÀCTICA**-Educació

<sup>100</sup> pàg. 246

201.- El resultat és que el punt de partida de l'educació coincideix amb el fonament triat per al model (11,<sup>101</sup> 030.1<sup>102</sup>). L'anomenem **PRÀCTICA (PRA)** (212,<sup>103</sup> 222,<sup>104</sup> 232,<sup>105</sup> 242,<sup>106</sup> 315.00<sup>107</sup>) en un sentit poc usual: realitat intuïtiva pura, més que pragmàtica, concreció (**CONCERNIMENT, -K**) màxima, basada, si ho mirem des del nen en direcció al **PLASMA**, en el **CAOS** primordial i final (335.20)<sup>108</sup>. En el nen es viu, però càdricament. I seguida, des del nen en direcció al **MÓN**, pel desplegament d'un **COSMOS** (335.21)<sup>109</sup>. Cada civilització desenvolupa els seus propis camins que es poden resumir en unes direccions educatives. N'he sabut veure les següents, distribuïdes en cercle:

202.- L'aprenentatge utilitari que duu a la **TÈCNICA (TEC)** (221,<sup>110</sup> 355.02<sup>111</sup>): aprendre a caminar, a parlar, a llegir, a escriure... La direcció preferida al nostre Occident interessat. Sorgida de l'activitat primordial **ACCIÓ (ACC)** (385.07)<sup>112</sup> on també anirà a acabar i adreçada a l'obtenció del ple rendiment social adequat **ECONOMIA (ECN)** (385.06)<sup>113</sup>.

203.- L'espontaneïtat del present que duu a l'**EXPERIÈNCIA (EXP)** (217,<sup>114</sup> 223,<sup>115</sup> 335.01<sup>116</sup>): el món dels esdeveniments quotidians, aglevament de la **TURBULÈNCIA (TRB)** (355.13)<sup>117</sup> primordial i final i maduració en la **POLIDESA (POL)** (355.12)<sup>118</sup> que el nen anirà adquirint en la navegació per la societat.

---

<sup>101</sup> pàg. 17

<sup>102</sup> pàg. 6

<sup>103</sup> pàg. 50

<sup>104</sup> pàg. 53

<sup>105</sup> pàg. 56

<sup>106</sup> pàg. 59

<sup>107</sup> pàg. 82

<sup>108</sup> pàg. 96

<sup>109</sup> pàg. 96

<sup>110</sup> pàg. 53

<sup>111</sup> pàg. 108

<sup>112</sup> pàg. 128

<sup>113</sup> pàg. 128

<sup>114</sup> pàg. 51

<sup>115</sup> pàg. 53

<sup>116</sup> pàg. 95

<sup>117</sup> pàg. 109

<sup>118</sup> pàg. 109

204.- El joc lliure i inicialment desintencionat que duu a la vida **PSÍQUICA (PSI)** (211,<sup>119</sup> **355.03**<sup>120</sup>): pensaments, afectes, decisions, ...-direcció preferida en el Proper Orient- arrelat en les passions bàsiques, **PASSIÓ (PAS)** (385.04)<sup>121</sup>, i realitzat en l'agençament de la vida interior col·lectiva, **COMUNITAT (COM)** (385.05)<sup>122</sup>.

205.- La intuïció pura i primera que duu al **SENTIMENT (STM)** profund que substancia la personalitat (213,<sup>123</sup> **247**,<sup>124</sup> **335.10**<sup>125</sup>), alimentat en l'**EMBRIAGUESA (EBR)** (355.20)<sup>126</sup> primordial i final i florit i madurat en el **DESIG (DSG)** (355.21)<sup>127</sup> de grup.

206.- L'embadaliment, l'encís, la fascinació que duen a la **MÍSTICA (MIS)** (241,<sup>128</sup> **355.00**<sup>129</sup>): contemplació,... -direcció preferida en l'Orient Mig-, elevació des de l'experiència de la matèria subtil, **AKAIXA (AKA)** (385.00)<sup>130</sup>, i expandiment cap a l'universalisme, **ECUMENE (ECU)** (385.01)<sup>131</sup>.

207.- L'èxtasi, el lliurament total que duu a l'**AMOR (AMO)** (237,<sup>132</sup> **243**,<sup>133</sup> **335.00**<sup>134</sup>), emergint del **MAGMA (MGM)** (355.10)<sup>135</sup> primordial al qual tornarà i cristal·litzant en perfecció en el **REGNE (RGN)** (355.11)<sup>136</sup> de Déu.

---

<sup>119</sup> pàg. 50  
<sup>120</sup> pàg. 109  
<sup>121</sup> pàg. 128  
<sup>122</sup> pàg. 128  
<sup>123</sup> pàg. 50  
<sup>124</sup> pàg. 60  
<sup>125</sup> pàg. 95  
<sup>126</sup> pàg. 110  
<sup>127</sup> pàg. 110  
<sup>128</sup> pàg. 59  
<sup>129</sup> pàg. 108  
<sup>130</sup> pàg. 128  
<sup>131</sup> pàg. 128  
<sup>132</sup> pàg. 56  
<sup>133</sup> pàg. 59  
<sup>134</sup> pàg. 95  
<sup>135</sup> pàg. 109  
<sup>136</sup> pàg. 109

208.- L'estima, la memòria, la vàlua, la necessitat, el *dharma*, la *moira*, que duen a l'**ÈTICA (ETI)** (231,<sup>137</sup> 355.01<sup>138</sup>), -direcció preferida en l'Extrem Orient i l'Ameríndia- tenallada per les indefinibles exigències fonamentals de la realitat, **ÀPEIRON (APE)** (385.03)<sup>139</sup>, i codificada en l'intent de respecte a tot el desplegat, **ECOLOGIA (ECL)** (385.02)<sup>140</sup>.

209.- El reconeixement de l'esclat de cada cosa que duu al **SIGNE (SGE)** (227,<sup>141</sup> 233,<sup>142</sup> 335.11<sup>143</sup>), triat per l'atractiu del **PRODIGI (PRD)** (355.23)<sup>144</sup> que és cada ser i segellat pel compromís, per l'**OBLIGACIÓ (OBL)** (355.22)<sup>145</sup> de conservació que comporta.

---

<sup>137</sup> pàg. 56

<sup>138</sup> pàg. 108

<sup>139</sup> pàg. 128

<sup>140</sup> pàg. 128

<sup>141</sup> pàg. 54

<sup>142</sup> pàg. 56

<sup>143</sup> pàg. 95

<sup>144</sup> pàg. 110

<sup>145</sup> pàg. 110

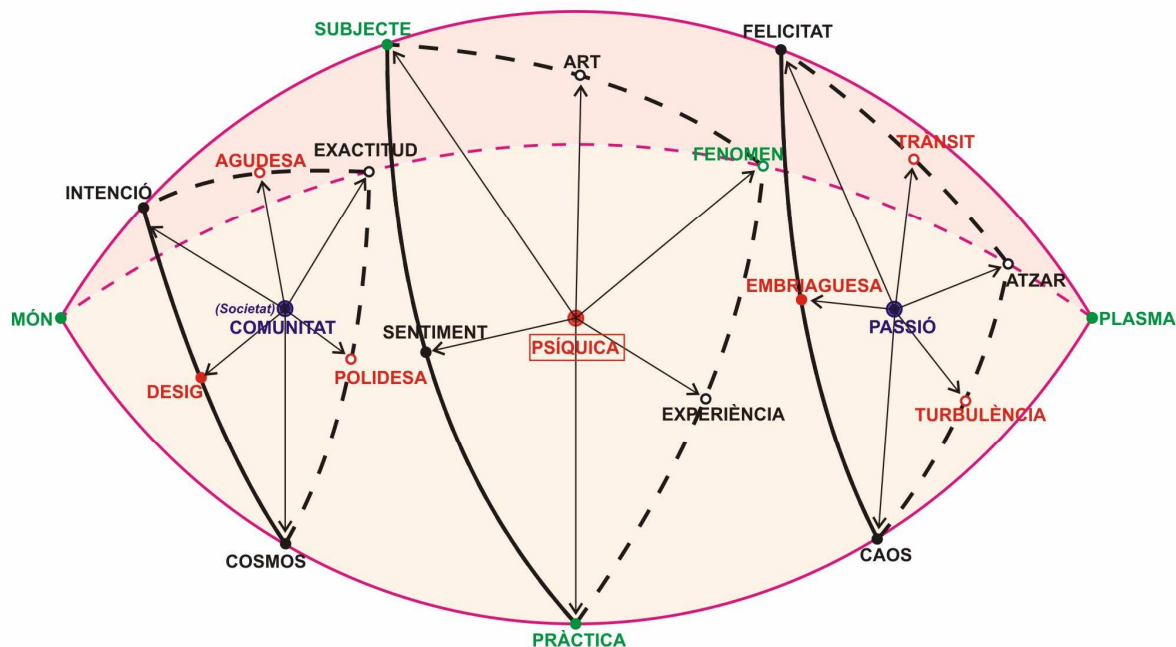
**21.- Passió - PSÍQUICA - Societat****Esquema IV: Passió-PSÍQUICA-Societat**

210.- Des de petit he viscut apassionadament tant la meua interioritat individual com les entranyes de la societat a la manera d'una comunitat horitzontal i participativa (132-134)<sup>146</sup>. Ja d'adult, amb trifulgues i persecucions, vaig experimentar des d'una república de nens, a l'escola, des del foment de la riquesa i de l'harmonia interiors meua i dels meus amics, de famílies i de barris, de pobles i de comarques, fins al compromís crític amb la meua nació catalana, amb la meua civilització, en fraternitat amb les altres i fins al compromís crític amb els excomunicats de la terra. Durant dos anys (1977-79) vaig publicar al diari AVUI una columna titulada *Al servei d'aquest poble*. També, el llibre *La traïció dels líders* (I-1993, II-1994, III-1997). En vaig extreure el següent model parcial.

211.- El resultat és que el nucli central se situa en la **PSÍQUICA** (204),<sup>147</sup> no la psicologia, no el tractat del món concret interior, sinó el món concret interior mateix, el món de les idees, dels afectes, de les decisions, de les sensacions, de les **meves** accions. És arrelat en les passions concupiscentes o violentes, en les emocions i en els instints i pulsions bàsiques, del pre- i de l'inconscient, **PASSIÓ (PAS)**, i integrat en la vida interior col·lectiva, en la convivència, en la comunitat participativa, en la democràcia directa, en la *res*-pública, en el poble (*poplicus, publicus*), en la informació, en l'opinió i en les decisions públiques, **COMUNITAT (COM)**.

212.- El joc (principi sistenciari de joc, veure pàg. 141) mena la psíquica a la **PRÀCTICA (PRA)** (201,<sup>148</sup> 222,<sup>149</sup> 232,<sup>150</sup> 242<sup>151</sup>), que va de **CAOS (CAS)** a **COSMOS (COS)**.

213.- La sensibilitat, l'energia, els afectes i els estats d'ànim duen la **PSÍQUICA** al **SENTIMENT (STM)** profund que sustenta la personalitat (205,<sup>152</sup> 247<sup>153</sup>), alimentat en l'**EMBRIAGUESA (EBR)** primordial i final i florit en el **DESIG (DSG)** de grup.

214.- Les decisions duen la **PSÍQUICA** al **SUBJECTE (SUB)** (246,<sup>154</sup> 252,<sup>155</sup> 284,<sup>156</sup> 315.20<sup>157</sup>), "lloc" de risc on s'exerceix la llibertat, l'autodeterminació, les decisions, les vivències, centre d'atribució de les responsabilitats, que madura amb l'adolescència, que decau amb la decrepitud. Enyora la **FELICITAT (FEL)** (335.50)<sup>158</sup> original o final, participa en la formació de la **INTENCIÓ (INT)** (335.51)<sup>159</sup> o voluntat madura col·lectiva.

---

<sup>146</sup> pàg. 23-24

<sup>147</sup> pàg. 47

<sup>148</sup> pàg. 46

<sup>149</sup> pàg. 53

<sup>150</sup> pàg. 56

<sup>151</sup> pàg. 59

<sup>152</sup> pàg. 47

<sup>153</sup> pàg. 60

<sup>154</sup> pàg. 60

<sup>155</sup> pàg. 62

<sup>156</sup> pàg. 71

<sup>157</sup> pàg. 83

<sup>158</sup> pàg. 97

<sup>159</sup> pàg. 97

215.- El plaer duu la **PSÍQUICA** a l'**ART (ART)** (253,<sup>160</sup> 335.33<sup>161</sup>), on el subjecte agraciat s'apodera de l'objecte per fer-lo bell a la ment i plaent al psiquisme. L'art és concebut dins de l'estat de **TRÀNSIT (TRS)** (355.34)<sup>162</sup> i dóna la clarividència i l'**AGUDESIA (AGU)** (355.35)<sup>163</sup> a la comunitat que, mancada d'art, esdevé terror, camp de concentració.

216.- La lluita diària per l'existència mena la **PSÍQUICA** al **FENOMEN (FEN)** (224,<sup>164</sup> 254,<sup>165</sup> 262,<sup>166</sup> 315.11<sup>167</sup>), present on detalladament, moment a moment, tot ve a confluïr, a competir, a esdevenir. Inicialment és tractat, oportunistament, l'**ATZAR (ATZ)** vel·leitós! (335.43)<sup>168</sup>, “les persones infantils viuen endutes pels esdeveniments com fulles endutes pel vent” i la societat madura acaba per imposar la subjecció rigorosa als actes, *ex-actis*, **EXACTITUD (EXC)** (335.42)<sup>169</sup>.

217.- El compromís indefugible amb la realitat circumdant, amb el món concret exterior mena a l'àmbit de l'**EXPERIÈNCIA (EXP)** (203,<sup>170</sup> 223<sup>171</sup>), assentat en la **TURBULÈNCIA (TRB)** del torrent de la realitat concreta natural i productor social de **POLIDESA (POL)**, urbanitat, civisme, compliments, cortesia, policia en la ciutat.

---

<sup>160</sup> pàg. 62

<sup>161</sup> pàg. 96

<sup>162</sup> pàg. 111

<sup>163</sup> pàg. 111

<sup>164</sup> pàg. 53

<sup>165</sup> pàg. 62

<sup>166</sup> pàg. 65

<sup>167</sup> pàg. 83

<sup>168</sup> pàg. 97

<sup>169</sup> pàg. 97

<sup>170</sup> pàg. 46

<sup>171</sup> pàg. 53



**22.- Acció - TÈCNICA.- Utilitat / Economia**

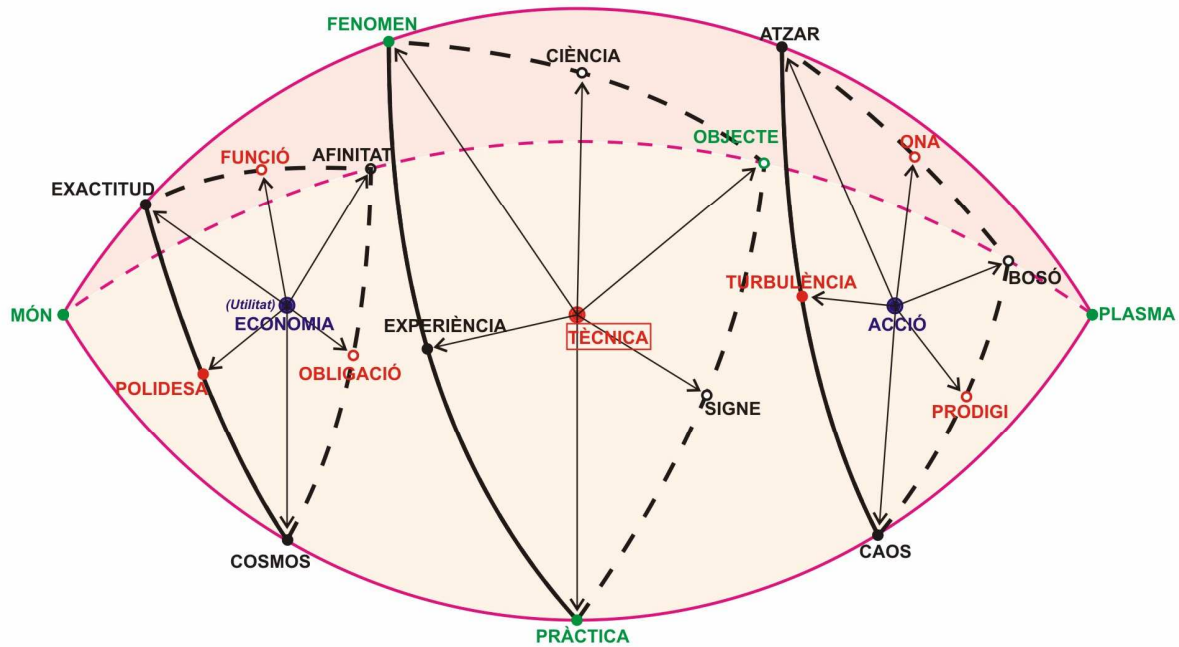

**Esquema V: Acció-TÈCNICA-Utilitat/Economia**

220.- En simplicitat, més que no en pobresa, tot i que de vegades en pobresa rabiosa, però amb estones volgudes de disbauxa, he fruit del meu treball: hort, estores teixides a mà, gallines, comerç alimentari, segells, llibres, periodisme, classes, conferències... i de l'ajuda d'altres amb diners i amb hores, moltes hores: de la família, d'amics i de veïns, de les institucions, d'empreses, premis, beques i subvencions i del privilegi trist d'haver nascut en un país de rics. També he donat el que he sabut donar. Sempre a la recerca d'una economia - repartiment equitatiu dels llocs a taula en el convit de la naturalesa, parat per la mateixa humanitat-. He investigat i he escrit una *Tercera Via* (1982) (inèdit) econòmica, més enllà de capitalisme i comunisme, de la mà d'Agustí Chalaux de Subirà.

221.- El resultat és que el nucli central resideix en la **TÈCNICA (TEC)** (202)<sup>172</sup>: no la tecnologia que implica matemàtiques abstractes, sinó *tekhné*, habilitat manual, aprendre a funcionar útilment per subvenir a les necessitats, sorgida de l'activitat, de l'expansió, de l'automoció, de l'automatisme, de l'energia sobreabundant primordial i final (univers pulsant?), **ACCIÓ (ACC)**, i adreçada a l'aprenentatge, a la professionalitat, a l'empresa, a la producció, l'obtenció del rendiment social madur adequat, **ECONOMIA (ECN)**.

222.- L'origen de l'aprenentatge (principi sistenciari d'habilitat en Esquema XXXIV, pàg. 141) mena de la tècnica a la **PRÀCTICA (PRA)** (201,<sup>173</sup> 222,<sup>174</sup> 232,<sup>175</sup> 242<sup>176</sup>), que va del **CAOS (CAS)** al **COSMOS (COS)**.

223.- L'experimentació, assaig i error, duu al món de l'**EXPERIÈNCIA (EXP)** (203,<sup>177</sup> 217<sup>178</sup>): el món dels esdeveniments quotidians, aglevament de la **TURBULENCIA (TRB)** primordial i final i maduració en la **POLIDESA (POL)** social.

224.- Els fets, tal com són, porten la **TÈCNICA** al **FENOMEN (FEN)** (216,<sup>179</sup> 254,<sup>180</sup> 262<sup>181</sup>), sempre variable, sempre en moviment, *kinesis*, bàsicament a l'estil estadístic, **ATZAR (ATZ)** i en la societat madura amb **EXACTITUD (EXC)**.

225.- El control experimental mena la **TÈCNICA** a la **CIÈNCIA (CIÈ)** (263,<sup>182</sup> 335.32<sup>183</sup>), coneixement veritable de la part estudiada, amb rigor mètric: **ONA (ONA)** 355.37<sup>184</sup> fona-

---

<sup>172</sup> pàg. 46

<sup>173</sup> pàg. 46

<sup>174</sup> pàg. 53

<sup>175</sup> pàg. 56

<sup>176</sup> pàg. 59

<sup>177</sup> pàg. 46

<sup>178</sup> pàg. 51

<sup>179</sup> pàg. 51

<sup>180</sup> pàg. 62

<sup>181</sup> pàg. 65

<sup>182</sup> pàg. 65

<sup>183</sup> pàg. 96

<sup>184</sup> pàg. 112

mentalment, oscil·lació entre constància i variabilitat i **FUNCIO (FUN)** (355.36)<sup>185</sup> plenament, llei que lliga variables i constants.

226.- La constància de les coses obliga la **TÈCNICA** a estructurar l'**OBJECTE (OBJ)** (234,<sup>186</sup> 264,<sup>187</sup> 274,<sup>188</sup> 315.21<sup>189</sup>): resultat de materials, de voluntats o designis i d'idees o dissenys. En principi i al final, **BOSÓ (BOS)** (335.53)<sup>190</sup>, amb rigidesa virtual travessable i, al bell mig del seu expandiment, ben lligat per l'**AFINITAT (AFI)** (335.52)<sup>191</sup> entre els seus elements.

227.- Les diferents dimensions característiques de les coses guia la **TÈCNICA** a l'apreciació del **SIGNE (SGE)**: signe primer (471.3)<sup>192</sup> (tot és signe de si mateix) i signe segon (471.0)<sup>193</sup> o simbòlic o significant (signe de qualsevol cosa distinta a ell mateix) (209,<sup>194</sup> 233)<sup>195</sup>. Basat en el **PRODIGI (PRD)** que cada cosa és radicalment i lligat al compromís o **OBLIGACIÓ (OBL)** que cada cosa ocasiona en la nostra vida.

---

<sup>185</sup> pàg. 112

<sup>186</sup> pàg. 56

<sup>187</sup> pàg. 65

<sup>188</sup> pàg. 68

<sup>189</sup> pàg. 83

<sup>190</sup> pàg. 98

<sup>191</sup> pàg. 97

<sup>192</sup> pàg. 215

<sup>193</sup> pàg. 214

<sup>194</sup> pàg. 48

<sup>195</sup> pàg. 56

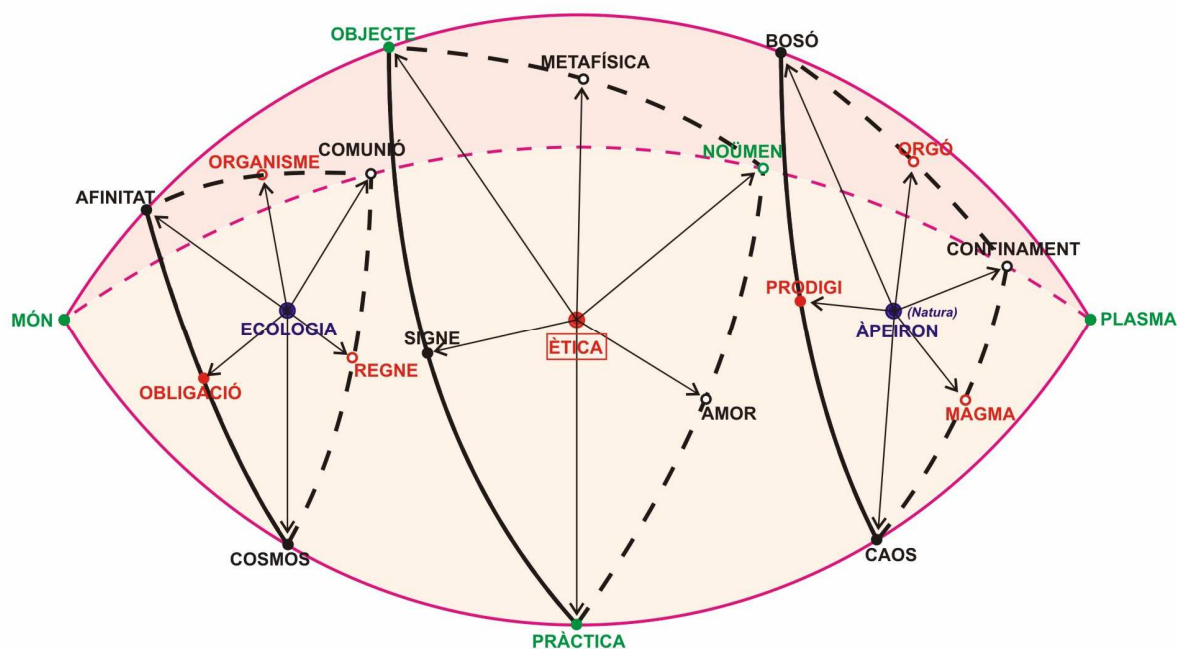
**23.- Natura - ÈTICA - Ecologia**

Esquema VI: Natura-ÈTICA-Ecologia

230.- Viscuda intensament durant la meua formació, m'empenyé, ja de jove, a la "guerra" per a la pau, dintre de mi mateix i al meu entorn, a la superació dels conflictes sense violència entre els homes i amb la naturalesa, mitjançant la complementació entre els contendents - complementarietat de Bohr i de Gandhi- per camins de cooperació o de no cooperació, de desobediència civil o d'actuació alternativa, amb solidaritat, amb fama o sense, amb resultats o sense, amb presons i fam i fred i bastonades. Dels temps de lluita aferrissada han restat les publicacions autobiogràfiques *Vaga de fam per Catalunya* (fets de 1971-72), "*L'espectacle obsessiu*" (1973-74) i "*Entro en el gran buit*" (1975).

231.- El resultat és que el nucli central d'aquesta àrea triangular esfèrica rau en **ÈTICA (ETI)** (208),<sup>196</sup> no com a tractat de les virtuts de l'ànima, ans com a consciència de les invariants de la vida, de les propietats i de la identitat de les persones, dels costums constitutius dels col·lectius, del caràcter de les coses, del destí, de les columnes inamovibles del món, de l'univers. L'arrel indoeuropea és \*SW-DH-. De \*SW- en ve el català *se, seu/ seva*. De \*SW-TH- en surt *consuetud, sodalici, idiota, idioma, idiosincràsia, ètnia, l'εθος*, grec, originalment el cau dels animals, la casa, el recer segur. Nascuda d'un univers original sense límits, anòmic, no violent, **ÀPEIRON (APE)** a on anirà a raure, i vinguda a un univers solidari (sòlid), on cada part té el seu lloc ajustat (just) al tot, **ECOLOGIA (ECL)**. Aquesta ètica és intuïtiva, no cal derivar-la de cap imperatiu universal abstracte, cal buscar-la experimentalment. Cf. (241).

232.- La necessitat (principi sistenciari de necessitat en , pàg. 141) de les coses duu de l'Ètica a la **PRÀCTICA (PRA)** (201,<sup>197</sup> 212,<sup>198</sup> 222,<sup>199</sup> 242<sup>200</sup>) que, com hem dit, va del **CAOS (CAS)** al **COSMOS (COS)**.

233.- La protesta, la denúncia, els signes dels temps, **SIGNE (SGE)** (209,<sup>201</sup> 227<sup>202</sup>), els mals del món, les resistències, les sorpreses, són prodigis, **PRODIGI (PRD)**, que ens obliguen, **OBLIGACIÓ (OBL)**, a actuar èticament.

234.- Els límits a cada cosa són les estructures, **OBJECTE (OBJ)** (226,<sup>203</sup> 264,<sup>204</sup> 272<sup>205</sup>), de les altres, emergides d'un estat d'interpenetració, **BOSÓ (BOS)** lliure, i esdevingudes constructes rígids excloents, **AFINITAT (AFI)**.

235.- Cada ser és ell mateix i no un altre en el conjunt dels éssers, **METAFÍSICA (MTF)** (273,<sup>206</sup> 335.31<sup>207</sup>), té alguna raó -l'energia interna entretinguda- per ser allò que és i cal cer-

---

<sup>196</sup> pàg. 48

<sup>197</sup> pàg. 46

<sup>198</sup> pàg. 50

<sup>199</sup> pàg. 53

<sup>200</sup> pàg. 59

<sup>201</sup> pàg. 48

<sup>202</sup> pàg. 54

<sup>203</sup> pàg. 54

<sup>204</sup> pàg. 65

<sup>205</sup> pàg. 68

<sup>206</sup> pàg. 68

<sup>207</sup> pàg. 96

car-la, **ORGÓ (ORG)** (355.33),<sup>208</sup> i té dret a la integritat del desenvolupament del seu **ORGANISME (OGN)** (355.32)<sup>209</sup>.

236.- Però tots es consumeixen en la unitat, *ens et unum convertuntur*, **NOÛMEN (NOU)** (244,<sup>210</sup> 274,<sup>211</sup> 282,<sup>212</sup> 315.10<sup>213</sup>), tot venint de la indiscernibilitat original, **CONFINAMENT (CFN)** i tornant-hi (335.40),<sup>214</sup> i obtenint la **COMUNIÓ (CMN)** (335.41)<sup>215</sup> total.

237.- Impossible a la mera justícia, assequible a l'**AMOR (AMO)** (207,<sup>216</sup> 243<sup>217</sup>), a la bondat, que no posseïm ans ens poseeix, si li donem entrada, amor entès com a substància o, millor, “subdinàmica” de l’univers, **MAGMA (MGM)** original i final i com a **REGNE (RGN)** desplegat.

---

<sup>208</sup> pàg. 111

<sup>209</sup> pàg. 111

<sup>210</sup> pàg. 59

<sup>211</sup> pàg. 68

<sup>212</sup> pàg. 71

<sup>213</sup> pàg. 82

<sup>214</sup> pàg. 97

<sup>215</sup> pàg. 97

<sup>216</sup> pàg. 47

<sup>217</sup> pàg. 59

**24.- Esperit - MÍSTICA - Ecumene**

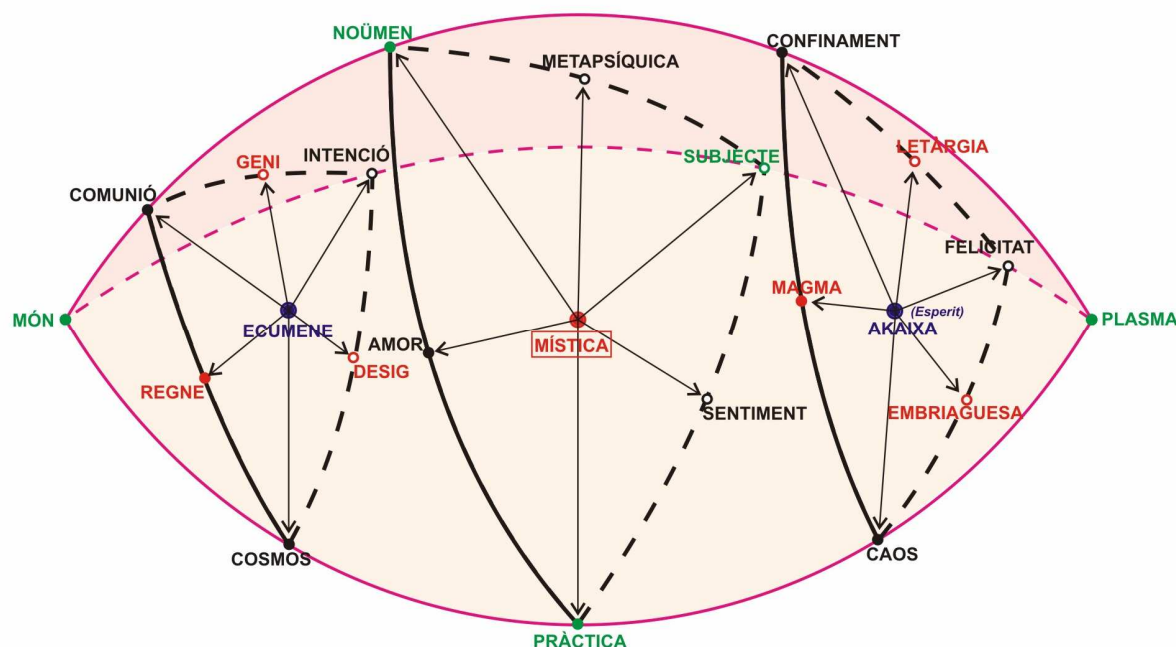

**Esquema VII: Esperit-MÍSTICA-Ecumene**

240.- Amb tres germanes monges contemplatives, per obra i gràcia de l'esperit de Felip Neri, jo, concentrat (*dharana*), meditador (*dhyana*), contemplatiu (*samadhi*), en la comunitat de les Escoles Pies, amb escoltes cristians i comunitats universitàries, en assaig permanent de contemplació col·lectiva, de comunitats de base i deu anys (1963-72), quasi de solitari, a la muntanya amb una vídua i el seu fill, sé qui és Aquell en qui vaig creure. En són testimoni extern dos llibres, Secularització i cristianisme (1968) i Futur d'Església (1975).

241.- El nucli d'aquesta regió ontològica o de la ment/realitat és la **MÍSTICA (MIS)** (206),<sup>218</sup> entesa com a “*ex*”periència (caldría dir “*imperiència*”, cf. (231)) concreta (no sensible de terminals nervioses) de la transcendència o de l'absolut, en els seus aspectes més materials, abandó, passivitat, quietud, **AKAIXA (AKA)**, investigats, en especial, pel budisme (teravada) i, en general, per la mística de totes les tradicions o en els seus aspectes més socials, **ECUMENE (ECU)**, fraternitat universal, simbiosi, comunió, consens, joia celestial en la qual *alle menschen werden brüder* (Schiller)... o infern d'horrors on *homo homini lupus* (Hobbes).

242.- Ja en els nens, **PRÀCTICA (PRA)** (201,<sup>219</sup> 212,<sup>220</sup> 222,<sup>221</sup> 232<sup>222</sup>), veiem aquesta dimensió d'embadaliment i encisament (principi sistenciari d'encisament en Esquema , pàg. 141), no desconeguda ans menystinguda pels adults de la nostra civilització, entre **CAOS (CAS)** i **COSMOS (COS)**.

243.- Si l'amor ètic (207,<sup>223</sup> 237<sup>224</sup>) era la inexorable realitat de les coses, l'**AMOR** místic és la felicitat pura, l'abandó confiat en la turbulència inicial i final, **MAGMA (MGM)**, i en la perfecció del ple desplegament, **REGNE (RGN)**.

244.- L'èxtasi de l'amor duu a l'oblit de la parcialitat i a la identificació amb la unitat (ontoteològica), **NOÛMEN (NOU)** (236,<sup>225</sup> 274,<sup>226</sup> 282<sup>227</sup>), en l'hinduisme *brahman* (neutre i amb minúscula), del **CONFINAMENT (CFN)** a la **COMUNIÓ (CMN)**.

245.- L'avanttast d'aquesta unitat és la unitat de l'ànima, **METAPSÍQUICA (MTP)** (283,<sup>228</sup> 335.30<sup>229</sup>), quan és concentrada i no dispersa, en allò que li és “essencial” (Ioga-sutres de

---

<sup>218</sup> pàg. 47

<sup>219</sup> pàg. 46

<sup>220</sup> pàg. 50

<sup>221</sup> pàg. 54

<sup>222</sup> pàg. 56

<sup>223</sup> pàg. 47

<sup>224</sup> pàg. 57

<sup>225</sup> pàg. 57

<sup>226</sup> pàg. 68



Patañjali), (en rigor, “vivencial”), l’autoconsciència buida. En estat letàrgic, **LETARGIA (LET)** (355.30),<sup>230</sup> o en estat exaltat, **GENI (GEN)** (355.31)<sup>231</sup>.

246.- Exigeix el lliurament de l’autonomia, la lliure esclavitud del **SUBJECTE (SUB)** (214,<sup>232</sup> 252,<sup>233</sup> 284<sup>234</sup>), *cupio dissolvi* (Pau de Tars), *muero porque no muero* (Teresa de Jesús), que retorna la **FELICITAT (FEL)** perduda en la continuada persecució de l’objecte del desig **INTENCIÓ (INT)** (Buda).

247.- I ens fa el present del plaer/dolor en el substracte de la nostra persona, **SENTIMENT (STM)** (205,<sup>235</sup> 213<sup>236</sup>), que ens embriaga, **EMBRIAGUESA (EBR)**, i ens motiva, **DESIG (DSG)**.

---

<sup>227</sup> pàg. 71

<sup>228</sup> pàg. 71

<sup>229</sup> pàg. 96

<sup>230</sup> pàg. 111

<sup>231</sup> pàg. 111

<sup>232</sup> pàg. 50

<sup>233</sup> pàg. 62

<sup>234</sup> pàg. 71

<sup>235</sup> pàg. 52

<sup>236</sup> pàg. 50

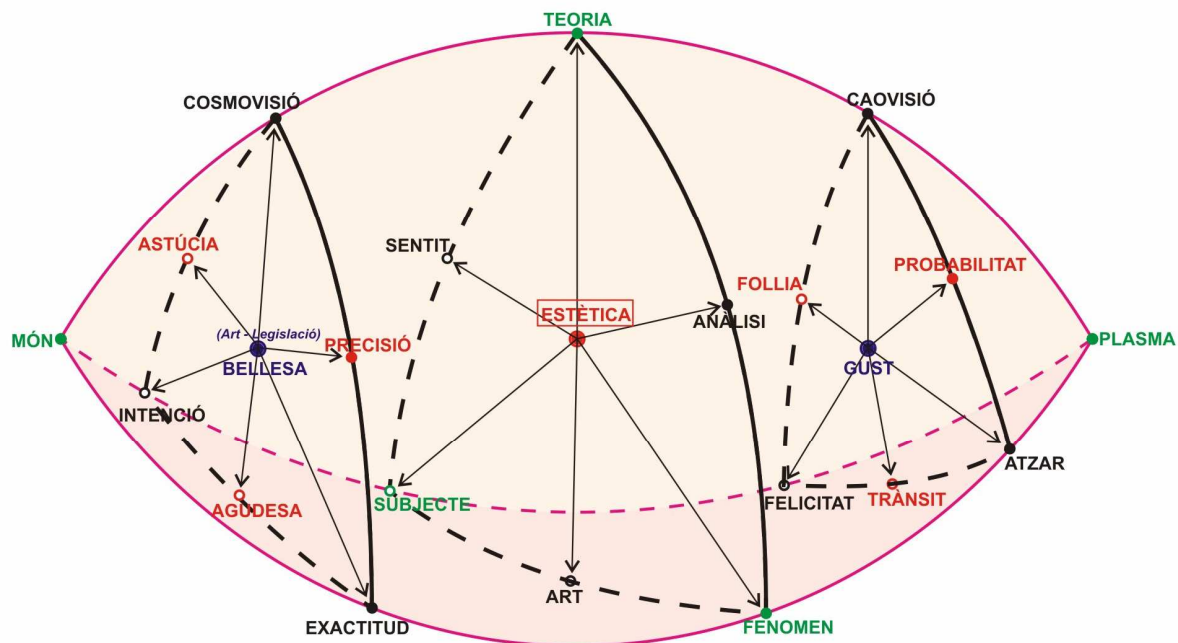
**25.- Glòria - ESTÈTICA - Art / Legislació****Esquema VIII: Glòria-ESTÈTICA-Art/Legislació**

250.- De sempre he volgut que es conduís amb llibertat el poble, el preciós llegat rebut o, en cas d'absència del llegat imprescindible, de sempre he volgut que s'inventés. He maldat perquè lluís en els parlaments i en el comandament humà l'art del diàleg creatiu, que intenta recollir i convertir en obra mestra tota voluntat manifestada, amb intel·ligència i imaginació, més enllà de models socials dogmàtics, una via altra!, més enllà de models socials en conflicte a sang i llàgrimes, una tercera via! En manuscrit inèdit tinc *Espais polítics* (1978).

251.- El nucli central d'aquesta regió pren el nom d'**ESTÈTICA (EST)** (294,<sup>237</sup> 355.07<sup>238</sup>), no en el significat etimològic referent als sentits, ans en un significat esdevingut cultural des del segle XIX: la imaginació, la fantasia, la creativitat, la innovació. Acabem de passar la frontera entre allò predominantment concret i allò predominantment abstracte. L'estètica ací és presa en tant que aspecte abstracte de l'art, moguda per la **GLÒRIA (GLO)** (385.12),<sup>239</sup> en aquest mateix sentit abstracte de la paraula, caprici, preferència, atracció, seducció, refinament, erotisme, sibaritisme, i adreçada a l'assoliment de la **BELLESA (BEL)** (385.13),<sup>240</sup> de l'elegància, de l'estil, de la distinció, del *savoir faire*, de la política (Schiller, Hölderlin).

252.- Circumscribida per sis acompanyants amatents. El primer és el **SUBJECTE (SUB)** (214,<sup>241</sup> 246,<sup>242</sup> 284<sup>243</sup>) que concep la **INTENCIÓ (INT)** estètica des de la **FELICITAT (FEL)**.

253.- El segon és l'**ART (ART)** (215),<sup>244</sup> funcionament en bona part (~75%) contradictori de les persones, que dóna forma al psiquisme segons fantasia creadora, exercit en estat de **TRÀNSIT (TRS)** i que desperta i interessa totes les facultats, **AGUDESIA (AGU)**.

254.- El tercer és el **FENOMEN (FEN)** (216,<sup>245</sup> 224,<sup>246</sup> 262<sup>247</sup>), esbossat, "bell desordre", **ATZAR (ATZ)**, en principi i final, exacte, **EXACTITUD (EXC)**, a l'hora de la plenitud, esdevindrà l'obra d'art, l'art objectivat.

---

<sup>237</sup> pàg. 74

<sup>238</sup> pàg. 109

<sup>239</sup> pàg. 129

<sup>240</sup> pàg. 129

<sup>241</sup> pàg. 50

<sup>242</sup> pàg. 60

<sup>243</sup> pàg. 71

<sup>244</sup> pàg. 51

<sup>245</sup> pàg. 51

<sup>246</sup> pàg. 53

<sup>247</sup> pàg. 65

255.- El quart és l'ANÀLISI (ANA) (267,<sup>248</sup> 293,<sup>249</sup> 335.02<sup>250</sup>); crítica, criteri, discerniment, selecció, enmig de la primera i última confusió, **PROBABILITAT (PRB)** (355.17),<sup>251</sup> cap al desplegament precís, **PRECISIÓ (PCS)** (355.16),<sup>252</sup> en gramàtica, en discurs estètic.

256.- El cinquè és la **TEORIA (TEO)** (266,<sup>253</sup> 276,<sup>254</sup> 286,<sup>255</sup> 291,<sup>256</sup> 315.01<sup>257</sup>) en el sentit original de processó de representants, diplomàtics, de substituïts de la identitat, d'actors de teatre, de ball de màscares, d'alteradors universals de la personalitat (principi categòric d'alteritat, pàg. 141), la globalitat passa per la ment de l'artista, "el general en el particular", segons visió caòtica inicial i final, **CAOVISIÓ (CAV)** (335.23)<sup>258</sup> i segons visió còsmica desenvolupada, **COSMOVISIÓ (COV)** (335.22)<sup>259</sup>.

257.- I el sisè és el **SENTIT (STT)** (285,<sup>260</sup> 295,<sup>261</sup> 335.13<sup>262</sup>), la intel·ligència en estat pur, *intus legere*; la comprensió singular, única i intransferible de l'expressió estètica, base de tota poesia, **FOLLIA (FOL)** (355.24)<sup>263</sup> no revelada, revelació astuta, **ASTÚCIA (AST)** (355.25)<sup>264</sup>.

---

<sup>248</sup> pàg. 66  
<sup>249</sup> pàg. 74  
<sup>250</sup> pàg. 95  
<sup>251</sup> pàg. 110  
<sup>252</sup> pàg. 110  
<sup>253</sup> pàg. 66  
<sup>254</sup> pàg. 69  
<sup>255</sup> pàg. 72  
<sup>256</sup> pàg. 74  
<sup>257</sup> pàg. 82  
<sup>258</sup> pàg. 96  
<sup>259</sup> pàg. 96  
<sup>260</sup> pàg. 72  
<sup>261</sup> pàg. 74  
<sup>262</sup> pàg. 95  
<sup>263</sup> pàg. 111  
<sup>264</sup> pàg. 111

**26.- Dubte - LÒGICA - Ciència / Govern**

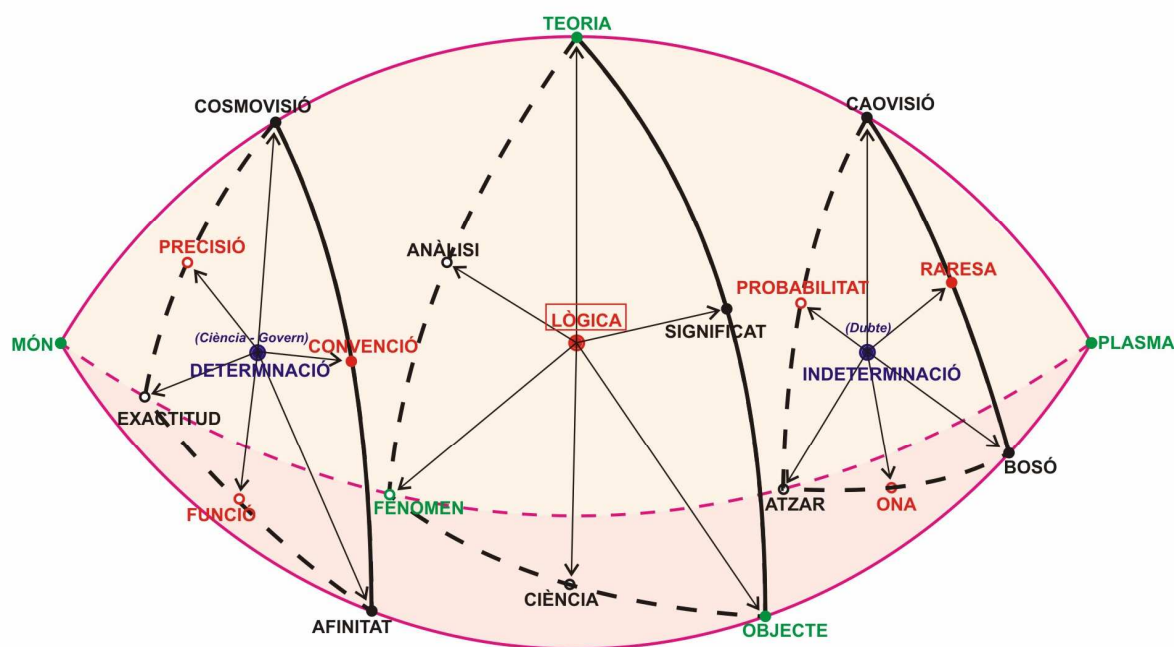

**Esquema IX: Dubte-LÒGICA-Ciència/Govern**

260.- ¿Existeix la màquina de Turing que executi el pensament o la llei en el pas a pas de cada dia i que no atrapi un dit, que no sigui una mà o que no arrenqui una llengua?, ¿el govern ideal, ajustat, lubricat, obedient al conductor polític artista? En tot cas, en actitud d'autocrítica contínua, he sortit a cercar, en les més variades circumstàncies de la vida, exigència, rigor, racionalitat, la claredat més gran possible. Resten escrits el llibre *Subjecte* (1975) i una columna política diària a MUNDO DIARIO, titulada "Diario de un senador" (1977-78).

261.- El resultat és que, envoltada de setanta-nou cauteles, la racionalitat conquerida pel món modern nord-occidental esdevé una peça inevitable de la realitat mental humana, de l'ontologia. El nucli és el "llenguatge ideal" de la logística político-militar i de la **LÒGICA (LOG)** (292,<sup>265</sup> 355.06<sup>266</sup>) i matemàtica formals iniciades clarament, en el seu vessant clàssic determinista, **DETERMINACIÓ (DET)** (385.14),<sup>267</sup> clarificador, tautològic, previsible, computable, per Pitàgoras, Aristòtil i Euclides i coronada en els darrers segles per genis com Morgan, Moore, Cantor, Frege, Russell, Hilbert, Wittgenstein, Wiener, etc., el fruit tecnològic de la qual és la informàtica i tot just albirada avui en el seu sorprenent vessant indeterminista, **INDETERMINACIÓ (IDT)** (385.15),<sup>268</sup> borrós, atzarós, caòtic, imprevisible, estocàstic, quàntic.

262.- Com diu W.V.Quine, mai no perd el cordó umbilical que la lliga al **FENOMEN (FEN)** (216,<sup>269</sup> 224,<sup>270</sup> 254<sup>271</sup>), als esdeveniments diaris de faisó clara, **EXACTITUD (EXC)**, o difusa, **ATZAR (ATZ)**.

263.- Funda l'aspecte racional de la **CIÈNCIA (CIE)** (225),<sup>272</sup> del govern (*kybernetes*, cibernètica) de les coses físiques i econòmiques, de fons ondulatòriament obertes, **ONA (ONA)**, i emergint funcionalment lligades, **FUNCIÓ (FUN)**.

264.- Descobreix o construeix estructures objectives, **OBJECTE (OBJ)** (226,<sup>273</sup> 234,<sup>274</sup> 272<sup>275</sup>), autopoietiques, "accolades domànials", **BOSÓ (BOS)**, o heteropoietiques, constructes espacials, muntatges, **AFINITAT (AFI)**,

---

<sup>265</sup> pàg. 74

<sup>266</sup> pàg. 109

<sup>267</sup> pàg. 129

<sup>268</sup> pàg. 129

<sup>269</sup> pàg. 51

<sup>270</sup> pàg. 53

<sup>271</sup> pàg. 62

<sup>272</sup> pàg. 53

<sup>273</sup> pàg. 54

<sup>274</sup> pàg. 56

<sup>275</sup> pàg. 68

265.- segons definicions científiques o reglamentacions jurídiques, **SIGNIFICAT (SGT)** (277,<sup>276</sup> 299,<sup>277</sup> 335.12<sup>278</sup>), per a realitats radicalment sorprenents, **RARESA (RAR)** (355.27)<sup>279</sup> o normalment acceptades, **CONVENCIÓ (CNV)** (355.26),<sup>280</sup>

266.- encapçalada per una metalògica paradoxal, **TEORIA (TEO)** (256,<sup>281</sup> 276,<sup>282</sup> 286,<sup>283</sup> 291<sup>284</sup>), governada pel principi príncep de no contradicció (principi categòric d'identitat en, pàg. 141) clar ara, **COSMOVISIÓ (COV)**, virtual, inicialment o a la fi, **CAOVISIÓ (CAV)**,

267.- i, en darrer lloc, lligada, segons demostrà Kurt Gödel, al llenguatge usual, **ANÀLISI (ANA)** (255,<sup>285</sup> 293<sup>286</sup>) de la gramàtica, en el seu vessant generatiu, **PROBABILITAT (PRB)** i en el seu vessant normatiu **PRECISIÓ (PCS)**.

---

<sup>276</sup> pàg. 69

<sup>277</sup> pàg. 75

<sup>278</sup> pàg. 95

<sup>279</sup> pàg. 111

<sup>280</sup> pàg. 111

<sup>281</sup> pàg. 63

<sup>282</sup> pàg. 69

<sup>283</sup> pàg. 72

<sup>284</sup> pàg. 74

<sup>285</sup> pàg. 63

<sup>286</sup> pàg. 74

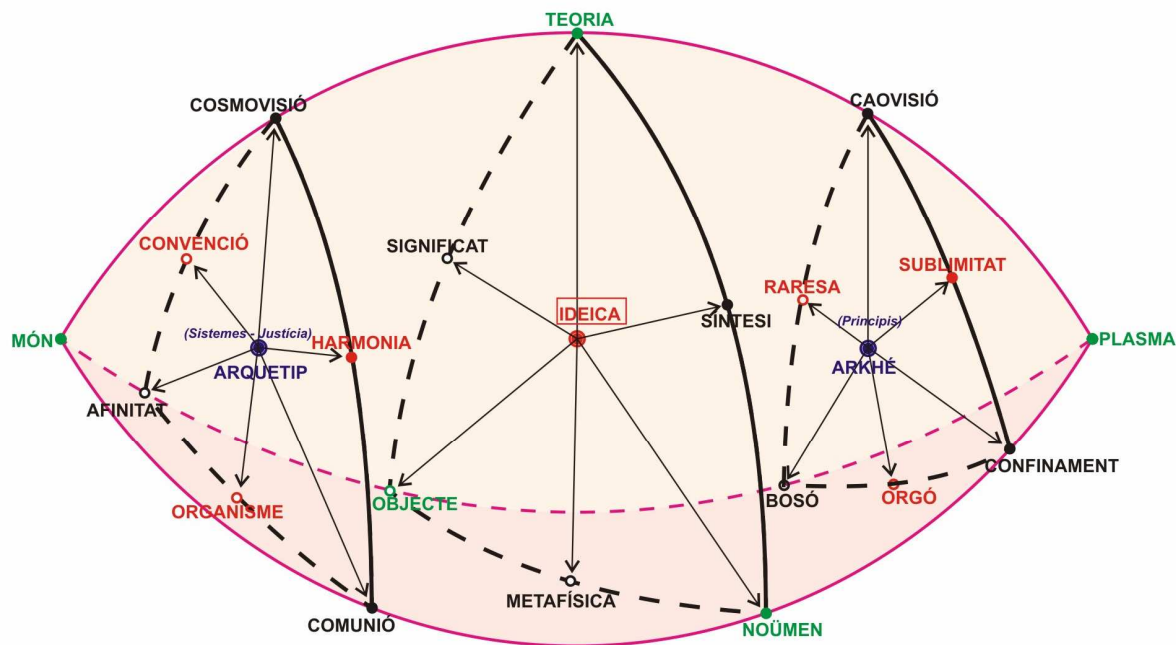
**27.- Principis - IDEICA - Sistemes / Justícia****Esquema X: Principis-IDEICA-Sistemes/Justícia**

270.- ¿Existeix el sistema coherent, estructurador de la física o de la societat, que alhora no crucifiqui la realitat, la humanitat amb claus cruels? Vaig tenir la rara oportunitat històrica - història amb greus mancances democràtiques- d'intervenir com a senador per Barcelona en la confecció de la Constitució (Llei de lleis) espanyola de 1978. Les pressions dels interessos de pocs poderosos -malament anomenat "consens", caldria dir "contracte"- prevalgueren sobre els interessos del conjunt afeblit. Després, en un cenacle, vaig accedir al coneixement i investigació, sempre provisionals, de solucions millors per al futur. Tinc publicat *Constitució. Paquet d'esmenes* (1978).



271.- Entrem en el món dels grans paradigmes, de les grans teories, sistemes, credos, *weltanschauung*, en ideologies i teologies, **IDEICA (IDE)** (298,<sup>287</sup> 355.05<sup>288</sup>), unitaris, totalitzants, utòpics, omnicomprensius, nascuts de les “mares del ser” (Nietzsche), els *arkhai* ancestrals cosmogònics, els axiomes i les veritats eternes, **ARKHÉ (ARK)** (385.11)<sup>289</sup> que en acabat els devoren, i quallats en els moments de màxima esplendor en els **ARQUETIP(S) (ARQ)** (385.10)<sup>290</sup> cosmològics, paradigmes modèlics, tectòniques o arquitectures majestuosos, nervis d’aquestes grans unitats,

272.- que malden per l’objectivitat, **OBJECTE (OBJ)** (226,<sup>291</sup> 234,<sup>292</sup> 264<sup>293</sup>), vaporosos on més creença abunda, **BOSÓ (BOS)**, rígids on més ajustament s’ateny, **AFINITAT (AFI)**,

273.- essencials, sintètics, totalitzants, -el tot és més que la suma de les parts-, amb síntesi més enllà de l’experimentació sensible, **METAFÍSICA (MTF)** (235),<sup>294</sup> però amb l’“*ex-*”perimentabilitat (caldrà dir “*trans-*”) que ascendeix de l’ètica, i que s’imposa per la seva energia interna, **ORGÓ (ORG)** i per la seva integritat desplegada, **ORGANISME (OGN)**,

274.- que aspiren a amagar **CONFINAMENT (CFN)**, *theologia negativa*, o a donar resposta **COMUNIÓ (CMN)**, *theologia positiva*, a les qüestions més transcendents del món i de l’esperit, a velar o a revelar l’absolut, **NOÛMEN (NOU)** (236,<sup>295</sup> 244,<sup>296</sup> 282<sup>297</sup>),

275.- partícips, si autèntics, de la saviesa universal **SÍNTESE (SIN)** (287,<sup>298</sup> 297,<sup>299</sup> 335.03<sup>300</sup>) que parla a través de cultes i d’incultes en els moments eternals, **SUBLIMITAT (SLM)** (355.14),<sup>301</sup> de la humanitat tot omplint d’**HARMONIA (HAR)** (355.15)<sup>302</sup> l’univers.

---

<sup>287</sup> pàg. 75

<sup>288</sup> pàg. 109

<sup>289</sup> pàg. 129

<sup>290</sup> pàg. 129

<sup>291</sup> pàg. 54

<sup>292</sup> pàg. 56

<sup>293</sup> pàg. 65

<sup>294</sup> pàg. 56

<sup>295</sup> pàg. 57

<sup>296</sup> pàg. 59

<sup>297</sup> pàg. 71

<sup>298</sup> pàg. 72

<sup>299</sup> pàg. 75

276.- regits internament pel principi, **TEORIA (TEO)** (256,<sup>303</sup> 266,<sup>304</sup> 286,<sup>305</sup> 291<sup>306</sup>), lògic de coherència o consistència o universalitat (principi categòric d'universalitat pàg. 141) teoria interna implícita, **CAOVISIÓ (CAS)** o explícita, **COSMOVISIÓ (COV)**.

277.- despleats, en el millor dels casos en una estructura formal, la definició, **SIGNIFICAT (SGT)** (265,<sup>307</sup> 299<sup>308</sup>), admirable, **RARESA (RAR)**, i àmpliament acceptada, **CONVENCIÓ (CNV)**.

---

<sup>300</sup> pàg. 95

<sup>301</sup> pàg. 110

<sup>302</sup> pàg. 110

<sup>303</sup> pàg. 63

<sup>304</sup> pàg. 66

<sup>305</sup> pàg. 72

<sup>306</sup> pàg. 74

<sup>307</sup> pàg. 74

<sup>308</sup> pàg. 75

**28.- Creença - MÍTICA - Sacralitat**

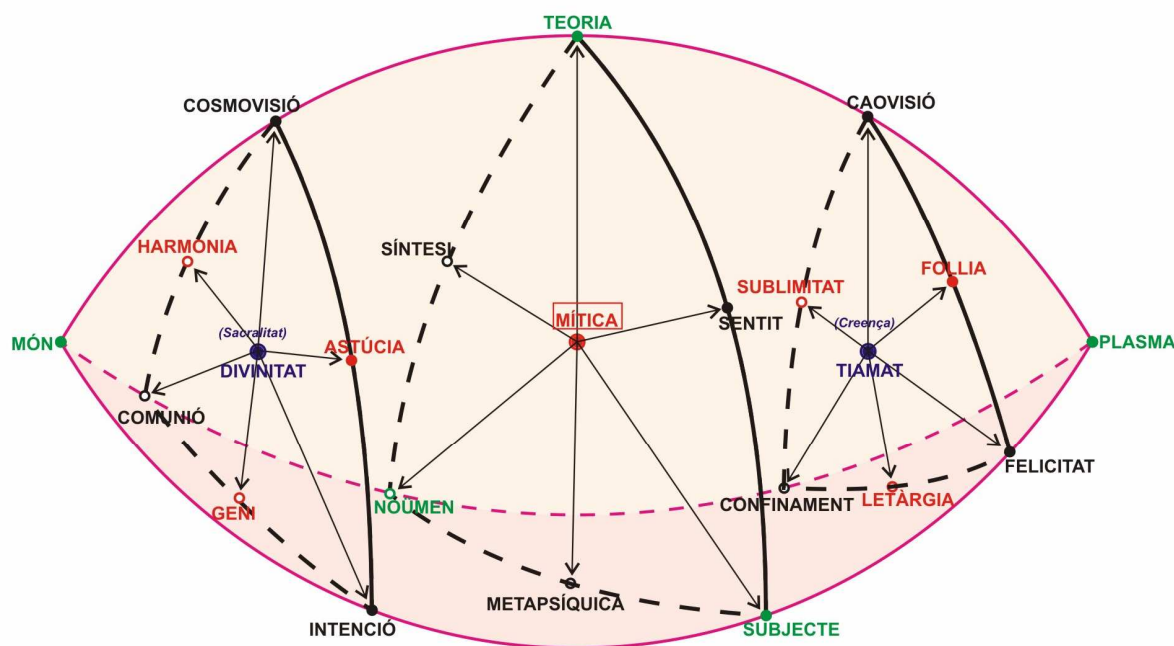

**Esquema XI: Creença-MÍTICA-Sacralitat**

280.- La plenitud de cadascun de nosaltres, la plenitud de la col·lectivitat i, fins i tot, la de l'univers, la maduresa personal que fa de cada ser o grup un estel radiant que ho il·lumina i ho vivifica tot, sempre sorprenent, sempre fecund, sempre inabastable, l'heroi, telèfon directe amb la divinitat, esclata cada any festivament, en el meu poble. És el llenguatge reticent o exuberant -inefabilitat / do de llengües (!)- de la litúrgia vivent -leitourgia, acció pública o popular (de laós)-. És la diada de Sant Jordi, el jovecell que, sembla, no va existir. Tanmateix, hi insisteixo des de fa quaranta anys, furgo en la recerca (conèixer-se, concentració, dharana), consecució (posseir-se, meditació, dhyana) i donació (donar-se, contemplació, samadhi) a mans vessades de la plenitud individual, col·lectiva i còsmica a través de l'endevinació dels grans mites de les escriptures sagrades, de les tradicions i de l'actualitat.

281.- El difícil nucli, el “forat negre” d’Occident, tapat per la polseguera de les sol·licituds banals (Sorge), com el centre Sagitari de la nostra galàxia als ulls profanadors, la **MÍTICA (MIT)** (296,<sup>309</sup> 355.04<sup>310</sup>), no és el mite domesticat per la literatura, la psicologia o la ideologia i les teologies, servidores del poder, és la font mateixa dels mites i de les sagues, la pura llibertat total, més enllà de constrenyiments culturals o naturals, l’enigma pur, la manifestació directa del misteri fecund de la nostra realitat última, l’expressió lliure integral, més enllà dels diccionaris, de les paraules, de les convencions, les aigües primordials i finals, **TIÀMAT (TIA)** (385.08),<sup>311</sup> en babiloni, mític principi femení oceànic, matriu universal provident d’on sortiran tots els demiürgs, àngels, sants, herois, les divinitats i els divismes, **DIVINITAT (DIV)** (385.09)<sup>312</sup> humans subjectius, semidivins metapsíquics i transcendents noümenics.

282.- L’arrel és la mateixa fonamentació, **CONFINAMENT (CFN)**, i edificació **COMUNIÓ (CMN)** de l’absolut, **NOÛMEN (NOU)** (236,<sup>313</sup> 244,<sup>314</sup> 274<sup>315</sup>).

283.- La “matèria” de què està feta la **MÍTICA** és l’esperit, **METAPSÍQUICA (MTP)** (245),<sup>316</sup> la “ciència” del qual (discerniment o discreció d’esperits), gairebé perduda a l’Occident del Nord, és la gestació fonda i fosca de la inspiració, **LETARGIA (LET)**, i la possessió angèlica o diabòlica inspiradora, **GENI (GEN)**, (*theos = daimon*, en el grec arcaic i clàssic).

284.- Però enmig del cicló dionisiac nietzscheà del mite mai no es perd la decisió sobirana del **SUBJECTE (SUB)** (214,<sup>317</sup> 246,<sup>318</sup> 252<sup>319</sup>), l’heroi que s’enfronta al destí devorador, en la **FELICITAT (FEL)** o en la tragèdia, empès per la intencionalitat, **INTENCIÓ (INT)** devers les coses de l’esclau (*serviam*) o per l’orgull (**SUB**) (*non serviam*) autista del senyor.

---

<sup>309</sup> pàg. 75

<sup>310</sup> pàg. 109

<sup>311</sup> pàg. 129

<sup>312</sup> pàg. 129

<sup>313</sup> pàg. 57

<sup>314</sup> pàg. 59

<sup>315</sup> pàg. 68

<sup>316</sup> pàg. 59

<sup>317</sup> pàg. 50

<sup>318</sup> pàg. 60

<sup>319</sup> pàg. 62

285.- Ací neixen els “mites” literaris, artístics: llegendes, paràboles, epopeies, sagues, gestes, rondalles, històries, contes, superraces, superpobles, superhombres, *stars*, que mai no poden ser presos al peu de la lletra, ans “al peu de l’esperit”, amb la “ciència” intel·ligent del discerniment d’esperits, **SENTIT (STT)** (257,<sup>320</sup> 295<sup>321</sup>), **FOLLIA (FOL)** fecunda en les arrels, freda **ASTÚCIA (AST)** estratègica en superfície, *paranoia crítica*, en dirà Dalí.

286.- Ací ens val un dels sentits originaris de **TEORIA (TEO)** (256,<sup>322</sup> 266,<sup>323</sup> 276,<sup>324</sup> 286<sup>325</sup>): la processó dels déus, el principi universal d’holicitat estricta (principi categòric d’holicitat, veure pàg.141) segons el qual tot és en tot en *circumincessio*, **CAOVISIÓ (CAV)** i en *circuminsessio*, **COSMOVISIÓ (COV)**. 287.- I, finalment, tanquem la regió del mite amb un dels exponents més alts i més perseguits de l’esperit: el do de profecia (*pro-femi*, parlar de qualitat, saviesa), *nabí, sufí, guru,...*, **SÍNTESI (SIN)** (275,<sup>326</sup> 297<sup>327</sup>), generadors de paraules i obres sàvies i d’escriptures i tradicions sagrades, sublims, **SUBLIM (SLM)**, en llur cor i harmonitzadores, **HARMONIA (HAR)**, de la realitat mental ontològica.

---

<sup>320</sup> pàg. 63

<sup>321</sup> pàg. 74

<sup>322</sup> pàg. 63

<sup>323</sup> pàg. 66

<sup>324</sup> pàg. 69

<sup>325</sup> pàg. 72

<sup>326</sup> pàg. 68

<sup>327</sup> pàg. 75

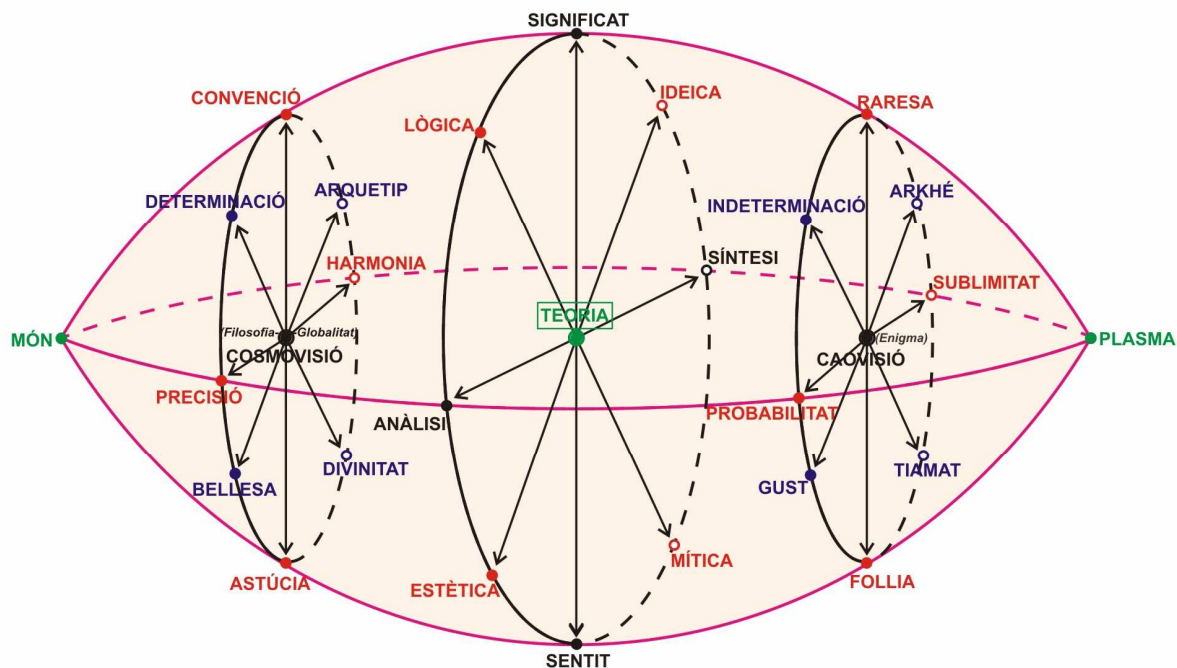
**29.- Enigma - TEORIA - Filosofia /Globalitat****Esquema XII: Enigma-TEORIA-Filosofia/Globalitat**

290.- Guiat, d'antuvi, per una carta de navegar rudimentària, al capdavant de la jornada de la vida puc fruir d'una collita abundosa. Hi anava pintant els mars i les terres, els pobles i les rutes que anava travessant. Aquesta carta, esdevinguda magna, ha crescut i s'ha expandit a mesura que jo anava creixent i desplegant-me. En la part següent us la presentaré tota sencera, reconstruïda ordenadament en laboratori. Pressupost només vàlid, com a molt, fins a final de segle! Vaig escriure un primer llibre filosòfic sobre globalitat titulat *Subjecte* (1975). Als meus seixanta anys he fet la llicenciatura de filosofia a la Universitat de Barcelona amb la vista posada en fer madurar aquest primer intent de Globalística. He tancat el llarg viatge de la meua vida amb la clau de volta de la teoria: la pedra rebutjada que ha acabat al cap del carener.

291.- El punt final de la maduresa és la **TEORIA (TEO)** (030.2,<sup>328</sup> 256,<sup>329</sup> 266,<sup>330</sup> 276,<sup>331</sup> 286<sup>332</sup>), entesa en el sentit més ampli, purament abstracta, radicalment buida, joc de miralls, on tot pot comunicar amb tot, caòticament, **CAOVISIÓ (CAV)** i tot pot ser discernit de tot, asserenadament, **COSMOVISIÓ (COV)**, filosofia global platònicament necessària per governar, no només científica o metafísica, ans també estètica i mítica, l'àrea silenciosa del nostre cervell tan extensa i característica de l'espècie humana, la *tabula rasa*, posada damunt de moltes taules no rases, l' *ex nihilo* de la creació pura, on unificació global és anihilació (subjecte transcendental kantiana), on cessa la intuïció imperativa, on tot és possible... si ve alguna ajuda de fora de la teoria. Les diferents civilitzacions hi han arribat per diferents camins. N'he sabut veure els següents, distribuïts en cercle.

292.- La identitat de cada part, típicament occidental, que ve de la **LÒGICA (LOG)** (261)<sup>333</sup> determinista, **DETERMINACIÓ (DET)**, o indeterminista **INDETERMINACIÓ (IDT)**.

293.- El discerniment de cada part, que ve de l'**ANÀLISI (ANA)** (255,<sup>334</sup> 267<sup>335</sup>) probable, **PROBABILITAT (PRB)**, o precís, **PRECISIÓ (PCS)**.

294.- L'alteració de cada part, que ve de l'**ESTÈTICA (EST)** (251)<sup>336</sup> germinal, **GLÒRIA (GLO)**, o esclatant, **BELLESA (BEL)**.

295.- La contradicció de cada part en si mateixa, que ve del **SENTIT (STT)** (257,<sup>337</sup> 285<sup>338</sup>) en la **FOLLIA (FOL)** amagada o en l'**ASTÚCIA (AST)** exercida.

---

<sup>328</sup> pàg. 6

<sup>329</sup> pàg. 63

<sup>330</sup> pàg. 66

<sup>331</sup> pàg. 69

<sup>332</sup> pàg. 72

<sup>333</sup> pàg. 65

<sup>334</sup> pàg. 63

<sup>335</sup> pàg. 66

<sup>336</sup> pàg. 62

<sup>337</sup> pàg. 63

<sup>338</sup> pàg. 72

296.- La penetració de tot amb tot, típicament oriental, “la prostitució universal” (André Breton), que ve de la **MÍTICA (MIT)** (281),<sup>339</sup> eixida de les aigües primordials, **TIÀMAT (TIA)**, quallada en les divinitats, **DIVINITAT (DIV)**.

297.- La comunicació de tot amb tot, que ve de la **SÍNTESI (SIN)** (275,<sup>340</sup> 287<sup>341</sup>) transcendent, **SUBLIMITAT (SLM)**, i demiürg, **HARMONIA (HAR)**.

298.- L’ordenació de tot, que ve de la **IDEICA (IDE)** (271)<sup>342</sup> genèticament, **ARKHÉ (ARK)**, i arquitecturalment, **ARQUETIP (ARQ)**.

299.- La definició de cada part en el tot, que ve del **SIGNIFICAT (SGT)** (265,<sup>343</sup> 277<sup>344</sup>); de cada part rellevant, significativa, **RARESA (RAR)** i convinguda, **CONVENCIÓ (CNV)** per la comunitat de parlants.

---

<sup>339</sup> pàg. 71

<sup>340</sup> pàg. 68

<sup>341</sup> pàg. 72

<sup>342</sup> pàg. 68

<sup>343</sup> pàg. 66

<sup>344</sup> pàg. 69



### 3.- ART DE MENTALITZAR REALITAT. Exposició sistemàtica

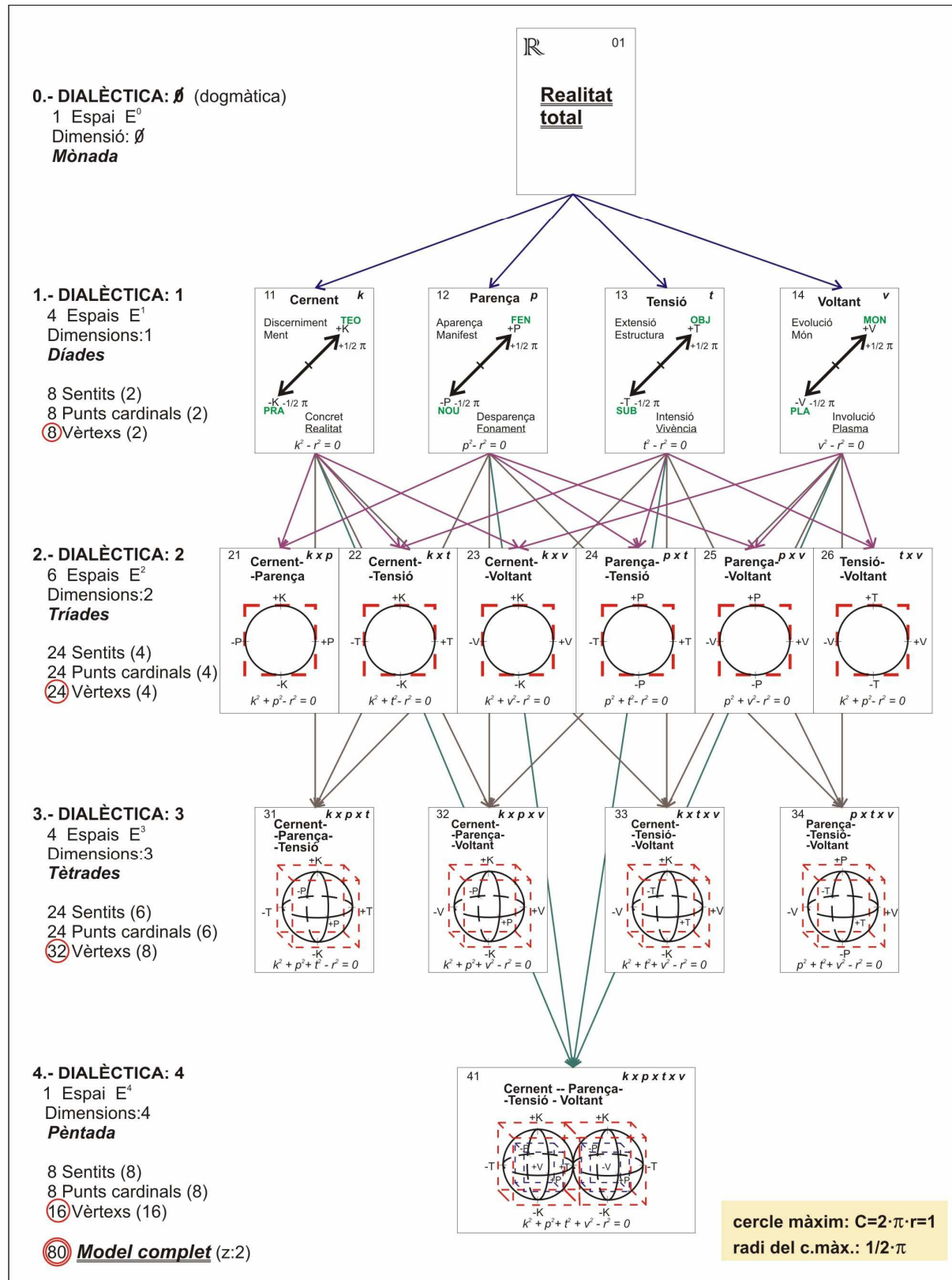

Esquema XIII: Art sistemàtica de mentalitzar realitat

Obtenció de la projecció de la hiperesfera quadridimensional en un espai de 3 dimensions:

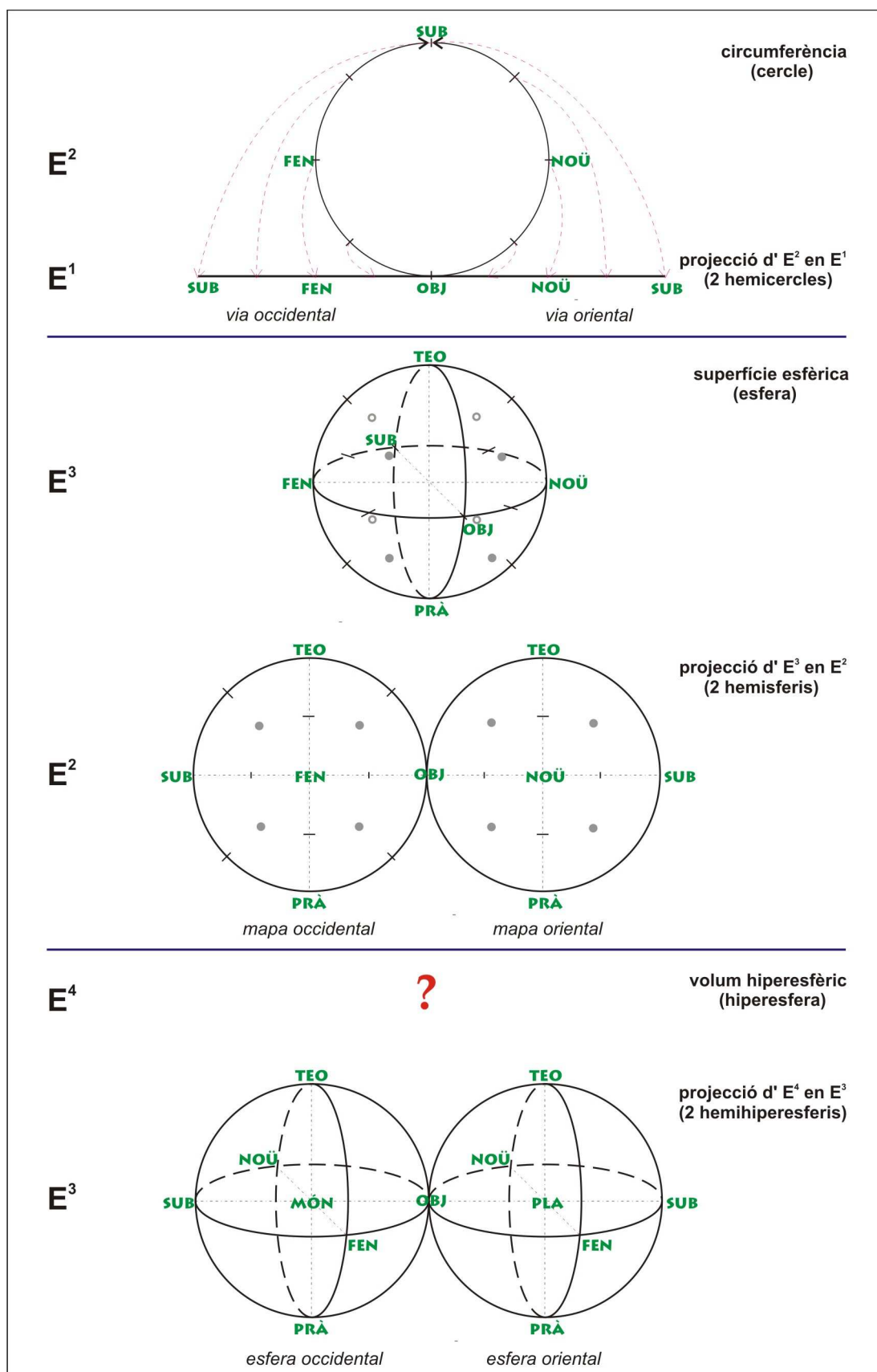

Esquema XIV: Projeccions de Globus  $E^N$  a  $E^{N-1}$

**30.- Dialèctica de grau zero: La mònada**

300.- La mònada, la {01}MENT-REALITAT plegada (030),<sup>345</sup> purament hipotètica (Axioma 0), és la ment-realitat total independent, realitat-ment, ontologia (030.3,<sup>346</sup> 120<sup>347</sup>), sigui el que sigui, la potència pura.

301.- La simbolitzem per un punt ( $P_0$ ) en un espai zero ( $E^0$ ) geomètric-físic.

302.- Topològicament no té dimensions ( $D_m-0$ ).

303.- És la matriu-llavor triada (12).<sup>348</sup> És el primer principi, la mateixa realitat mental plena.

304.- Dialècticament és de grau zero ( $Di-0$ ), dogmàtica.

---

<sup>345</sup> pàg. 6

<sup>346</sup> pàg. 6

<sup>347</sup> pàg. 20

<sup>348</sup> pàg. 20

**31.- Dialèctica de grau u: La díada**

Quatre espais independents bàsics

{11} **Cernent** ( $k$ ), {12} **Parença** ( $p$ ), {13} **Tensió** ( $t$ ), {14} **Voltant** ( $v$ )

d'una dimensió (E) limitada (segment)

cercle màxim :  $2\pi R = 1$   $D = 1/\pi = 0,318.309.886$   $R = \frac{1}{2\pi} = 0,159.154.943$

i dos sentits ( $2^1$ ) oposats cadascuna

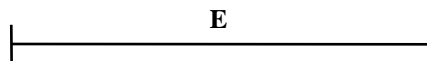

{1-1} **Replegament** (-), densificació, encongiment, enrotllament, implicació.

{1-2} **Desplegament** (+), dilució, desenvolupament, desenrotllament, explicació.

Segons condició dialèctica de circularitat (oposició)

$$x^2 - R^2 = 0 \quad \rightarrow \quad x = \pm R = \pm 0,159.154.943$$

**Conceptes-clau de  $\mathcal{D}_1$**  ( $\mathcal{Z}_1$ )

{11} **Cernent** ( $k$ )  $-\frac{1}{2\pi} \leq k \leq +\frac{1}{2\pi}$

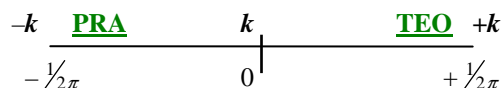

{111} **Concerniment** (- $k$ ), realitat en si, concreció,

**PRÀCTICA (PRA)**

{112} **Discerniment** (+ $k$ ), ment en si, abstracció,

**TEORIA (TEO)**

{12} **Parença** ( $p$ )  $-\frac{1}{2\pi} \leq p \leq +\frac{1}{2\pi}$

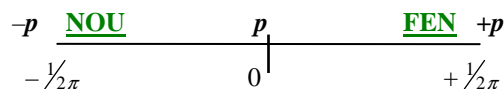

{121} **Desparença** (- $p$ ), fonament, profunditat, unió,

**NOÛMEN (NOU)**

{122} **Aparença** (+ $p$ ), manifestació, superfície, conflicte,

**FENOMEN (FEN)**

{13} **Tensió** ( $t$ )  $-\frac{1}{2\pi} \leq t \leq +\frac{1}{2\pi}$

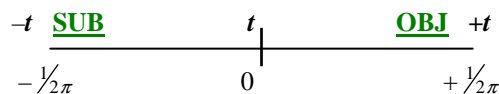

{131} **Intensió** (- $t$ ), vivència, qualia, intimitat,

**SUBJECTE (SUB)**

{132} **Extensió** (+ $t$ ), estructura, quanta, publicitat,

**OBJECTE (OBJ)**

{14} **Voltant** ( $v$ )  $-\frac{1}{2\pi} \leq v \leq +\frac{1}{2\pi}$

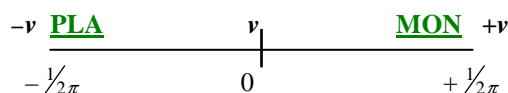

{141} **Involució** (- $v$ ), opacitat, borrasca/cicló, terbolesa,

**PLASMA (PLA)**

{142} **Evolució** (+ $v$ ), transparència, anticicló, claredat,

**MÓN (MON)**

**Esquema XV: {1} Dialèctica 1**

10.- **PLEC** (*plico*, llat.), +/- *plegar, complexitat, perplexitat*.  
Moviment dialèctic bàsic de la ment humana, fractalitat.

-(NO) : REPLEGAMENT	+ (SÍ) : DESPLEGAMENT
Redimensionament	dimensió nova
negació	afirmació
modèstia humana, límits	ambició divina, infinitud
reducció, simplificació	expansió, complicació
tot, vist des de la part	parts, vistes des del tot
implicació, "ordre" implicat	explicació, "ordre" explicat
filosofia del no, teologia negativa	filosofia del sí, teologia positiva
yin, principi femení	yang, principi masculí

11.- **CERNENT** (*cerno*, llat.), *k*. : *cernir, recriminar, criteri, crítica, crisi*.  
Dialèctica sud-nord, Indostan (Dràvides) - Himàlaia (*Upanishads*), Egipte - Grècia.

-k: CONCERNIMENT	+k : DISCERNIMENT
Cernent replegat	cernent desplegat
concreció	discreció, abstracció
pràctica , món	teoria, ment
opinió, <i>doxa</i> , intuïció	coneixement, <i>episteme</i> , enteniment

12.- **PARENT** (*pareo*, llat.), *p*. : parada, parar, compareixença, aparat.  
Dialèctica est-oest, orient-occident : Vedes, Tao - Aristòtil, Newton

-P : DESPARENÇA	+P : APARENÇA
Parent replegat	parença desplegada
<i>noesis noeseos</i> , noümen	<i>eidós</i> , fenomen
fonament	manifestació
<i>brahman</i> , l'altre món	<i>maia</i> , aquest món

13.- **TENS** (*tendo*, llat.), *t*. *tenda, tendó, atenció, contendent, contenidor*.  
Dialèctica proper orient i Europa continental - Anglosaxons i nou Japó.  
-Semites, eslaus, místics, renaixentistes, idealistes, romàntics, marxistes, hermenèutics.  
+Averrois, Copèrnic, Galileu, Newton, empiristes, pragmàtics, positivistes, conductistes.

-t : INTENSÍO	+t : EXTENSÍO
Tensió replegada	tensió desplegada
subjecte, <i>res cogitans</i>	objecte, <i>res extensa</i>
vivència	estructura
intencionalitat	sense voler

14.- **VOLTANT** (*volvo*, llat.), *v*. *Voluta, voluble, revolució, devolució, embolic, desenvolupament*.  
Dialèctica fonament original de l'Univers - el nostre món evolucionat

-v: INVOLUCIÓ	+v: EVOLUCIÓ
Voltant replegat ( <i>spin</i> )	voltant desplegat
plasma	vida
neguentropia	entropia
nivell microfísic de la realitat	nivell macrofísic de la realitat

**Esquema XVI: {1} Dialèctica 1: etimologies i afinitats**

310.- La Díada és el primer autodesplegament de la mònada, no emanació ni creació.

310.0.- A cada desplegament, els desplegats perden entitat real - mental respecte de la Mònada total, però tots ells conjuntament no perden res.

311.- La simbolitzem per un segment ( $P_1' - P_1''$ ) en un espai u ( $E^1$ ) geomètrico-físic.

312.- Topològicament té una dimensió ( $D_{m-1}$ ). El seu contingut resta recollit en la paraula **PLEC** (*plico*, llatí), d'on deriven “plegar”, “plegament”. La humanitat, des del seu inici, exerceix aquest moviment dialèctic bàsic de la ment humana i, potser de la ment universal, recollit en la doctrina xinesa del *yin-yang*. On el *no* és tan real-mental com el *sí*, però oposat. No es tracta de no-A (contradicció), sinó d'A-no (oposició) o anti-A.

312.0.- L'amplitud convencional serà la inversa de  $\pi$ :  $1/\pi$ . Segons **18**,<sup>349</sup> hi ha una condició, ara implícita, de circularitat.  $2\pi r = 1$ ;  $x^2 - r^2 = 0$ ;  $x = \pm R_1 = \pm 0'159.154.943$ .

312.1.- Una dimensió i dos sentits o dos punts cardinals:

312.10.- ( - ), (NO): **REPLEGAMENT**: redimensionament, negació, modèstia humana, límits, reducció, simplificació, el tot vist des de la part, implicació, “ordre” implicat, filosofia del no, teologia negativa, etc.  $R_1' = -1/2\pi$ .

312.11.- ( + ), (SÍ): **DESPLEGAMENT**: dimensió nova, afirmació, ambició divina, infinitud, expansió, complicació, les parts vistes des del tot, explicació, “ordre” explicat, filosofia del sí, teologia positiva.  $R_1'' = +1/2\pi$ .

313.- Ontològicament caben moltes maneres de concebre-la. Segons **14**<sup>350</sup> i **15**,<sup>351</sup> ací, per a simplificar, considerarem dos conceptes autoidèntics, paratàctics, amb un camp de gradació qualitativa i amb una oscil·lació vibratòria harmònica entre ells:  $-x \leftrightarrow 0 \leftrightarrow +x$ .

---

<sup>349</sup> pàg. 37

<sup>350</sup> pàg. 25

<sup>351</sup> pàg. 30

314.- Dialècticament és de grau u (Di-1), la dialèctica més comuna tradicionalment: el sí i el no.

314.0.- El problema central de la dialèctica, en la domesticació de la contradicció, és de saber **quant** de contradictoris o de separats estan dos conceptes diferents. Cal, doncs, establir llur **distància real-mental** o **distància ontològica**, segons llur mútua posició relativa i llur posició absoluta respecte dels extrems màxims, separats entre ells per  $1/\pi = 0'318.309.886^c$  segons la convenció de **312.0**<sup>352</sup> i **334.3**.<sup>353</sup>

315.- Per a les exigències mínimes -segons “navalla d’Occam”- del nostre model ens calen definir quatre dimensions, variables independents, diferents. La mecànica del model és oberta per ampliar o reduir dimensions segons conveniència. La nostra axiomàtica de primer grau queda així:

315.0.- Axioma 1-1. {11} **CERNENT** (*cerno*, llat.): dimensió *k*. Recull la important dialèctica sud -nord, gestada lentament en les successives migracions dels originals homes nascuts a l’equador d’Àfrica, cap a terres més difícils. Genèricament és l’oposició entre la negritud i la resta de la humanitat: concreció-abstracció, realitat-ment, *ontos-logos* (ontologia) .

315.00.- {111} **CONCERNIMENT**:  $-K_1 = -1/2\pi$ . **Cernent replegat**, realitat intuïtiva, concreció, *doxa*, **PRÀCTICA (PRA)** (201).<sup>354</sup>

315.01.- {112} **DISCERNIMENT**:  $+K_1 = +1/2\pi$ . **Cernent desplegat**, realitat abstracta, abstracció, discreció, *episteme*, **TEORIA (TEO)** (291).<sup>355</sup>

315.1.- Axioma 1-2. {12} **PARENT** (*pareo*, llat.): dimensió *p*. Recull la important dialèctica entre Orient i Occident, gestada lentament per la incomunicació causada per la desertització a la fi de la quarta glaciació i per la barrera dels grans oceans. Genèricament és l’oposició entre la raça groga i la blanca: contemplació-acció.

315.10.- {121} **DESPARENÇA**:  $-P_1 = -1/2\pi$ . **Parent replegat**, transcendència, profunditat, pau, síntetica, *brahman*, **NOÛMEN (NOU)** (236).<sup>356</sup>

---

<sup>352</sup> pàg. 81

<sup>353</sup> pàg. 94

<sup>354</sup> pàg. 46

<sup>355</sup> pàg. 74

<sup>356</sup> pàg. 57

315.11.- {122} **APARENÇA**:  $+P_1 = +\frac{1}{2}\pi$ . **Parent desplegat**, manifestació, superfície, conflicte, analítica, *maia*, **FENOMEN (FEN) (216)**.<sup>357</sup>

315.2.- Axioma 1-3. {13} **TENS** (*tendo*, llat.): dimensió *t*. Recull una dialèctica molt posterior, possible mercès a la millora del clima, i no tan definida des del punt de vista geogràfic, però fortament operativa, entre el centre del vell continent i l'expansió atlàntica, sobretot, anglosaxona: subjectivitat - objectivitat.

315.20.- {131} **INTENSIÓ**:  $-T_1 = -\frac{1}{2}\pi$ . **Tens replegat**, vivència, , intimitat, *qualia*, **SUBJECTE (SUB) (214)**.<sup>358</sup>

315.21.- {132} **EXTENSIÓ**:  $+T_1 = +\frac{1}{2}\pi$ . **Tens desplegat**, estructura, publicitat, *quanta*, **OBJECTE (OBJ) (226)**.<sup>359</sup>

315.3.- Axioma 1-4. {14} **VOLTANT** (*volvo*, llat.): dimensió *v*. Recull la novíssima dialèctica coneguda en aquest segle entre la realitat de la macrofísica i la realitat de la microfísica: real -virtual (**200**).<sup>360</sup>

315.30.- {141} **INVOLUCIONAT**:  $-V_1 = -\frac{1}{2}\pi$ . **Voltant replegat**, opacitat, fonament, borrasca/cicló, terbolesa, microfísica, **PLASMA (PLA) (201)**.<sup>361</sup>

315.31.- {142} **EVOLUCIONAT**:  $+V_1 = +\frac{1}{2}\pi$ . **Voltant desplegat**, transparència, anticicló, claredat, macrofísica, **MÓN (MON) (201)**.<sup>362</sup>

316.- Hi ha doncs vuit punts cardinals (**P1**) (Div-1). És imprescindible, per a la comprensió i per al bon funcionament del model, mantenir la independència dels vuit punts cardinals i no confondre'ls.

316.0.- En tots els casos de dependència o confusió es practica un reduccionisme que impedeix superar oposicions bloquejades.

316.00.- Se solen confondre **PRA** i **OBJ** sota la idea de realitat bàsica, realitat objectiva, les coses, l'objectivitat, el realisme. **PRA** és realitat intuïtiva concreta, mixta de constants i vari-

---

<sup>357</sup> pàg. 51

<sup>358</sup> pàg. 50

<sup>359</sup> pàg. 54

<sup>360</sup> pàg. 43

<sup>361</sup> pàg. 46

<sup>362</sup> pàg. 46



ables, mixta d'objecte i subjecte. **OBJ** és realitat elaborada, construïda, mixta d'intuïció i abstracció, constant, no variable, no subjectiva.

316.01.- Se solen confondre **PRA** i **FEN** sota la idea de realitat immediata, *sense data*, dades primàries. Però el **FEN** no és primari, conté un grau mitjà d'abstracció selectiva respecte del conjunt de la realitat primera i no té cap mena de profunditat de la que la **PRA** en gaudeix en grau mig. El **FEN** és essencialment variable, la **PRA**, no.

316.02.- Se solen confondre **SUB** i **FEN** sota la idea molt occidental i actual de què només som allò que veiem o fem. El **SUB** és la vivència pura, el **FEN** és la vivència de quelcom.

316.03.- Es confonen **FEN** i **OBJ**, perquè no es distingeix prou bé entre temps i espai, entre els aspectes variables de les coses i els seus aspectes constants.

316.04.- Es confonen **OBJ** i **TEO** en les actituds idealistes que prenen l'objecte per la seva forma o definició.

316.05.- Es confonen **FEN** i **TEO** en les actituds excessivament analítiques que substitueixen l'aspecte "resistent" del fenomen a la seva protocolització.

316.06.- Es confonen **SUB** i **TEO** quan es parla de subjecte transcendental i es titlla la raó de subjectiva.

316.07.- Es confonen **PRA** i **SUB** quan es priva d'autodeterminació al subjecte o d'espontaneïtat a la pràctica.

316.08.- Es confonen **PRA** i **NOU** si es creuen idèntics origen i fonament, simplicitat i unitat. El noümen és mancat d'aparença. La pràctica, d'abstracció.

316.09.- S'interfereixen **OBJ** i **NOU** en les metafísiques substancialistes del realisme.

316.10.- S'identifiquen fàcilment i equivocada **SUB** i **NOU**, a l'Índia, dins de la noció espiritual d'*Atman* que nega el lliure albir.

316.11.- Se superposen **NOU** i **TEO** a la Grècia hel·lenística, en la noció de *logos*.

316.12.- **PRA** i **MON** són identificades pels pragmàtics massa antropocèntrics.

316.13.- La confusió entre **OBJ** i **MON** apareix quan es perd de vista la base natural de l'artificialitat.

316.14.- **SUB** i **MON** se superposen en l'orgull de la voluntat de poder.

316.15.- **FEN** i **MON** són substituïbles en les ments afebrades dels teleadictes, dels *mass media* addictes, dels "completament" informats.

316.16.- **NOU** i **MON** junts constitueixen el cel dels utòpics romàntics de totes les tradicions.

316.17.- **TEO** i **MON**, barrejats, són l'aliment de sectaris, fanàtics i doctrinaris.

316.18.- **PRA** i **PLA** confusos confonen l'origen humanitzat amb l'origen còsmic, però, paradoxalment, l'origen humà és concret i el còsmic, només el sabem semiabstracte.

316.19.- **OBJ** i **PLA** confusos indiquen la ignorància microfísica de la física clàssica.

316.20.- **SUB** i **PLA** són barrejats pels feliços, pels panxacontents, pels irresponsables.

316.21.- **FEN** i **PLA** són vistos sinònims pels ordenadors de l'inordenable.

316.22.- **NOU** i **PLA** són indistingibles pels indistingits.

316.23.- **TEO** i **PLA** s'agraden en la demència.

317.- És important, fins i tot dins del mateix model, considerar la relativització **(010)**<sup>363</sup> dels vuit punts cardinals triats. Es podrien triar vuit altres qualsevol, també perpendiculars (independents) entre sí com a fonamentals i els vuit proposats esdevindrien derivats.

Exemple en el mateix model: **LOG - MIS, TEC - MIT, EST - ETI** i **PSI - IDE**.

---

<sup>363</sup> pàg. 2

**32.- Dialèctica de grau dos: La tríada**

Dels quatre espais bàsics {1}, presos dos a dos, se'n deriven sis espais secundaris

- {21} Cernent - Parença ( $k \times p$ )
- {22} Cernent - Tensió ( $k \times t$ )
- {23} Cernent - Voltant ( $k \times v$ )
- {24} Parença - Tensió ( $p \times t$ )
- {25} Parença - Voltant ( $p \times v$ )
- {26} Tensió - Voltant ( $t \times v$ )

de dues dimensions ( $E_1 \times E_2$ ) limitades (quadrat)

$$E^2 = 0,318.309.886^2$$

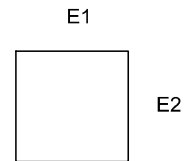

amb quatre ( $2^2$ ) combinacions de dos sentits oposats, cadascuna

- {2...1} (--)
- {2...2} (-+)
- {2...3} (++)
- {2...4} (+-)

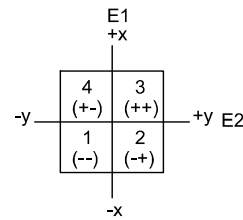

Segons condició dialèctica de circularitat (circumferència)

$$x^2 + y^2 - R^2 = 0 \quad \rightarrow \quad x = \pm \sqrt{R^2 - y^2} \quad y = \pm \sqrt{R^2 - x^2}$$

$$\rightarrow \quad x = R \cos \alpha \quad y = R \sin \alpha$$

Es poden definir in comptables conceptes en la circumferència entremig de cada dos conceptes-clau de D-1. Només definirem (Z2) els que estan exactament a mig camí ( $x = y$ ) entre els vuit conceptes-clau de D-1.

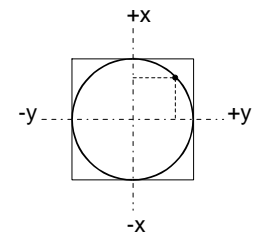

$$|K'| = |P'| = |T'| = |V'| \quad \rightarrow \quad 2x^2 = R^2 \rightarrow x = \pm \frac{R}{\sqrt{2}} = \pm 0,112.539.529$$

$$\rightarrow \quad R \sin 45^\circ = R \cos 45^\circ = \pm 0,112.539.529$$

**Esquema XVII: {2} Dialèctica 2**

320.- La tríada és l'autodesplegament simultani de dues díades, independents entre elles, amb la consegüent pèrdua d'entitat real-mental o ontològica de la Mònada total, en cada element.

320.0.- L'oposició és d'un sorprenent i poc filosofat **segon grau**: ja no entre extrems constants ans entre dimensions.

321.- La nova realitat -la tríada- dibuixa una superfície plana limitada, quadrada, determinable amb només tres punts, tres conceptes, no alineats.

321.0.- Als polèmics nord-occidentals (**103**),<sup>364</sup> més que amb tríades, ens agrada de jugar amb oposicions franques, els quatre punts cardinals ( $\pm x, \pm y$ ), dos a dos, o amb els vèrtexs: --, --+, ++, +- , tot i que siguin parcialment redundants.

322.- Topològicament té dues dimensions (Dm-2) que dibuixen un quadrat -placa vibrant-.

322.0.- El valor dels costats del quadrat és de  $2 * \frac{1}{2}\pi = 1/\pi$ .

322.1.- Dues dimensions i quatre sentits o punts cardinals, oposats dos a dos.

322.2.- Hi cabrà contemplar gradacions qualitatives en tots els sentits entre els quatre punts cardinals. Hi cabrà veure un nombre immensurable de possibles realitats mentals-reals intermèdies i interactives.

323.- Ontològicament caben moltes maneres de concebre-la linealment amb moltes més possibilitats que en **313**<sup>365</sup> i superficialment com una oscil·lació vibratòria harmònica de plaques.

324.- Dialècticament és de grau dos (Di-2): dialèctica pròpia del producte cartesià a Occident i de les tríades ancestrals, primitives i orientals. Tant les sis puntes de l'estrella de Judà, com l'*Enèada* de Claudio Naranjo, com els vint *sefirot* de la Càbala, com la fascinació de les om-

---

<sup>364</sup> pàg. 14

<sup>365</sup> pàg. 81

bres xinesques, etc. treballen només amb dues dimensions, perquè tots els seus punts són coplanaris.

325.- En el model de quatre díades (315),<sup>366</sup> es poden fer sis combinacions triàdiques, sis quadrats amb els seus corresponents quatre quadrants (segments o arcs de circumferència):

325.0.- **Cernent - Parença** (k \* p) (335.0).<sup>367</sup>

325.00.- **REALITAT TRANSCENDENT** (-k \* -p) (335.00).<sup>368</sup>

325.01.- **REALITAT MANIFESTA** (-k \* +p) (335.01).<sup>369</sup>

325.02.- **MENT MANIFESTA** (+k \* +p) (335.02).<sup>370</sup>

325.03.- **MENT TRANSCENDENT** (+k \* -p) (335.03).<sup>371</sup>

325.1.- **Cernent - Tensió** (k \* t) (335.1).<sup>372</sup>

325.10.- **REALITAT VIVENCIAL** (-k \* -t) (335.10).<sup>373</sup>

325.11.- **REALITAT EXTENSA** (-k \* +t) (335.11).<sup>374</sup>

325.12.- **MENT EXTENSA** (+k \* +t) (335.12).<sup>375</sup>

325.13.- **MENT VIVENCIAL** (+k \* -t) (335.13).<sup>376</sup>

325.2.- **Cernent - Voltant** (k \* v) (335.2).<sup>377</sup>

325.20.- **REALITAT PLÀSMICA** (-k \* -v) (335.20).<sup>378</sup>

325.21.- **REALITAT MUNDANA** (-k \* +v) (335.21).<sup>379</sup>

325.22.- **MENT MUNDANA** (+k \* +v) (335.22).<sup>380</sup>

325.23.- **MENT PLÀSMICA** (+k \* -v) (335.23).<sup>381</sup>

---

<sup>366</sup> pàg. 82

<sup>367</sup> pàg. 94

<sup>368</sup> pàg. 95

<sup>369</sup> pàg. 95

<sup>370</sup> pàg. 95

<sup>371</sup> pàg. 95

<sup>372</sup> pàg. 95

<sup>373</sup> pàg. 95

<sup>374</sup> pàg. 95

<sup>375</sup> pàg. 95

<sup>376</sup> pàg. 95

<sup>377</sup> pàg. 95

<sup>378</sup> pàg. 96

<sup>379</sup> pàg. 96

<sup>380</sup> pàg. 96

- 325.3.- **Parença - Tensió** (p \* t) (335.3).<sup>382</sup>
- 325.30.- **TRANSCENDÈNCIA VIVENCIAL** (-p \* -t) (335.30).<sup>383</sup>
- 325.31.- **TRANSCENDÈNCIA EXTENSA** (-p \* +t) (335.31).<sup>384</sup>
- 325.32.- **MANIFESTACIÓ EXTENSA** (+p \* +t) (335.32).<sup>385</sup>
- 325.33.- **MANIFESTACIÓ VIVENCIAL** (+p \* -t) (335.33).<sup>386</sup>
- 
- 325.4.- **Parença - Voltant** (p \* v) (335.4).<sup>387</sup>
- 325.40.- **TRANSCENDÈNCIA PLÀSMICA** (-p \* -v) (335.40).<sup>388</sup>
- 325.41.- **TRANSCENDÈNCIA MUNDANA** (-p \* +v) (335.41).<sup>389</sup>
- 325.42.- **MANIFESTACIÓ MUNDANA** (+p \* +v) (335.42).<sup>390</sup>
- 325.43.- **MANIFESTACIÓ PLÀSMICA** (+p \* -v) (335.43).<sup>391</sup>
- 
- 325.5.- **Tensió - Voltant** (t \* v) (335.5).<sup>392</sup>
- 325.50.- **VIVÈNCIA PLÀSMICA** (-t \* -v) (335.50).<sup>393</sup>
- 325.51.- **VIVÈNCIA MUNDANA** (-t \* +v) (335.51).<sup>394</sup>
- 325.52.- **EXTENSIÓ MUNDANA** (+t \* +v) (335.52).<sup>395</sup>
- 325.53.- **EXTENSIÓ PLÀSMICA** (+t \* -v) (335.53).<sup>396</sup>

---

<sup>381</sup> pàg. 96

<sup>382</sup> pàg. 96

<sup>383</sup> pàg. 96

<sup>384</sup> pàg. 96

<sup>385</sup> pàg. 96

<sup>386</sup> pàg. 96

<sup>387</sup> pàg. 97

<sup>388</sup> pàg. 97

<sup>389</sup> pàg. 97

<sup>390</sup> pàg. 97

<sup>391</sup> pàg. 97

<sup>392</sup> pàg. 97

<sup>393</sup> pàg. 97

<sup>394</sup> pàg. 97

<sup>395</sup> pàg. 97

<sup>396</sup> pàg. 98

**33.- Reducció a circumferència**

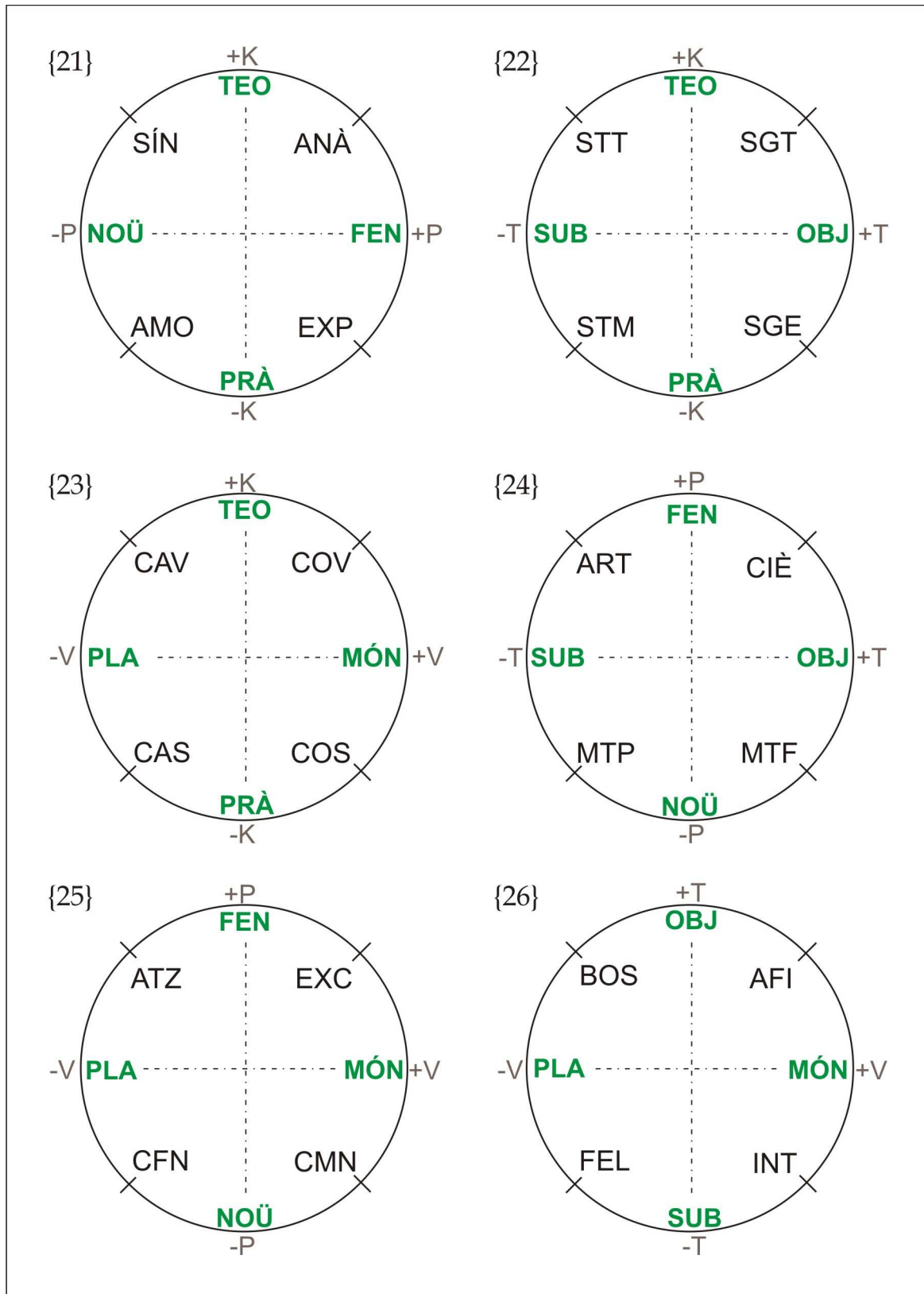

**Esquema XVIII: Els sis cercles canònics de la D-2**

330.- Ara té lloc una important bifurcació. S'abandona la via euclídia i es pren la via riemanniana. Reduïm un pensament emmarcat en un espai real-mental o ontològic de dues dimensions a un pensament en un espai real-mental o ontològic d'una dimensió, corbat i tancat (**184-185**)<sup>397</sup> en un de dues dimensions.

330.0.- Ací ens convé no reduir la dimensió circular a dues dimensions rectilínies. Ens interessa que les coses referides a aquesta dimensió adquireixin topològicament (**021.1**)<sup>398</sup> les sorprenents qualitats inherents a una dimensió circular, pròpia de geometries no euclídiades, en aquest cas de tipus riemanniana (de curvatura gaussiana positiva i constant) i d'aritmètiques corbes i tancades, com l'aritmètica angular.

330.1.- Fou cabdalment Bernhard Riemann, en 1851, qui en la seva tesi doctoral posà els primers fonaments de la topologia. A propòsit d'això diu A. D. Aleksandrov: *El concepte de curvatura d'un espai no està relacionat en absolut amb la idea que l'espai estigui submergit en un espai superior envolvent [rectilini, euclidià] on tingui, d'alguna manera, una certa curvatura. La curvatura es defineix dins de l'espai donat i expressa la seva diferència respecte a l'espai euclidià, en el sentit de les seves propietats geomètriques intrínseques. Això cal que quedi molt clar per tal de no relacionar el concepte d'espai corbat amb afers estranys. Quan es diu que l'espai real té curvatura, això significa solament que les seves propietats geomètriques són diferents de les de l'espai euclidià. Però això no significa en absolut que el nostre espai estigui immers en un altre espai en el que sigui, d'alguna manera, corb. Aital idea no té cap relació amb les aplicacions de la geometria riemanniana a l'espai real i pertany al camp de la fantasia especulativa.*<sup>399</sup>

330.2.- No segons llei hiperbòlica ( $x * y = C$ ), amb fuga de variables a l'infinit lliure, però irresponsable, ans per llei circumferencial ( $x^2 + y^2 = r^2$ ), amb el valor de les variables no superior a  $\frac{1}{2}\pi$ .

---

<sup>397</sup> pàg. 38

<sup>398</sup> pàg. 3

<sup>399</sup> loc. cit, III, p.209



331.- Calia un espai bidimensional (32),<sup>400</sup> una dialèctica de grau dos, per fer curvatura (184)<sup>401</sup> en l'espai real-mental o ontològic. Jo havia pensat el model abans corb que recte. Vaig treure les rectes -les dimensions cartesianes- de les circumferències. Ací ho he presentat al revés. He començat pel dret!

332.- Ara, dels sis quadrats (325),<sup>402</sup> només en restaran -segons navalla d'Occam- les corresponents sis circumferències inscrites.

332.0.- Cada circumferència restaria ben determinada per només tres punts no en línia recta -la tríada-. Però als polèmics nord-occidentals (321.0)<sup>403</sup> ens agrada més jugar amb quatre oposicions, dues a dues, que amb trimurtis o trinitats equilibrades.

332.1.- I cada variable restarà complementàriament lligada a l'altra, talment que quan ella creixi l'altra minvi i viceversa.

332.2.- Tota posició en l'espai bidimensional (32)<sup>404</sup> diferent d'aquestes avisarà d'un desgavell a compensar si la tria del nostre model és bona.

332.3.- En la dimensió topològicament circular si es tracta de petites longituds tot sembla en dimensió recta o plana i frueix, en primera aproximació, de totes les propietats del conjunt aritmètic dels nombres reals i de la geometria euclídia.

332.4.- Però si comencem a considerar longituds que s'apropin a la de mitja circumferència, tant positiva com negativa, apareix el **punt antagònic** o oposat, a igual distància per les dues bandes d'un punt considerat.

332.5.- Apareixen, també, els **punts subantagònics**, els **punts de parts alíquotes**, resultat de les subdivisions iguals del tot.

332.6.- Obtenim la **longitud total màxima**, que pertorba les operacions clàssiques de suma, producte i potenciació, amb les seves inverses.

332.7.- Són, tots ells, punts i distàncies qualitativament -no quantitativament- singulars, que no apareixen en una dimensió euclídia i que ací ens interessen extraordinàriament perquè reflecteixen molt bé situacions de realitat mentalitzada contradictòria.

---

<sup>400</sup> pàg. 86

<sup>401</sup> pàg. 38

<sup>402</sup> pàg. 88

<sup>403</sup> pàg. 87

<sup>404</sup> pàg. 86

333.- Resta així definit un camp o espai mental-real dinàmic, corb i tancat, d'una dimensió també **corba**.

333.0.- No som davant d'una **figura** corba de la geometria plana euclidiana. Som davant d'un espai corb d'una **dimensió** en la topologia o en la geometria riemanniana. Acabem de llançar els dos bastons cartesianes, les dues dimensions rectes i ortogonals, que han servit per a definir aquesta **circumferència màxima**.

333.1.- Haurem de familiaritzar-nos amb aquest nou concepte variable de la dialèctica de grau dos. Passem del segment oscil·lant  $+x \leftrightarrow 0 \leftrightarrow -x$  (**313**)<sup>405</sup> a l'òrbita circular oscil·lant  $+x,0 \leftrightarrow 0,+y \leftrightarrow -x,0 \leftrightarrow 0,-y \leftrightarrow +x,0$ . És possible oscil·lar en dos sentits oposats ("spin" positiu o negatiu). I són possibles ones estacionàries quan dues oscil·lacions en sentit invers se superposen, amb la consegüent aparició de nodes i ventres.

333.10.- Podríem imaginar les òrbites el·líptiques intermèdies, entre el cercle i el segment, que volguéssim, en les quals les variables  $x$  i  $y$  anessin creixent gradualment de 0 a  $r$ . Les còniques!

333.11.- Es tractaria d'un pèndol que, a més d'oscil·lar en un pla, rebria un impuls perpendicular al pla.

333.12.- Ací desapareix l'oposició dura entre  $X$  i  $-X$ . I es va passant d'una faisó insensible de l'una  $(X,0)$  a l'altra  $(-X,0)$  a través de  $y$  i  $-y$  tot virant insensiblement i continuadament: oposició dolça.

333.13.- Els parells d'oposats privilegiats  $x/-x$  i  $y/-y$  perden el privilegi enmig de la munió d'oposats pel diàmetre components de la circumferència. Les innombrables oposicions pel diàmetre integrades en una circumferència son equipotents.

333.14.- Tots pensem tot corbant. Pensar corb és afegir noves dimensions perpendiculars col·laterals a la línia de pensament que es duu. Però Aristòtil i Euclides ens sotmeteren a l'imperi de la recta, de la linealitat (**183**).<sup>406</sup>

334.- El problema central de la dialèctica és la domesticació de la contradicció (**18**),<sup>407</sup> **quant** de contradictori o de separat o de "no allò" és un concepte respecte d'un altre, quant de dife-

---

<sup>405</sup> pàg. 81

<sup>406</sup> pàg. 37

<sup>407</sup> pàg. 37

rents *-dis-ferentes-* són. Altrament ens envaeix la confusió més espantosa. Fins a quin punt 4 no és igual a 2 + 2 o en quin grau “oposat”, “diferent”, “semblant”, “afi”, “igual” no són equivalents a “idèntic”.

334.0.- Cal, doncs, establir una mesura fiable entre els nuclis de dos conceptes puntuals atòmics qualsevol, llur **distància real-mental o ontològica (188)**.<sup>408</sup>

334.1.- En la dialèctica de grau u, prenem dos conceptes polars màximament separats, segons criteri filosòfic més o menys encertat (d'ací es derivarà la major o menor vàlua del model considerat), com a extrems del segment de longitud convencional  $1/\pi$  **(312.0)**<sup>409</sup> entre x i -x. A mig camí (*mesotes*) filosòfic, hi establíem el 0 i, a dreta i esquerra, també segons analogia de proporció filosòfica, respectivament, els sentits positiu i negatiu.

334.2.- Ara, a l'estil platònic, donem el valor 1 a la longitud de qualsevol circumferència màxima ( $C = 2\pi r = 1$ ) i, per tant,  $r = \pm 1/2\pi = \pm R_1 = \pm 0'159,154.943$  **(312.0)**.<sup>410</sup>

334.3.- Els valors de les distàncies entre els conceptes puntuals seran les longituds d'arc de circumferència màxima que els separa segons posició establerta globalment, mesurades en graus (<sup>o</sup>) o en decimals de la unitat circumferencial triada ací convencionalment (<sup>c</sup>).

334.4.- Així la distància entre x i -x, màxima globalment entre dos conceptes, tot passant per y i -y és de 180<sup>o</sup> o de 0'5<sup>c</sup>. Mentre que en línia recta de dialèctica u és de  $1/\pi$  (= 0'318.309.886<sup>c</sup>), valor del diàmetre. Aquesta línia recta resta exclosa en dialèctica 2 **(332.2)**.<sup>411</sup>

335.- Per a què les circumferències restin més fixades -en comptes de quatre punts vuit punts- ara farem una operació de subdivisió (Div-2) i hi intercalarem, a mig camí entre els vuit punts cardinals **(P1) (316)**,<sup>412</sup> 24 punts secundaris nous **(P2)**. Les coordenades de cada punt són iguals en valor absolut:  $2x^2 = r^2 \rightarrow x = \pm r / \sqrt{2} \rightarrow \pm R_2 = \pm 0'112.539.529$ . (Posarem entre parèntesis els símbols definits posteriorment).

335.0.- {21} **Cernent - Parença** ( $k^2 + p^2 = r^2$ ) **(325.0)**.<sup>413</sup>

---

<sup>408</sup> pàg. 39

<sup>409</sup> pàg. 81

<sup>410</sup> pàg. 81

<sup>411</sup> pàg. 92

<sup>412</sup> pàg. 83

<sup>413</sup> pàg. 88

335.00.- {211} **AMOR (AMO)** (-K<sub>2</sub>, -P<sub>2</sub>) (207)<sup>414</sup>: **concerniment desparent** o realitat transcendent (325.00)<sup>415</sup> o **PRA - NOU** ↑ o (**MIS - ETI** → ) o (**COS - CAS** ↘).

335.01.- {212} **EXPERIÈNCIA (EXP)** (-K<sub>2</sub>, +P<sub>2</sub>) (203)<sup>416</sup>: **concerniment aparent** o realitat manifesta (325.01)<sup>417</sup> o **PRA - FEN** ↑ o (**PSI - TEC** → ) o (**TRB - POL** ↗).

335.02.- {213} **ANÀLISI (ANA)** (+K<sub>2</sub>, +P<sub>2</sub>) (255)<sup>418</sup>: **discerniment aparent** o ment manifesta (325.02)<sup>419</sup> o **TEO - FEN** ↓ o (**EST - LOG** → ) o (**PRB - PCS** ↙).

335.03.- {214} **SÍNTESI (SIN)** (+K<sub>2</sub>, -P<sub>2</sub>) (275)<sup>420</sup>: **discerniment desparent** o ment transcendent (325.03)<sup>421</sup> o **TEO - NOU** ↓ o (**MIT - IDE** → ) o (**SLM - HAR** ↘).

335.1.- {22} **Cernent - Tensió** ( $k^3 + t^2 = r^2$ ) (325.1).<sup>422</sup>

335.10.- {221} **SENTIMENT (STM)** (-K<sub>2</sub>, -T<sub>2</sub>) (205)<sup>423</sup>: **concerniment intens** o realitat vivencial (325.10)<sup>424</sup> o **PRA - SUB** ↑ o (**MIS - PSI** → ) o (**EBR - DSG** ↘) (infravivències).

335.11.- {222} **SIGNE (SGE)** (-K<sub>2</sub>, +T<sub>2</sub>) (209)<sup>425</sup>: **concerniment extens** o realitat estructural (325.11)<sup>426</sup> o **PRA - OBJ** ↑ o (**ETI - TEC** → ) o (**PRD - ECN** ↗) (infraestructures marxianes).

335.12.- {223} **SIGNIFICAT (SGT)** (+K<sub>2</sub>, +T<sub>2</sub>) (265)<sup>427</sup>: **discerniment extens** o ment estructural (325.12)<sup>428</sup> **TEO - OBJ** ↓ o (**IDE - LOG** → ) o (**RAR - CNV** ↗) (superestructures marxianes).

335.13.- {224} **SENTIT (STT)** (+K<sub>2</sub>, -T<sub>2</sub>) (257)<sup>429</sup>: **discerniment intens** o ment vivencial (325.13)<sup>430</sup> o **TEO - SUB** ↓ o (**MIT - EST** → ) o (**FOL - AST** ↗) (supervivències).

335.2.- {23} **Cernent - Voltant** ( $k^2 + v^2 = r^2$ ) (325.2).<sup>431</sup>

---

<sup>414</sup> pàg. 47

<sup>415</sup> pàg. 88

<sup>416</sup> pàg. 46

<sup>417</sup> pàg. 88

<sup>418</sup> pàg. 63

<sup>419</sup> pàg. 88

<sup>420</sup> pàg. 68

<sup>421</sup> pàg. 88

<sup>422</sup> pàg. 88

<sup>423</sup> pàg. 48

<sup>424</sup> pàg. 88

<sup>425</sup> pàg. 47

<sup>426</sup> pàg. 88

<sup>427</sup> pàg. 66

<sup>428</sup> pàg. 88

<sup>429</sup> pàg. 63

335.20.- {231} CAOS (CAO) (-K<sub>2</sub>, -V<sub>2</sub>) (201)<sup>432</sup>: **concerniment involutiu** o realitat plàsmica (325.20)<sup>433</sup> o **PRA - PLA** ↑ o (**PRD - EBR** → ) o (**MGM - TRB** ↘) (“Gran Unificació”).

335.21.- {232} COSMOS (COS) (+K<sub>2</sub>, +V<sub>2</sub>) (201)<sup>434</sup>: **concerniment evolutiu** o realitat mundana (325.21)<sup>435</sup> **PRA - MON** ↑ o (**DSG - OBL** →) o (**RGN - POL** ↘) (“Polis Ordenada”).

335.22.- {233} COSMOVISIÓ (COV) (+K<sub>2</sub>, +V<sub>2</sub>) (256)<sup>436</sup>: **discerniment evolutiu** o ment mundana (325.22)<sup>437</sup> o **TEO - MON** ↓ o (**AST - CVN** →) o (**HAR - PCS** ↘) (“Terra sòlida”).

335.23.- {234} CAOVISIÓ (CAV) (+K<sub>2</sub>, -V<sub>2</sub>) (256)<sup>438</sup>: **discerniment involutiu** o ment plàsmica (325.23)<sup>439</sup> o **TEO - PLA** ↓ o (**RAR - FOL** → ) o (**SBL - PRB** ↘) (“Forat negre”).

335.3.- {24} **Parença - Tensió** ( $p^2 + t^2 = r^2$ ) (325.3).<sup>440</sup>

335.30.- {241} METAPSÍQUICA (MTP) (-P<sub>2</sub>, -T<sub>2</sub>) (245)<sup>441</sup>: **desparença intensa** o transcendència vivencial (325.30)<sup>442</sup> o **NOU - SUB** ← o (**MIS - MIT** ↑) o (**LET - GEN** ↘).

335.31.- {242} METAFÍSICA (MTF) (-P<sub>2</sub>, +T<sub>2</sub>) (235)<sup>443</sup>: **desparença extensa** o transcendència estructural (325.31)<sup>444</sup> o **NOU - OBJ** → o (**ETI - IDE** ↑) o (**ORG - OGN** ↘) .

335.32.- {243} CIÈNCIA (CIE) (+P<sub>2</sub>, + T<sub>2</sub>) (225)<sup>445</sup>: **aparença extensa** o manifestació estructural (325.32)<sup>446</sup> o **FEN - OBJ** → o (**TEC - LOG** ↑) o (**ONA - FUN** ↘) .

335.33.- {244} ART (ART) (+P<sub>2</sub>, -T<sub>2</sub>) (215)<sup>447</sup>: **aparença intensa** o manifestació vivencial (325.33)<sup>448</sup> o **FEN - SUB** ← o (**PSI - EST** ↑) o (**TRS - AGU** ↘).

---

<sup>430</sup> pàg. 88

<sup>431</sup> pàg. 105

<sup>432</sup> pàg. 46

<sup>433</sup> pàg. 105

<sup>434</sup> pàg. 46

<sup>435</sup> pàg. 105

<sup>436</sup> pàg. 63

<sup>437</sup> pàg. 88

<sup>438</sup> pàg. 63

<sup>439</sup> pàg. 88

<sup>440</sup> pàg. 89

<sup>441</sup> pàg. 59

<sup>442</sup> pàg. 89

<sup>443</sup> pàg. 56

<sup>444</sup> pàg. 89

<sup>445</sup> pàg. 53

<sup>446</sup> pàg. 89

<sup>447</sup> pàg. 51

<sup>448</sup> pàg. 89

335.4.- {25} **Parença - Voltant** ( $p^2 + v^2 = r^2$ ) (325.4).<sup>449</sup>

335.40.- {251} **CONFINAMENT (CFN)** (-P<sub>2</sub>, -V<sub>2</sub>) (236)<sup>450</sup>: **desparença involutiva** o transcendència plàsmica (325.40)<sup>451</sup> o **NOU - PLA** ↘ o (**MGM - SLM** ↑) o (**LET - ORG** →) (Confinament dels quarks, “Dionysos devorador”).

335.41.- {252} **COMUNIÓ (CMN)** (-P<sub>2</sub>, +V<sub>2</sub>) (236)<sup>452</sup>: **desparença evolutiva** o transcendència mundana (325.41)<sup>453</sup> o **NOU - MON** ↘ o (**RGN - HAR** ↑) o (**GEN - OGN** →) (Dramàtica).

335.42.- {253} **EXACTITUD (EXC)** (+P<sub>2</sub>, +V<sub>2</sub>) (216)<sup>454</sup>: **aparença evolutiva** o manifestació mundana (325.42)<sup>455</sup> o **FEN - MON** ↖ o (**POL - PRC** ↑) o (**AGU - FUN** →) (*ex actis*, A. Einstein).

335.43.- {254} **ATZAR (ATZ)** (+P<sub>2</sub>, -V<sub>2</sub>) (216)<sup>456</sup>: **aparença involutiva** o manifestació plàsmica (325.43)<sup>457</sup> (N. Bohr) o **FEN - PLA** ↖ o (**TRB - PRB** ↑) o (**TRS - ONA** ←).

335.5.- {26} **Tensió - Voltant** ( $t^2 + v^2 = r^2$ ) (325.5).<sup>458</sup>

335.50.- {261} **FELICITAT (FEL)** (-T<sub>2</sub>, -V<sub>2</sub>) (214)<sup>459</sup>: **intensió involutiva** o vivència plàsmica (325.50)<sup>460</sup> o **SUB - PLA** ← o (**EBR - FOL** ↑) o (**LET - TRS** ↘) (“Sentiment oceànic”).

335.51.- {262} **INTENCIÓ (INT)** (-T<sub>2</sub>, +V<sub>2</sub>) (214)<sup>461</sup>: **intensió evolutiva** o vivència mundana (325.51)<sup>462</sup> o **SUB - MON** → o (**DSG - AST** ↑) o (**AGU - GEN** ↖) (negació de Buda).

335.52.- {263} **AFINITAT (AFI)** (+T<sub>2</sub>, +V<sub>2</sub>) (226)<sup>463</sup>: **extensió evolutiva** o estructura mundana (325.52)<sup>464</sup> o (**OBJ - MON** ←) o (**OBL - CNV** ↑) o (**OGN - FUN** ↘) (atracció fatal, valència, estructures socials).

<sup>449</sup> pàg. 89

<sup>450</sup> pàg. 57

<sup>451</sup> pàg. 89

<sup>452</sup> pàg. 57

<sup>453</sup> pàg. 89

<sup>454</sup> pàg. 51

<sup>455</sup> pàg. 89

<sup>456</sup> pàg. 51

<sup>457</sup> pàg. 89

<sup>458</sup> pàg. 89

<sup>459</sup> pàg. 50

<sup>460</sup> pàg. 89

<sup>461</sup> pàg. 50

<sup>462</sup> pàg. 89

<sup>463</sup> pàg. 54

335.53.- {264} **BOSÓ (BOS)** (+T<sub>2</sub>, -V<sub>2</sub>) (226)<sup>465</sup>: **extensió involutiva** o estructura plàsmica (325.53)<sup>466</sup> o **OBJ - PLA** → o (**PRD - RAR** ↑) o (**ORG - ONA** ↓) (interaccions quàntiques).

336.- Les sis circumferències màximes canòniques (332)<sup>467</sup> esdevindran sis dimensions circulars en dialèctica dos, cadascuna amb els seus quatre punts cardinals (**P1**) (316)<sup>468</sup> i, des d'ara (335),<sup>469</sup> amb quatre punts secundaris més (**P2**) intercalats segons els sis axiomes següents (en realitat en són només tres qualssevol, la resta en són corolaris):

336.0.- Axioma 2-1. {21}: +K ↔ +P ↔ -K ↔ -P ↔ +K.

**TEO - ANA - FEN - EXP - PRA - AMO - NOU - SIN - TEO.**

Cercle dels “mons”: -“mons ideals” - “mons presents” - “mons reals” - “els mons altres” -.

Abstracció / analítica / concreció / sintètica / abstracció.

336.1.- Axioma 2-2. {22}: +K ↔ +T ↔ -K ↔ -T ↔ +K.

**TEO - SGT - OBJ - SGE - PRA - STM - SUB - STT - TEO.**

Cercle dels éssers: - “éssers ideals” - “coses” - “éssers reals” - “persones” -.

Abstracció / estructura / concreció / vivència / abstracció.

336.2.- Axioma 2-3. {23}: +K ↔ +V ↔ -K ↔ -V ↔ +K.

**TEO - COV - MON - COS - PRA - CAS - PLA - CAV - TEO.**

Cercle de les realitats: - “abstractes” - “desplegades” - “concretes” - “replegades” -.

Abstracció / macrofísica / concreció / microfísica / abstracció.

336.3.- Axioma 2-4. {24}: +P ↔ +T ↔ -P ↔ -T ↔ +P.

**FEN - CIE - OBJ - MTF - NOU - MTP - SUB - ART - FEN.**

---

<sup>464</sup> pàg. 89

<sup>465</sup> pàg. 54

<sup>466</sup> pàg. 89

<sup>467</sup> pàg. 92

<sup>468</sup> pàg. 83

<sup>469</sup> pàg. 94

Cercle dels coneixements: - “experimentals” - “objectius” - “místics” - “subjectius”

-.  
-

Analítica / estructura / sintètica / vivència / analítica.

336.4.- Axioma 2-5. {25}:  $+P \leftrightarrow +V \leftrightarrow -P \leftrightarrow -V \leftrightarrow +P$ .

**FEN - EXC - MON - CMN - NOU - CFN - PLA - ATZ - FEN.**

Cercle descriptiu: - “quotidianeïtat” - “mundanitat” - “transcendència” - “confusió”-.

Analítica / macrofísica / sintètica / vivència / analítica.

336.5.- Axioma 2-6. {26}:  $+T \leftrightarrow +V \leftrightarrow -T \leftrightarrow -V \leftrightarrow +T$ .

**OBJ - AFI - MON - INT - SUB - FEL - PLA - BOS - OBJ.**

Cercle dels estats: - “objectivitat” - “macrofísica” - “subjectivitat” - “microfísica” -.

Estructura / macrofísica / vivència / microfísica / estructura.

337.- En aquests sis cercles no hi ha cap punt ni direcció privilegiats. No tenen interior ni exterior. Són espais topològics d'una dimensió corbats en un espai euclidià de dues.



### 34.- Dialèctica de grau tres: La tètrada

Dels quatre espais bàsics {1}, presos tres a tres, se'n deriven quatre espais terciaris

- {31} Cernent - Parença - Tensió ( $k \times p \times t$ )
- {32} Cernent - Parença - Voltant ( $k \times p \times v$ )
- {33} Cernent - Tensió - Voltant ( $k \times t \times v$ )
- {34} Parença - Tensió - Voltant ( $p \times t \times v$ )

de tres dimensions ( $E_1 \times E_2 \times E_3$ ) limitades (cub regular)

$$E^3 = 0,318.309.886^3$$

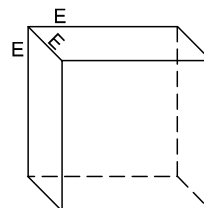

amb vuit ( $2^3$ ) combinacions de dos sentits oposats, cadascuna

- |               |               |
|---------------|---------------|
| {3...1} (---) | {3...5} (+--) |
| {3...2} (--+) | {3...6} (+-+) |
| {3...3} (-++) | {3...7} (+++) |
| {3...4} (-+-) | {3...8} (++-) |

	+x		+x		
	8	7	6	5	
-z	(+++)	(+++)	(+++)	(+++)	-z
	+y		+z	-y	
	4	3	2	1	
	(+-)	(-+)	(-+)	(-+)	

Segons condició dialèctica de circularitat (superfície esfèrica)

$$x^2 + y^2 + z^2 - R^2 = 0 \quad \rightarrow \quad x = \pm \sqrt{R^2 - y^2 - z^2} \quad y = \pm \sqrt{R^2 - x^2 - z^2}$$

$$z = \pm \sqrt{R^2 - y^2 - x^2}$$

$$\rightarrow \quad z = R \sin 35'264.39^\circ \quad y = R \cos 35' \dots \sin 45^\circ$$

$$x = R \cos 35' \dots \cos 45^\circ$$

Es poden definir in comptables conceptes en la superfície esfèrica entremig de cada tres conceptes-clau de D-1. Només definirem (Z2) els que estan exactament a mig camí ( $x = y = z$ ) entre els vuit conceptes-clau de D-1.

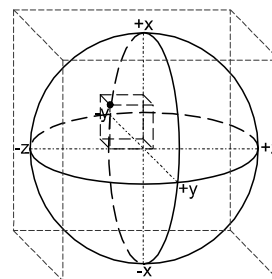

$ K''  =  P''  =  T''  =  V'' $	$\rightarrow$	$3x^2 = R^2 \rightarrow x = \pm \frac{R}{\sqrt{3}} = \pm 0,091.888,149$
	$\rightarrow$	$R \sin 35'264.39 = \pm 0,091.888,149$

### Esquema XIX: {3} Dialèctica 3

340.- La tètada és l'autodesplegament simultani de tres díades, independents entre elles, amb la consegüent pèrdua d'entitat real-mental o ontològica de la Mònada total, en cada element.

340.0.- L'oposició de **tercer grau** inclou les tres oposicions entre els extrems constants i l'oposició entre les tres dimensions. És un nivell de dialèctica més complicat i poc usat. No es refereix a les "quaternes" (harmòniques): quatre números en línia recta.

341.- La nova realitat -la tètada- dibuixa un espai euclidià ("pla") limitat, cúbic, determinable amb només quatre punts, no coplanaris.

341.0.- Als polèmics nord-occidentals (**103**),<sup>470</sup> més que amb tètades, ens agrada de jugar amb oposicions franques, els sis punts cardinals ( $\pm x, \pm y, \pm z$ ), o, tres a tres, els vèrtexs: ---, --+, -++, -+-, +--, +-+, +++, +-+.

342.- Topològicament té tres dimensions (Dm-3) que dibuixen un cub -volum vibrant-.

342.0.- El valor dels costats del cub és de  $2 * \frac{1}{2}\pi = 1/\pi$ .

342.1.- Té sis sentits o punts cardinals, oposats dos a dos.

342.2.- Hi cabrà contemplar gradacions qualitatives en tots els sentits entre els sis punts cardinals. Hi cabrà veure un nombre immensurable de possibles realitats mentals-reals intermèdies i interactives.

343.- Ontològicament caben moltes maneres de concebre aquest cub amb moltes més possibilitats (recti) i (curvi)lineals que en **313**<sup>471</sup> i **323**, amb moltes més possibilitats (recti) i (curvi)superficials que en **323**<sup>472</sup> i com a volum pot veure's com una oscil·lació vibratòria harmònica en un espai, com els crits dels dofins en el si del mar.

344.- Dialècticament és de grau tres (Di-3), producte cartesià de tres factors a Occident i poliedres i piràmides misteriques en altres indrets. Fascinació òptica i intel·lectual dels cris-

<sup>470</sup> pàg. 14

<sup>471</sup> pàg. **81**

talls minerals i de les pedres precioses tallades, de l'orografia, el paisatge, les formes vegetals i animals, etc.

345.- En el model de quatre díades (**315**), es poden fer quatre combinacions tetràdiques, quatre cubs amb els seus corresponents vuit octants (triangles esfèrics).

345.0.- **Cernent - Parença - Tensió** ( $k * p * t$ ).

345.00.- **REALITAT TRANSCENDENT VIVENCIAL** ( $-k * -p * -t$ ).

345.01.- **REALITAT TRANSCENDENT EXTENSA** ( $-k * -p * +t$ ).

345.02.- **REALITAT MANIFESTA EXTENSA** ( $-k * +p * +t$ ).

345.03.- **REALITAT MANIFESTA VIVENCIAL** ( $-k * +p * -t$ ).

345.04.- **MENT TRANSCENDENT VIVENCIAL** ( $+k * -p * -t$ ).

345.05.- **MENT TRANSCENDENT EXTENSA** ( $+k * -p * +t$ ).

345.06.- **MENT MANIFESTA EXTENSA** ( $+k * +p * +t$ ).

345.07.- **MENT MANIFESTA VIVENCIAL** ( $+k * +p * -t$ ).

345.1.- **Cernent - Parença - Voltant** ( $k * p * v$ ).

345.10.- **REALITAT TRANSCENDENT PLÀSMICA** ( $-k * -p * -v$ ).

345.11.- **REALITAT TRANSCENDENT MUNDANA** ( $-k * -p * +v$ ).

345.12.- **REALITAT MANIFESTA MUNDANA** ( $-k * +p * +v$ ).

345.13.- **REALITAT MANIFESTA PLÀSMICA** ( $-k * +p * -v$ ).

345.14.- **MENT TRANSCENDENT PLÀSMICA** ( $+k * -p * -v$ ).

345.15.- **MENT TRANSCENDENT MUNDANA** ( $+k * -p * +v$ ).

345.16.- **MENT MANIFESTA MUNDANA** ( $+k * +p * +v$ ).

345.17.- **MENT MANIFESTA PLÀSMICA** ( $+k * +p * -v$ ).

345.2.- **Cernent - Tensió - Voltant** ( $k * t * v$ ).

345.20.- **REALITAT VIVENCIAL PLÀSMICA** ( $-k * -t * -v$ ).

345.21.- **REALITAT VIVENCIAL MUNDANA** ( $-k * -t * +v$ ).

345.22.- **REALITAT EXTENSA MUNDANA** ( $-k * +t * +v$ ).

- 345.23.- **REALITAT EXTENSA PLÀSMICA** (-k \* +t \* -v).
- 345.24.- **MENT VIVENCIAL PLÀSMICA** (+k \* -t \* -v).
- 345.25.- **MENT VIVENCIAL MUNDANA** (+k \* -t \* +v).
- 345.26.- **MENT EXTENSA MUNDANA** (+k \* +t \* +v).
- 345.27.- **MENT EXTENSA PLÀSMICA** (+k \* -t \* -v).
- 345.3.- **Parença - Tensió - Voltant** (p \* t \* v).
- 345.30.- **TRANSCENDÈNCIA VIVENCIAL PLÀSMICA** (-p \* -t \* -v).
- 345.31.- **TRANSCENDÈNCIA VIVENCIAL MUNDANA** (-p \* -t \* +v).
- 345.32.- **TRANSCENDÈNCIA EXTENSA MUNDANA** (-p \* +t \* +v).
- 345.33.- **TRANSCENDÈNCIA EXTENSA PLÀSMICA** (-p \* +t \* -v).
- 345.34.- **MANIFESTACIÓ VIVENCIAL PLÀSMICA** (+p \* -t \* -v).
- 345.35.- **MANIFESTACIÓ VIVENCIAL MUNDANA** (+p \* -t \* +v).
- 345.36.- **MANIFESTACIÓ EXTENSA MUNDANA** (+p \* +t \* +v).
- 345.37.- **MANIFESTACIÓ EXTENSA PLÀSMICA** (+p \* +t \* -v).

**35.- Reducció a esfera (superfície esfèrica)**

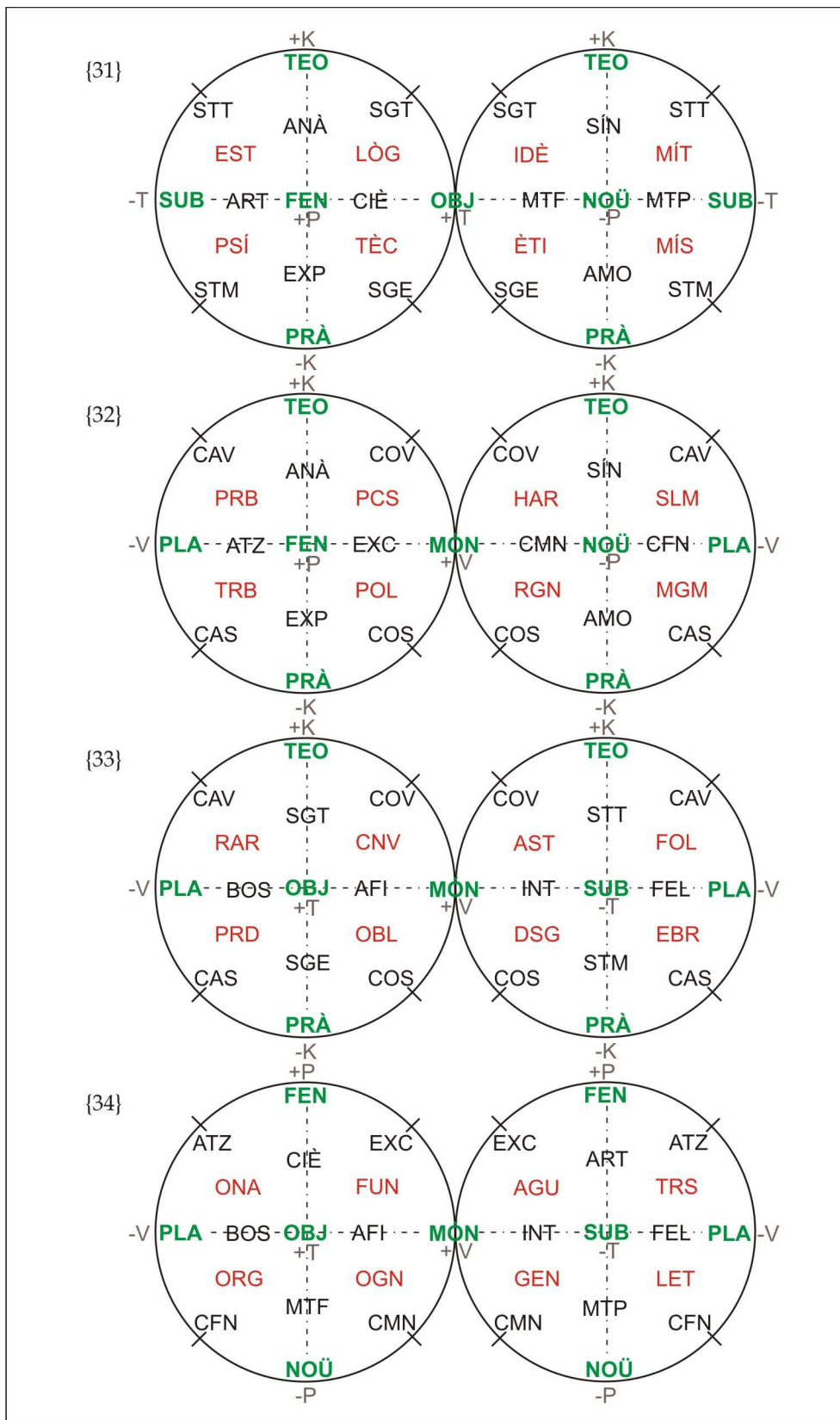

**Esquema XX: Les quatre esferes canòniques de la D-3**

350.- De nou abandonem la via euclídia i prenem la via riemanniana. Reduïm un pensament emmarcat en un espai real-mental o ontològic de tres dimensions a un pensament en un espai real-mental o ontològic de dues dimensions, corbat i tancat (**184-185**)<sup>473</sup> en el si d'un de tres.

350.0.- No segons llei d'hiperboloide ( $x * y * z = C$ ) (pseudoesfera), amb fuga de variables a l'infinit lliure, però irresponsable, ans per llei esfèrica ( $x^2 + y^2 + z^2 = r^2$ ) amb el valor de les variables no superior a  $\frac{1}{2}\pi$ .

351.- Calia un espai tridimensional (**34**)<sup>474</sup>, una dialèctica de grau tres, per corbar (**184**)<sup>475</sup> una superfície en l'espai real-mental o ontològic. No solament jo havia pensat el model abans corb que recte sinó que he treballat sempre, malgrat les extensions, amb l'esfera que descriurem en primer lloc. És la matriu de tota la resta, amb els consegüents dèbits terminològics que el lector, sens dubte, detectarà. (**42**)<sup>476</sup>

352.- Ara, dels quatre cubs (**345**)<sup>477</sup>, només en restaran -segons navalla d'Occam- les corresponent quatre esferes inscrites.

352.0.- Cada esfera restaria ben determinada per només quatre punts no en el mateix pla -la tètrada-. Però als polèmics nord-occidentals (**321.0**)<sup>478</sup> ens agrada més de jugar amb sis oposicions, dues a dues, que amb piràmides de proporcions sorprenents.

352.1.- I cada variable restarà lligada a les altres dues, talment que, si una o unes creixen, les altres o l'altra minven i viceversa.

352.2.- Tota posició en l'espai tridimensional (**34**)<sup>479</sup> diferent d'aquestes avisarà d'un desgavell a compensar, si la tria del nostre model és bona.

352.3.- En les dimensions topològicament esfèriques, si es tracta de petites superfícies, tot sembla pla i frueix, en primera aproximació, de totes les propietats del conjunt aritmètic de parells de nombres reals i de la geometria euclídia plana.

---

<sup>473</sup> pàg. 38-38

<sup>474</sup> pàg. 100

<sup>475</sup> pàg. 38

<sup>476</sup> pàg. 174 i ss.

<sup>477</sup> pàg. 102

<sup>478</sup> pàg. 87

<sup>479</sup> pàg. 100

352.4.- Però, si comencem a considerar superfícies que s'apropin a la mitja esfera, tant positiva com negativa, apareix el **punt antagònic** o oposat, a igual distància per totes bandes d'un punt considerat: **punts polars**.

352.5.- Apareixen els **punts subantagònics** o neutrals, que constitueixen un **equador**, els punts de distàncies alíquotes, que defineixen **poliedres regulars** amb divisió de l'esfera en àrees iguals.

352.6.- Apareixen els **cercles màxims** (els substituïts de les rectes en un espai corb) i l'invariant de la superfície total. Resten pertorbades totes les operacions aritmètiques de segon grau.

352.7.- Són, tots ells, punts, segments i àrees qualitativament -no quantitativament- singulars, que no apareixen en les dimensions euclídiades i que ací ens interessen extraordinàriament com a símbol de la ment real contradictòria.

353.- Resta així definit un camp o espai mental-real dinàmic, corb i tancat, de dues dimensions també **corbes**.

353.0.- No és **figura** corba de geometria euclídia tridimensional. És un espai corb de dues **dimensions** en topologia o en geometria riemanniana. Llancem lluny els tres **rígid** (183.0)<sup>480</sup> bastons cartesianes, les tres dimensions rectes i ortogonals, que han servit per a definir aquesta **esfera màxima**.

353.1.- Haurem de familiaritzar-nos amb aquest nou concepte variable de la dialèctica de grau tres. Passem del segment oscil·lant (313)<sup>481</sup>, per l'òrbita circular oscil·lant (333.1),<sup>482</sup> fins arribar a l'oscil·lació superficial esfèrica, amb possible aparició de figures d'interferència:

---

<sup>480</sup> pàg. 37

<sup>481</sup> pàg. 81

<sup>482</sup> pàg. 93

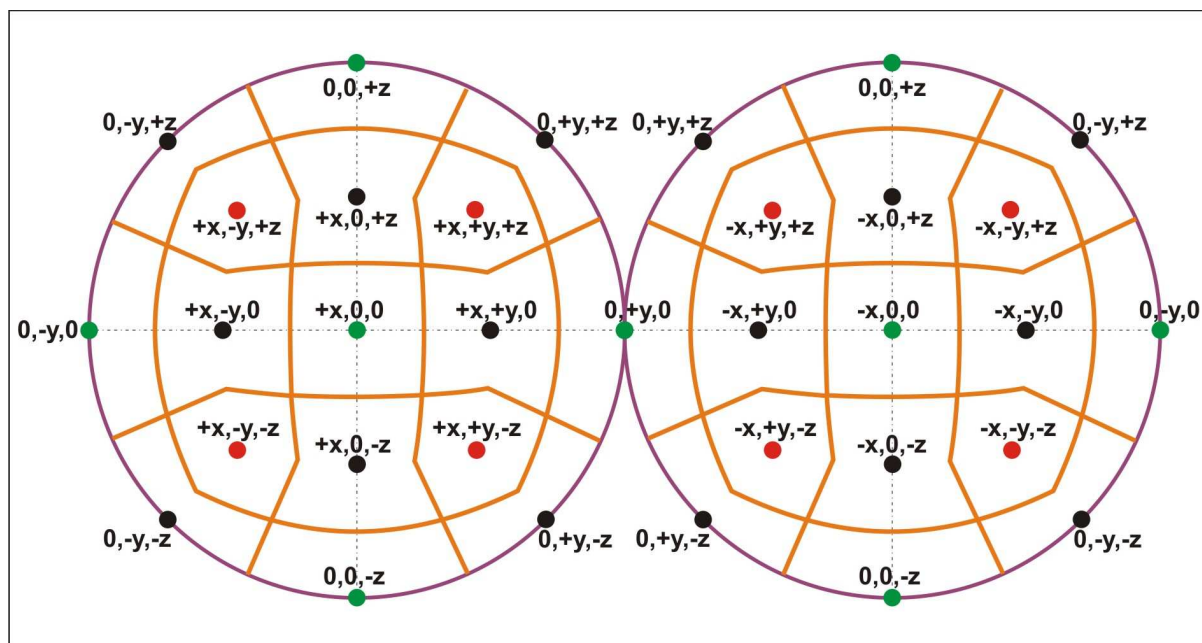

Esquema XXI: Oscil·lació superficial esfèrica

353.10.- Podríem imaginar les el·lipsoides intermèdies, entre l'esfera i el pla, que volguéssim, en les quals les variables  $x$ ,  $y$  i  $z$  anessin creixent gradualment de 0 a  $r$ . Les conoides de revolució!

353.11.- Fóra com un cor bategant en l'espai en sístole i diàstole.

353.12.- Ací la contradicció, esdevinguda tova en **333.12**,<sup>483</sup> encara pot ser superada dolçament per més possibilitats de camins segons la dimensió  $z$ .

353.13.- I els parells d'oposats privilegiats  $x/-x$ ,  $y/-y$  i  $z/-z$  perden el privilegi engolits per la munió d'oposats pel diàmetre equipotents, components de l'esfera.

353.14.- Ens han educat en el pensament recte. Cal aprendre a corbar-lo. Però també ens han ensenyat a pensar linealment. Cal aprendre a desplegar el pensament en superfície, en arborescència, en reticle, en recursivitat, en anastomosi, etc. **(482.1)**<sup>484</sup>

354.- Dèiem, el problema central de la dialèctica és la mesura de la contradicció, que la domestica **(18)**.<sup>485</sup>

<sup>483</sup> pàg. 93

<sup>484</sup> pàg. 241



354.0.- Cal, doncs, també, ací, establir la **distància real-mental** o ontològica (188)<sup>486</sup> en l'esfera entre els nuclis de dos conceptes puntuals atòmics.

354.1.- El valor de la distància entre els nuclis dels conceptes puntuals serà la longitud d'arc de circumferència màxima que els separa segons posició establerta axiomàticament en la globalitat, mesurada en graus (°) o en decimals de la unitat circumferencial (°), triada ací convencionalment.

354.2.- Així la distància, de dialèctica tres esfèrica, entre els oposats  $x$  i  $-x$ , màxima globalment entre dos conceptes, tot passant per  $y$  i  $-y$  o  $z$  i  $-z$ , és de  $180^\circ$  o de  $0.5^\circ$ . Mentre que en línia recta de dialèctica  $u$  és de  $1/\pi$  ( $=0'318.309.886^\circ$ ), valor del diàmetre de la **figura**. Aquesta línia recta resta exclosa en dialèctica 3 esfèrica (352.2).<sup>487</sup>

355.- Perquè les esferes restin més fixades als sis punts cardinals (P1) (316)<sup>488</sup> més dotze de secundaris (P2) (335)<sup>489</sup> (total 18) ara afegim, en una nova operació de subdivisió (Div-3), tot intercalant-lo en el baricentre de cada triangle esfèric format per tres punts cardinals veïns no alineats, un punt terciari (P3). En conjunt -quatre esferes amb vuit octants cadascuna - seran 32 punts terciaris. Les coordenades ( $x, y, z$ ) de cada un d'ells són iguals en valor absolut:  $3x^2 = r^2 \rightarrow x = \pm r / \sqrt{3} \rightarrow \pm R_3 = \pm 0'091.888.149$ .

355.0.- {31} **Cernent - Parença - Tensió** ( $k^2 + p^2 + t^2 = r^2$ ) (345.0).<sup>490</sup>

355.00.- {311} **MÍSTICA (MIS)** (-K<sub>3</sub>, -P<sub>3</sub>, -T<sub>3</sub>) (206)<sup>491</sup>: **concerniment desparent intens** o realitat transcendent vivencial (345.00)<sup>492</sup> o **PRA - NOU - SUB** o STM - AMO - MTP.

355.01.- {312} **ÈTICA (ETI)** (-K<sub>3</sub>, -P<sub>3</sub>, +T<sub>3</sub>) (208)<sup>493</sup>: **concerniment desparent extens** o realitat transcendent estructurada (345.01)<sup>494</sup> o **PRA - NOU - OBJ** o SGE - AMO - MTF.

355.02.- {313} **TÈCNICA (TEC)** (-K<sub>3</sub>, +P<sub>3</sub>, +T<sub>3</sub>) (202)<sup>495</sup>: **concerniment aparent extens** o realitat manifesta estructurada (345.02)<sup>496</sup> o **PRA - FEN - OBJ** o SGE - EXP - CIE.

---

<sup>485</sup> pàg. 37

<sup>486</sup> pàg. 39

<sup>487</sup> pàg. 105

<sup>488</sup> pàg. 83

<sup>489</sup> pàg. 94

<sup>490</sup> pàg. 102

<sup>491</sup> pàg. 47

<sup>492</sup> pàg. 102

<sup>493</sup> pàg. 48

<sup>494</sup> pàg. 102

355.03.- {314} **PSÍQUICA (PSI)** (-K<sub>3</sub>, +P<sub>3</sub>, -T<sub>3</sub>) (204)<sup>497</sup>: concerniment aparent intens o realitat manifesta vivencial (345.03)<sup>498</sup> o **PRA - FEN - SUB** o STM - EXP - ART.

355.04.- {315} **MÍTICA (MIT)** (+K<sub>3</sub>, -P<sub>3</sub>, -T<sub>3</sub>) (281)<sup>499</sup>: discerniment desparent intens o ment transcendent vivencial (345.04)<sup>500</sup> o **TEO - NOU - SUB** o STT - SIN - MTP.

355.05.- {316} **IDEICA (IDE)** (+K<sub>3</sub>, -P<sub>3</sub>, +T<sub>3</sub>) (271)<sup>501</sup>: discerniment desparent extens o ment transcendent estructurada (345.05)<sup>502</sup> o **TEO - NOU - OBJ** o SGT - SIN - MTF.

355.06.- {317} **LÒGICA (LOG)** (+K<sub>3</sub>, +P<sub>3</sub>, +T<sub>3</sub>) (261)<sup>503</sup>: discerniment aparent extens o ment manifesta estructurada (345.06)<sup>504</sup> o **TEO - FEN - OBJ** o SGT - ANA - CIE.

355.07.- {318} **ESTÈTICA (EST)** (+K<sub>3</sub>, +P<sub>3</sub>, -T<sub>3</sub>) (251)<sup>505</sup>: discerniment aparent intens o ment manifesta vivencial (345.07)<sup>506</sup> o **TEO - FEN - SUB** o STT - FEN - ANA.

355.1.- {32} **Cernent - Parença - Voltant** ( $k^2 + p^2 + v^2 = r^2$ ) (345.1).<sup>507</sup>

355.10.- {321} **MAGMA (MGM)** (-K<sub>3</sub>, -P<sub>3</sub>, -V<sub>3</sub>) (207)<sup>508</sup>: concerniment desparent involutiu o realitat transcendent plàsmica (345.10)<sup>509</sup> o **PRA - NOU - PLA** o AMO - CAS - CFN.

355.11.- {322} **REGNE (RGN)** (-K<sub>3</sub>, -P<sub>3</sub>, +V<sub>3</sub>) (207): concerniment desparent evolutiu o realitat transcendent mundana (345.11)<sup>510</sup> o **PRA - NOU - MON** o AMO - COS - CMN.

355.12.- {323} **POLIDESA (POL)** (-K<sub>3</sub>, +P<sub>3</sub>, +V<sub>3</sub>) (203)<sup>511</sup>: concerniment aparent evolutiu o realitat manifesta mundana (345.12)<sup>512</sup> o **PRA - FEN - MON** o EXP - COS - EXC.

355.13.- {324} **TURBULÈNCIA (TRB)** (-K<sub>3</sub>, +P<sub>3</sub>, -V<sub>3</sub>) (203): concerniment aparent involutiu o realitat manifesta plàsmica (345.13)<sup>513</sup> o **PRA - FEN - PLA** o EXP - CAS - ATZ.

<sup>495</sup> pàg. 46

<sup>496</sup> pàg. 102

<sup>497</sup> pàg. 47

<sup>498</sup> pàg. 102

<sup>499</sup> pàg. 71

<sup>500</sup> pàg. 102

<sup>501</sup> pàg. 68

<sup>502</sup> pàg. 102

<sup>503</sup> pàg. 65

<sup>504</sup> pàg. 102

<sup>505</sup> pàg. 62

<sup>506</sup> pàg. 102

<sup>507</sup> pàg. 102

<sup>508</sup> pàg. 47

<sup>509</sup> pàg. 102

<sup>510</sup> pàg. 102

<sup>511</sup> pàg. 46

<sup>512</sup> pàg. 102

<sup>513</sup> pàg. 102

355.14.- {325} **SUBLIM (SLM)** (+K<sub>3</sub>, -P<sub>3</sub>, -V<sub>3</sub>) (275)<sup>514</sup>: **discerniment desparent involutiu** o ment transcendent plàsmica (345.14)<sup>515</sup> o **TEO - NOU - PLA** o SIN - CAV - CFN.

355.15.- {326} **HARMONIA (HAR)** (+K<sub>3</sub>, -P<sub>3</sub>, +V<sub>3</sub>) (275)<sup>516</sup>: **discerniment desparent evolutiu** o ment transcendent mundana (345.15)<sup>517</sup> o **TEO - NOU - MON** o SIN - COV - CMN.

355.16.- {327} **PRECISIÓ (PCS)** (+K<sub>3</sub>, +P<sub>3</sub>, +V<sub>3</sub>) (255)<sup>518</sup>: **discerniment aparent evolutiu** o ment manifesta mundana (345.16)<sup>519</sup> o **TEO - FEN - MON** o PCS - COV - EXC.

355.17.- {328} **PROBABILITAT (PRB)** (+K<sub>3</sub>, +P<sub>3</sub>, -V<sub>3</sub>) (255)<sup>520</sup>: **discerniment aparent involutiu** o ment manifesta plàsmica (345.17)<sup>521</sup> o **TEO - FEN - PLA** o ANA - CAV - ATZ.

355.2.- {33} **Cernent - Tensió - Voltant** ( $k^2 + t^2 + v^2 = r^2$ ) (345.2).<sup>522</sup>

355.20.- {331} **EMBRIAGUESA (EBR)** (-K<sub>3</sub>, -T<sub>3</sub>, -V<sub>3</sub>) (205)<sup>523</sup>: **concerniment intens involutiu** o realitat vivencial plàsmica (345.20)<sup>524</sup> o **PRA - SUB - PLA** o STM - CAS - FEL.

355.21.- {332} **DESIG (DSG)** (-K<sub>3</sub>, -T<sub>3</sub>, +V<sub>3</sub>) (205): **concerniment intens evolutiu** o realitat vivencial mundana (345.21)<sup>525</sup> o **PRA - SUB - MON** o STM - COS - INT.

355.22.- {333} **OBLIGACIÓ (OBL)** (-K<sub>3</sub>, +T<sub>3</sub>, +V<sub>3</sub>) (209)<sup>526</sup>: **concerniment extens evolutiu** o realitat estructurada mundana (345.22)<sup>527</sup> o **PRA - OBJ - MON** o SGE - COS - AFI.

355.23.- {334} **PRODIGI (PRD)** (-K<sub>3</sub>, +T<sub>3</sub>, -V<sub>3</sub>) (209): **concerniment extens involutiu** o realitat estructurada plàsmica (345.23)<sup>528</sup> o **PRA - OBJ - PLA** o SGE - CAS - BOS.

---

<sup>514</sup> pàg. 68

<sup>515</sup> pàg. 102

<sup>516</sup> pàg. 68

<sup>517</sup> pàg. 102

<sup>518</sup> pàg. 63

<sup>519</sup> pàg. 102

<sup>520</sup> pàg. 63

<sup>521</sup> pàg. 102

<sup>522</sup> pàg. 102

<sup>523</sup> pàg. 47

<sup>524</sup> pàg. 102

<sup>525</sup> pàg. 102

<sup>526</sup> pàg. 48

<sup>527</sup> pàg. 102

<sup>528</sup> pàg. 103

- 355.24.- {335} **FOLLIA (FOL)** (+K<sub>3</sub>, -T<sub>3</sub>, -V<sub>3</sub>) (257)<sup>529</sup>: discerniment intens involutiu o ment vivencial plàsmica (345.24)<sup>530</sup> o **TEO - SUB - PLA** o STT - CAV - FEL.
- 355.25.- {336} **ASTÚCIA (AST)** (+K<sub>3</sub>, -T<sub>3</sub>, +V<sub>3</sub>) (257): discerniment intens evolutiu o ment vivencial mundana (345.25)<sup>531</sup> o **TEO - SUB - MON** o STT - COV - INT.
- 355.26.- {337} **CONVENCIÓ (CNV)** (+K<sub>3</sub>, +T<sub>3</sub>, +V<sub>3</sub>) (265)<sup>532</sup>: discerniment extens evolutiu o ment estructurada mundana (345.26)<sup>533</sup> o **TEO - OBJ - MON** o SGT - COV - AFI.
- 355.27.- {338} **RARESA (RAR)** (+K<sub>3</sub>, +T<sub>3</sub>, -V<sub>3</sub>) (265): discerniment extens involutiu o ment estructurada plàsmica (345.27)<sup>534</sup> o **TEO - OBJ - PLA** o SGT - CAV - BOS.
- 355.3.- {34} **Parenta - Tensió - Voltant** ( $p^2 + t^2 + v^2 = r^2$ ) (345.3).<sup>535</sup>
- 355.30.- {341} **LETARGIA (LET)** (-P<sub>3</sub>, -T<sub>3</sub>, -V<sub>3</sub>) (245)<sup>536</sup>: desparenta intensa involutiva o transcendència vivencial plàsmica (345.30)<sup>537</sup> o **NOU - SUB - PLA** o MTP - CFN - FEL.
- 355.31.- {342} **GENI (GEN)** (-P<sub>3</sub>, -T<sub>3</sub>, +V<sub>3</sub>) (245): desparenta intensa evolutiva o transcendència vivencial mundana (345.31)<sup>538</sup> o **NOU - SUB - MON** o MTP - CMN - INT.
- 355.32.- {343} **ÒRGAN (OGN)** (-P<sub>3</sub>, +T<sub>3</sub>, +V<sub>3</sub>) (235)<sup>539</sup>: desparenta externa evolutiva o transcendència estruct. mundana (345.32)<sup>540</sup> o **NOU - OBJ - MON** o MTF - CMN - AFI.
- 355.33.- {344} **ORGÓ (ORG)** (-P<sub>3</sub>, +T<sub>3</sub>, -V<sub>3</sub>) (235): desparenta extensa involutiva o transcendència estruct. plàsmica (345.33)<sup>541</sup> o **NOU - OBJ - PLA** o MTF - CFN - PLA .
- 355.34.- {345} **TRÀNSIT (TRS)** (+P<sub>3</sub>, -T<sub>3</sub>, -V<sub>3</sub>) (215)<sup>542</sup>: aparencia intensa involutiva o manifestació vivencial plàsmica (345.34)<sup>543</sup> o **FEN - SUB - PLA** o ART - ATZ - FEL.
- 355.35.- {346} **AGUDESÀ (AGU)** (+P<sub>3</sub>, -T<sub>3</sub>, +V<sub>3</sub>) (215): aparencia intens evolutiva o manifestació vivencial mundana (345.35)<sup>544</sup> o **FEN - SUB - MON** o ART - EXC - INT.

<sup>529</sup> pàg. 63<sup>530</sup> pàg. 103<sup>531</sup> pàg. 103<sup>532</sup> pàg. 66<sup>533</sup> pàg. 103<sup>534</sup> pàg. 103<sup>535</sup> pàg. 103<sup>536</sup> pàg. 59<sup>537</sup> pàg. 103<sup>538</sup> pàg. 103<sup>539</sup> pàg. 56<sup>540</sup> pàg. 103<sup>541</sup> pàg. 103<sup>542</sup> pàg. 51<sup>543</sup> pàg. 103<sup>544</sup> pàg. 103

355.36.- {347} **FUNCIÓ (FUN)** (+P<sub>3</sub>, +T<sub>3</sub>, +V<sub>3</sub>) (225)<sup>545</sup>: **aparença extensa evolutiva** o manifestació estructurada mundana (345.36)<sup>546</sup> o **FEN - OBJ - MON** o **CIE - EXC - AFL**.

355.37.- {348} **ONA (ONA)** (+P<sub>3</sub>, +T<sub>3</sub>, -V<sub>3</sub>) (225): **aparença extensa involutiva** o manifestació estructurada plàsmica (345.37)<sup>547</sup> o **FEN - OBJ - PLA** o **CIE - ATZ - BOS**.

356.- Cadascuna de les quatre esferes màximes canòniques (352)<sup>548</sup> tindrà sis punts cardinals (**P1**) (316),<sup>549</sup> dotze punts secundaris (**P2**) (335)<sup>550</sup> i, des d'ara, vuit punts terciaris (**P3**) (355)<sup>551</sup> (en total vint-i-sis) distribuïts segons els quatre axiomes següents (en realitat en són només dos qualsevol, els altres dos en són corolaris):

356.0.- Axioma 3-1. {31} (aquest i els següents tres, representats segons dos hemisferis):

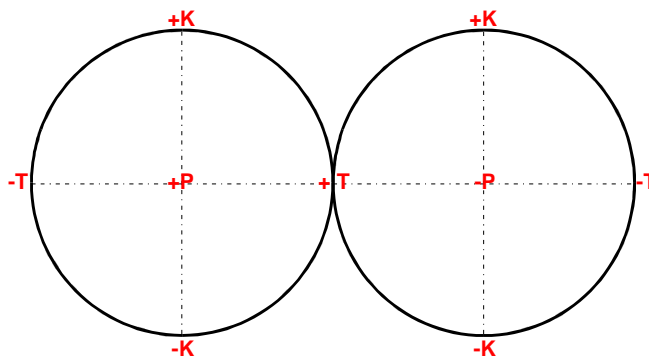

Esfera dels modes de coneixement i de tractament de la realitat-ment o ontològics, pont neutral entre **PLA** i **MON**: mode tècnic, mode ètic, mode místic, mode psíquic, mode lògic, mode ideic, mode mític i mode estètic. Els seus vint-i-sis punts, a l'inici de l'exploració (42), serviren de matriu a partir de la qual anàrem explorant els desconeguts territoris del model complet hiperesfèric (2).<sup>552</sup>

356.1.- Axioma 3-2. {32}:

<sup>545</sup> pàg. 53

<sup>546</sup> pàg. 103

<sup>547</sup> pàg. 103

<sup>548</sup> pàg. 105

<sup>549</sup> pàg. 83

<sup>550</sup> pàg. 94

<sup>551</sup> pàg. 108

<sup>552</sup> pàg. 43

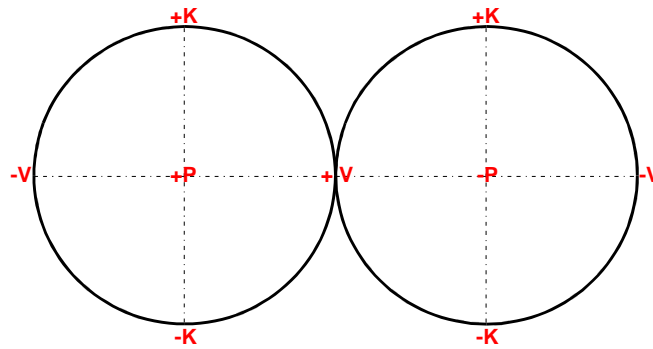

Esfera dels estils de la realitat-ment o ontològics, pont neutral entre **SUB** i **OBJ**: estil polit, estil reial, estil magmàtic, estil turbulent, estil precís, estil, harmònic, estil sublim i estil probable.

356.2.- Axioma 3-3. {33}:

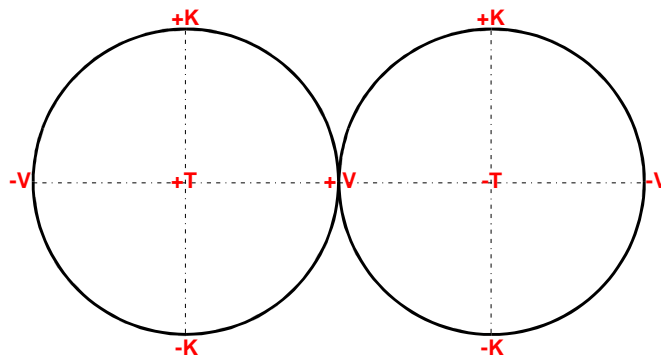

Esfera de les actituds o capteniments de la realitat-ment o ontològics, pont neutral entre **FEN** i **NOU**: capteniment obligat, desitjant, embriac, prodigiós, convencional, astut, foll i rar.

356.3.- Axioma 3-4 {34}:

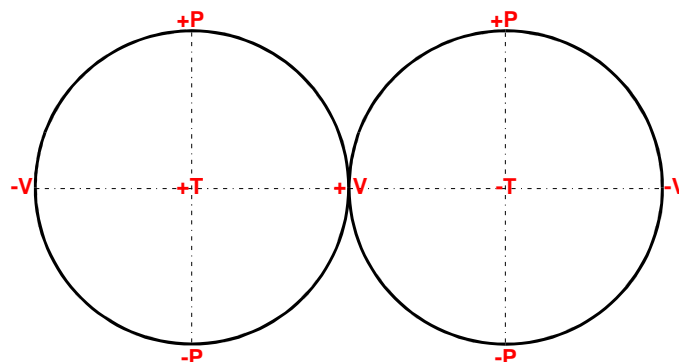

Esfera dels modes de presentar-se la realitat-ment o ontològics: pont neutral entre **TEO** i **PRA**: mode orgànic, mode genial, mode letàrgic, mode orgònic, mode funcional, mode agut, mode extàtic i mode ondulatori.

357.- En aquestes quatre esferes no hi ha cap punt ni direcció privilegiats. No tenen interior ni exterior. Són espais topològics de dues dimensions corbades en un espai euclidià de tres.

**36.- Les àrees**

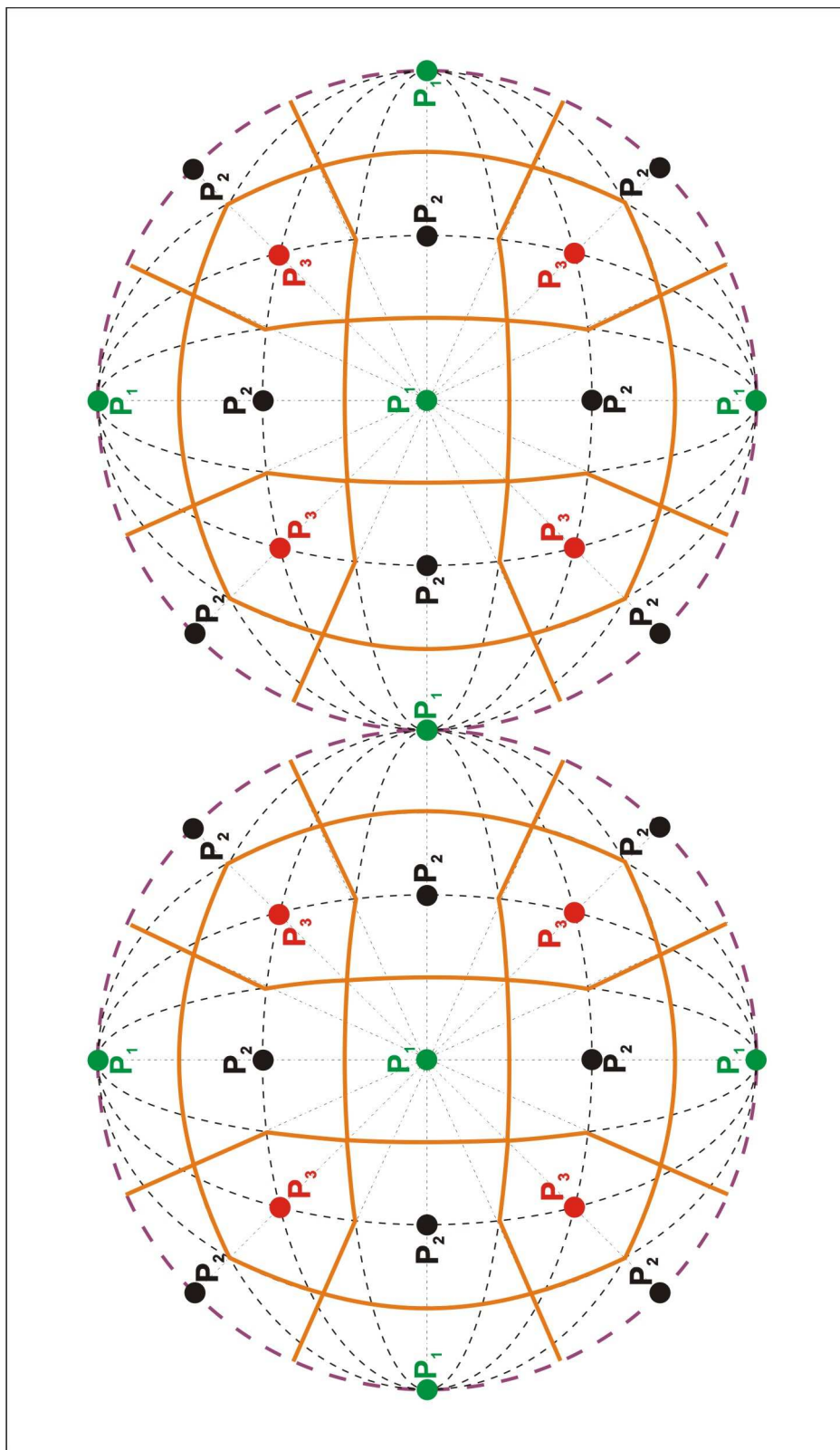

Esquema XXII: Les vint-i-sis àrees



360.- En cadascun dels quatre espais (esferes) real-mentals de la dialèctica tres es poden determinar incomptables punts.

361.- Nosaltres, d'antuvi, hi hem determinat sis conceptes-punt cardinals (conceptes-clau) **(P1)**, equidistants i equidistribuïts -constel·lació regular- per cada esfera.

361.0.- Cada punt és 100% en ell mateix (plena metaidentitat) i 0% en l'oposat (plena metaalteritat), cada punt ocupa un lloc definit en el conjunt (plena metatotalitat) i cada punt, assintòticament influeix en tots els altres punts (metaholicitat).

361.1.- En la circumferència màxima, a mig camí entre els dos pols oposats (equador), frontera de probabilitat, cada punt val 50% de cada extrem polar (analogia mitja), com el verd additiu té 50% de blau i 50% de groc.

361.2.- Talment que cada concepte cardinal valdrà 100% de si mateix, 0% del concepte del pol oposat i 50% dels quatre conceptes equatorials, oposats, ells mateixos, dos a dos.

361.3.- Cada concepte clau limita així, amb altres quatre.

362.- Si unim els sis conceptes-clau entre ells tindrem la **xarxa constel·lativa**.

363.- Si entremig de cadascun dels sis tracem la frontera equidistant, de probabilitat, resulten delimitades sis **àrees** -quadrats regulars iguals i esfèrics-, en cada esfera: un cub esfèric.

363.0.- Cada àrea té una sisena part de la superfície total.

363.1.- Tot i que cada punt influeix en els seus veïns, -la Lluna influeix en la superfície de la Terra en l'efecte "marea"- els punts del perímetre de les àrees representa la neutralització (50%) de la influència d'un punt sobre el seu veí, cabdalment perquè aquest li oposa una influència igual i contrària. Ingravidesa de la càpsula còsmica en el límit.

364.- En general amb cada concepte, sigui del nivell que sigui, s'ha d'acompanyar el valor de la potència d'influència que se li vol donar. El límit de les àrees d'influència entre Terra i Lluna és més a prop de la Lluna que de la Terra. Tot això és ben newtonià.

365.- Les sis àrees -així com la xarxa corresponent- de la constel·lació de **P1**, es poden subdividir (Div: **335, 355**) quasifractalment si intercalem un nou punt en el mig dels segments i dels triangles que els uneixen i col·loquem nova frontera equidistant dels nous punts veïns.

365.0.- En neix una sèrie: Div-1: 6, Div-2: 26, Div-3: 98, Div-4: 386...

365.00.- Div-1 dóna una partició de cub regular. Compleix **357**.<sup>553</sup>

365.01.- Div-2 i següents ja no. El teorema d'Euler només permet cinc poliedres regulars: tetraedre, cub, octaedre, dodecaedre i icosaedre. El de 26 cares no pot ser regular de cap manera. Això obliga a privilegiar formalment uns punts (pols) sobre els altres ("equadors"). Tota solució és imperfecta.

365.010.- La solució divulgativa, la menys imparcial estableix una xarxa cartogràfica de meridians i paral·lels cada cop més junts. En anar subdividint hi ha més densitat de punts a l'entorn dels dos pols que en l'equador. Hem desenvolupat un programa informàtic en aquest sentit ("GLOBUS". © Lluís M. Xirinacs & Manuel Barberà, 1996).

365.010.0.- Amb l'afany de democratitzar l'accés a la filosofia, des de l'any 1988, anem impartint cursos d'explicació del model, especialment de l'esfera {31} (**355.0**,<sup>554</sup> **356.0**<sup>555</sup>).

365.010.1.- I, en la mateixa direcció, hem publicat dos jocs de cartes, un per a adults i un per a infants, amb les vint-i-sis àrees de {31}. Tenen aplicacions lúdiques, però també psicològiques, socials, polítiques, etc. Poden esdevenir materials de gabinets d'orientació filosòfica global.

365.011.- Ací preferim una opció més ajustada, la tripolar, amb tres parells de pols, els **P1**, els centres de les cares del cub esfèric. Les arestes del cub funcionen com a "equadors" parcials i els vèrtexs com a punts "equatorials" de cada tres pols. Els punts fractals resten més equidistribuïts. També, tot seguint aquesta línia, hem desenvolupat "GLOBUS", 1996.

---

<sup>553</sup> pàg. 114

<sup>554</sup> pàg. 108

<sup>555</sup> pàg. 112

**37.- Dialèctica de grau quatre: La pèntada**

Dels quatre espais bàsics {1}, presos tots quatre ensems, se'n deriva un únic espai quaternari final

{41} **Cernent - Parença - Tensió - Voltant** (*k x p x t x v*)

de quatre dimensions ( $E_1 \times E_2 \times E_3 \times E_4$ ) limitades

(hipercub regular)

$E^4 = 0,318.309^4$

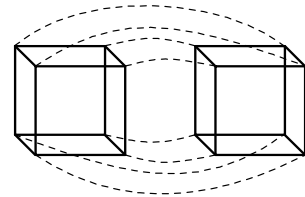

amb vuit ( $2^3$ ) combinacions de dos sentits oposats, cadascuna

- |              |              |               |              |
|--------------|--------------|---------------|--------------|
| {411} (----) | {415} (-+--) | {419} (+----) | {41D} (++++) |
| {412} (---+) | {416} (-+-+) | {41A} (+--+)  | {41E} (+++)  |
| {413} (--++) | {417} (-+++) | {41B} (--++)  | {41F} (++++) |
| {414} (-+-)  | {418} (-++-) | {41C} (+-+-)  | {410} (++++) |

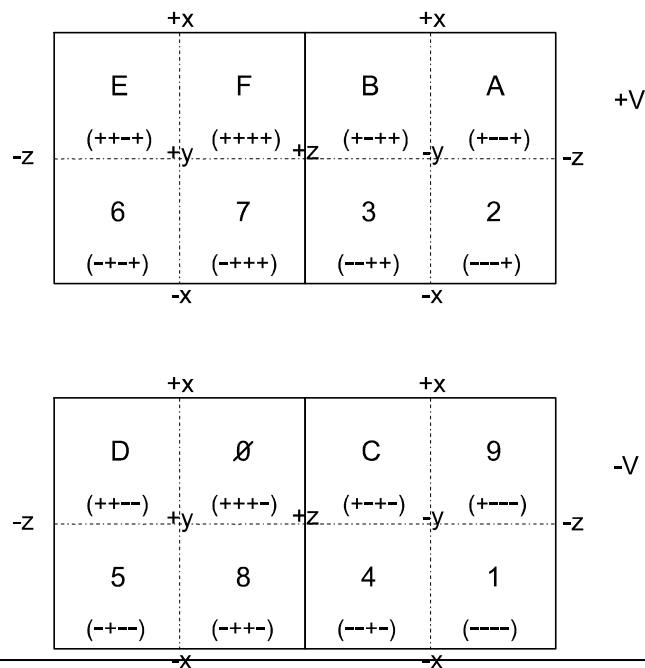

**Esquema XXIII: {4} Dialèctica 4 (1)**

Segons condició dialèctica de circularitat (volum hiperesfèric)

$$x^2 + y^2 + z^2 + v^2 - R^2 = 0$$

$$\begin{aligned} \rightarrow \quad x &= \pm \sqrt{R^2 - y^2 - z^2 - v^2} & y &= \pm \sqrt{R^2 - x^2 - z^2 - v^2} \\ z &= \pm \sqrt{R^2 - x^2 - y^2 - v^2} & v &= \pm \sqrt{R^2 - x^2 - y^2 - z^2} \end{aligned}$$

$$\begin{aligned} \rightarrow \quad v &= R \sin 30^\circ, \quad z = R \cos 30^\circ \sin 35'264.39^\circ, \\ y &= \cos 30^\circ \cos 35' \dots \sin 45^\circ, \quad x = R \cos 30^\circ \cos 35' \dots^\circ \cos 45^\circ \end{aligned}$$

Es poden definir incomptables conceptes en l'espai tridimensional del volum hiperesfèric entremig de cada quatre dels vuit conceptes-clau de D-1 (tetraedre regular esfèric).

Només definirem (Z2) els que estan precisament a mig camí ( $x = y = z = v$ ) entre els vuit conceptes-clau de D-1.

$$\begin{aligned} |K'''| = |P'''| = |T'''| = |V'''| &\rightarrow 4x^2 = R^2 \rightarrow x = \pm \frac{R}{2} = \pm 0,079.577.471 \\ &\rightarrow R \sin 30^\circ = \pm 0,079.577.471 \end{aligned}$$

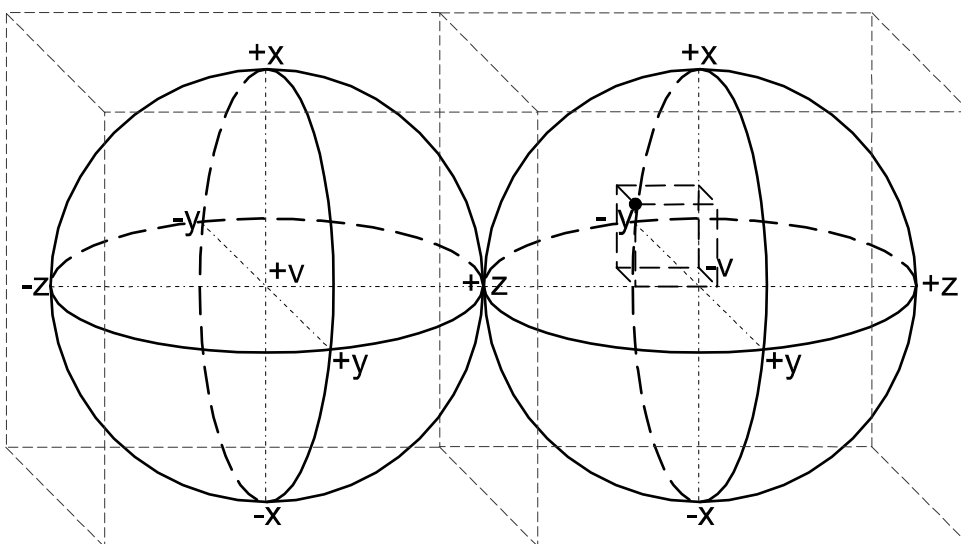

**Esquema XXIV: {4} Dialèctica 4 (2)**

370.- La pèntada és l'autodesplegament simultani de les quatre díades, independents entre elles, amb la consegüent pèrdua de presència real-mental o ontològica de la Mònada total, en cada element. Però la pèntada, en el nostre model només n'hi ha una, és la Mònada sencera desplegada.

370.0- L'oposició de **quart grau** inclou les quatre oposicions dos a dos entre els extrems constants i l'oposició entre les quatre dimensions. És un nivell de dialèctica molt més complicat de ser seguit intuïtivament, difícil d'utilitzar, però tractable informàticament ("GLOBUS"). Minkowski i Einstein usen per a l'espai ( $E^3$ )-temps( $E^1$ ) "absolut" un artifici igual.

371.- La nova realitat -la pèntada- dibuixa un hiperespai euclidià ("pla") limitat, hipercúbic, determinable amb només cinc punts no coespacials.

371.0.- Als polèmics nord-occidentals (**103**),<sup>556</sup> més que amb pèntades, ens agrada de jugar amb oposicions franques, els vuit punts cardinals ( $\pm x, \pm y, \pm z, \pm v$ ) o, quatre a quatre, els vèrtexs: ----, ---+, ---+, ---+, -+--, -+--, -+--, -+--, +---, +---, +---, +---, +++-, +++-, +++-, +++-, +++-.

372.- Topològicament té quatre dimensions ( $Dm-4$ ) que dibuixen un hipercub -hipervolum vibrant-.

372.0.- El valor dels costats de l'hipercub és de  $2 * \frac{1}{2}\pi = 1/\pi$ .

372.1.- Té vuit sentits o punts cardinals, oposats dos a dos.

372.2.- Hi cabrà contemplar gradacions qualitatives en tots els sentits entre els vuit punts cardinals. Hi cabrà veure un nombre immensurable de possibles realitats mentals-reals intermèdies i interactives.

373.- Ontològicament caben moltes maneres de concebre aquest hipercub amb moltes més possibilitats (recti i curvi)lineals que en **313**,<sup>557</sup> **323** i **343**, amb moltes més possibilitats (recti

---

<sup>556</sup> pàg. 14

<sup>557</sup> pàg. 81

i curvi)superficials que en **323**<sup>558</sup> i **343**,<sup>559</sup> amb moltes més possibilitats (recti i curvi)volúmiques que en **343** i com a hipervolum pot contemplar-se com una oscil·lació vibratòria harmònica en un hiperespai com els esdeveniments en l'espai-temps einstenià.

374.- Dialècticament és de grau quatre (Di-4), producte cartesià de quatre factors al límit de la fantasia humana del nostre temps, “la dimensió desconeguda”. (Abans de Da Vinci encara era difícil la Di-3).

374.0.- Tanmateix per a un matemàtic no és cap problema qualsevol dimensió-N. El càlcul de les òrbites celestes astronòmiques requereix el maneig d'un grapat de dimensions. Els físics quàntics treballen avui amb 11 i 13 dimensions.

374.1.- Inconscientment usem contínuament moltes dimensions. Una fitxa usa dues dimensions (files i columnes). Un fitxer n'usa tres. Una columna de fitxers, quatre. Un armari de fitxers, cinc. Una paraula de sis lletres és un resultat d'una combinatòria de sis dimensions iguals (l'alfabet), una per a cadascuna de les sis posicions de les lletres en aquella paraula. Id. per als nombres (dimensions iguals: els dígitos).

374.2.- No serà, doncs, un greu abús de demanar als filòsofs i a tothom qui vulgui globalitzar que eixamplin el marc de les seves elucubracions a quatre dimensions. Normalment no es belluguen en més enllà de dues.

375.- En el model de quatre díades (**315**),<sup>560</sup> només es pot fer una combinació pentàdica: un hipercub amb els seus corresponents setze setzants (tetraedres hiperesfèrics).

375.0/1.- **Cernent - Parença - Tensió - Voltant** (k \* p \* t \* v).

375.00.- **REALITAT TRANSCENDENT VIVENCIAL PLÀSMICA** (-k \* -p \* -t \* -v).

375.01.- **REALITAT TRANSCENDENT VIVENCIAL MUNDANA** (-k \* -p \* -t \* +v).

375.02.- **REALITAT TRANSCENDENT ESTRUCT. MUNDANA** (-k \* -p \* +t \* +v).

---

<sup>558</sup> pàg. 87

<sup>559</sup> pàg. 101

<sup>560</sup> pàg. 82

- 375.03.- REALITAT TRANSCENDENT ESTRUCT. PLÀSMICA (-k \* -p \* +t \* -v).
- 375.04.- REALITAT MANIFESTA VIVENCIAL PLÀSMICA (-k \* +p \* -t \* -v).
- 375.05.- REALITAT MANIFESTA VIVENCIAL MUNDANA (-k \* +p \* -t \* +v).
- 375.06.- REALITAT MANIFESTA ESTRUCTURADA MUNDANA (-k \* +p \* +t \* +v).
- 375.07.- REALITAT MANIFESTA ESTRUCTURADA PLÀSMICA (-k \* +p \* +t \* -v).
- 
- 375.08.- MENT TRANSCENDENT VIVENCIAL PLÀSMICA (+k \* -p \* -t + -v).
- 375.09.- MENT TRANSCENDENT VIVENCIAL MUNDANA (+k \* -p \* -t \* +v).
- 375.10.- MENT TRANSCENDENT ESTRUCTURADA MUNDANA (+k \* -p \* +t \* +v).
- 375.11.- MENT TRANSCENDENT ESTRUCTURADA PLÀSMICA (+k \* -p \* +t \* -v).
- 375.12.- MENT MANIFESTA VIVENCIAL PLÀSMICA (+k \* +p \* -t \* -v).
- 375.13.- MENT MANIFESTA VIVENCIAL MUNDANA (+k \* +p \* -t \* +v).
- 375.14.- MENT MANIFESTA ESTRUCTURADA MUNDANA (+k \* +p \* +t + +v).
- 375.15.- MENT MANIFESTA ESTRUCTURADA PLÀSMICA (+k \* +p \* +t \* -v).

38.- Reducció a hiperesfera (volum hiperesfèric)

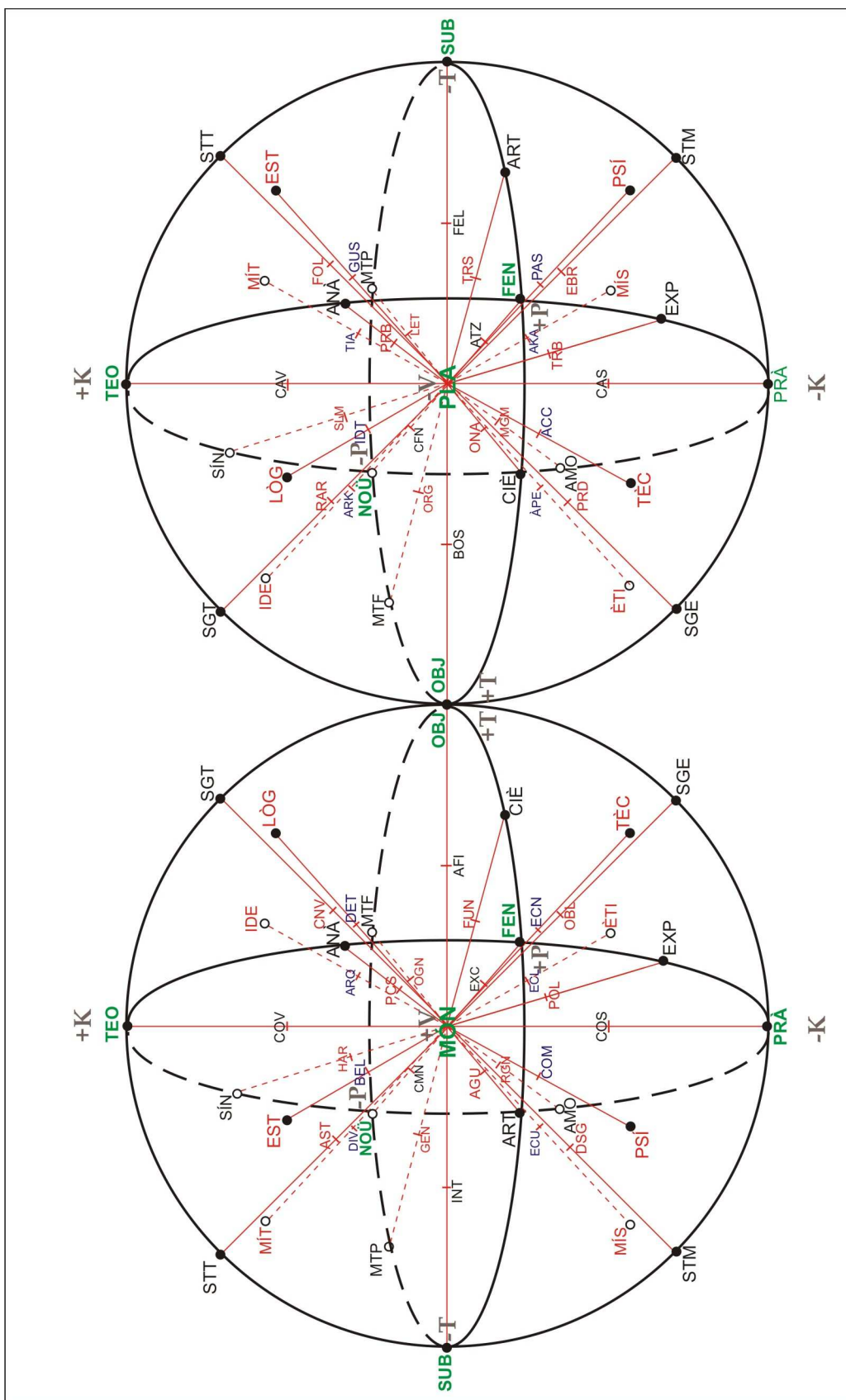

Esquema XXV: La hiperesfera canònica de la D-4 polaritzada en **MÓN-PLASMA**



380.- Una darrera vegada més abandonem la via euclídia i prenem la via riemanniana. Reduïm un pensament emmarcat en un espai real-mental o ontològic de quatre dimensions a un pensament en un espai real-mental o ontològic de tres dimensions, corbat i tancat (**184-185**)<sup>561</sup> en el si d'un de quatre.

380.0.- No segons llei d'hiperhiperboloide ( $x * y * z * v = C$ ) (pseudo-hiperesfera), amb fuga de variables a l'infinit lliure, però irresponsable, ans per llei hiperesfèrica ( $x^2 + y^2 + z^2 + v^2 = r^2$ ) amb el valor de les variables no superior a  $\frac{1}{2}\pi$ .

381.- Calia un espai tetradimensional (**37**),<sup>562</sup> una dialèctica de grau quatre, per corbar (**184**)<sup>563</sup> i tancar (**185**)<sup>564</sup> un volum en l'hiperespai real-mental o ontològic. Ara ja tenim el model complet, pensat abans com a camp corb, bastit en tres dimensions corbes, que no pas com a figura corbada en un espai quatridimensional.

382.- Ara, de l'hipercub (**375**),<sup>565</sup> només en restarà -segons navalla d'Occam- la corresponent hiperesfera inscrita.

382.0.- Aquesta hiperesfera restaria ben determinada per només cinc punts, no en el mateix espai -la pèntada-. Però als polèmics nord-occidentals (**321.0**)<sup>566</sup> ens agrada més de jugar amb vuit oposicions, dues a dues.

382.1.- I cada variable romandrà lligada a les altres tres, en creixement i decreixement, dues a dues o tres a una.

382.2.- Tota posició en l'espai tetradimensional, definit a **37**,<sup>567</sup> diferent d'aquestes avisarà d'un desgavell a compensar, si la tria del nostre model és bona.

382.3.- En les dimensions topològicament hiperesfèriques, si es tracta de petits volums tot sembla euclidià i sembla fruir de les propietats aritmètiques i geomètriques usuals.

382.4.- Però si comencem a considerar volums que s'apropin a la mitja hiperesfera, tan positiva com negativa, apareix el **punt antagònic** o oposat, a igual distància per totes bandes d'un punt considerat: **punts polars**.

---

<sup>561</sup> pàg. 38-38

<sup>562</sup> pàg. 118

<sup>563</sup> pàg. 38

<sup>564</sup> pàg. 38

<sup>565</sup> pàg. 121

<sup>566</sup> pàg. 87

<sup>567</sup> pàg. 118

382.5.- Apareixen els **punts subantagònics** o neutrals, que constitueixen una **esfera equatorial** i els punts de distàncies alíquotes, que defineixen **hiperpoliedres regulars** amb divisió de la hiperesfera en cambres iguals.

382.6.- Hi trobem els **cercles màxims** (substituts de les rectes en l'espai corb) i l'invariant del volum total. Resten pertorbades totes les operacions aritmètiques de tercer grau.

382.60.- I s'hi donen les **esferes màximes** (substituts de les superfícies planes en un hiperespai corb).

382.7.- Són tots ells elements geomètrics qualitativament -no quantitativament- singulars, que no apareixen en les dimensions euclídiades i que ací ens interessen extraordinàriament com a símbol de la ment-real o ontològica contradictòria.

383.- Tenim així definit un camp o espai mental-real dinàmic, corb i tancat, de tres dimensions també **corbes**.

383.0.- No és **figura** corba de geometria euclídia quadrimensional. És un espai corb de tres **dimensions** en topologia o en geometria riemanniana. Llancem lluny els quatre **rígid** (**183.0**)<sup>568</sup> bastons cartesianes, les quatre dimensions rectes i ortogonals, que han servit per a definir aquesta **hiperesfera màxima**.

383.1.- Haurem de familiaritzar-nos amb aquest nou concepte variable de la dialèctica de grau quatre. Passem del segment oscil·lant (**313**),<sup>569</sup> per l'òrbita circular oscil·lant (**333.1**)<sup>570</sup> i per l'oscil·lació superficial esfèrica (**353.1**),<sup>571</sup> fins a arribar a aquesta darrera possibilitat d'oscil·lació volúmica hiperesfèrica.

---

<sup>568</sup> pàg. 37

<sup>569</sup> pàg. 81

<sup>570</sup> pàg. 93

<sup>571</sup> pàg. 106

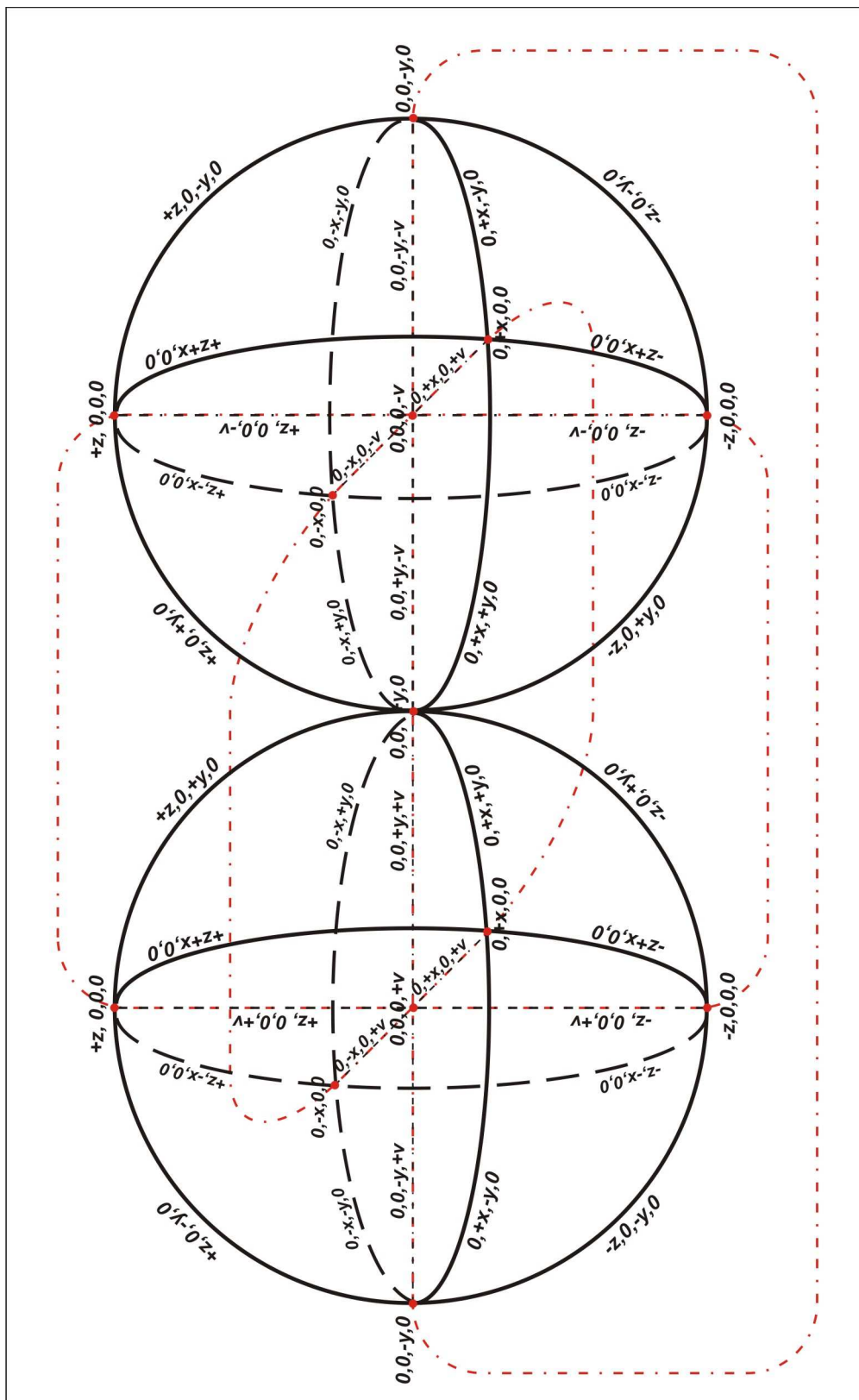

**Esquema XXVI: Oscil·lació tridimensional hiperesfèrica**

383.10.- Podríem imaginar les hiperel·lipsoides intermèdies entre la hiperesfera i l'espai euclidià, que volguéssim, en les quals les variables  $x$ ,  $y$ ,  $z$  i  $v$  anessin creixent gradualment de 0 a  $r$ . Les hiperconoides de revolució!

383.11.- ¿Sabríem veure-hi un cor quadridimensional bategant en l'hiperespai?

383.12.- Ací la contradicció, esdevinguda tova en **333.12**<sup>572</sup> i superada en **353.12**,<sup>573</sup> encara és superada ara per més viaranyes fets possibles per la nova dimensió  $v$ .

383.14.- Cal aprendre a corbar el pensament i cal aprendre a desplegar-lo en dues (**353.14**)<sup>574</sup> i tres dimensions.

384.- Per mesurar el grau de contradicció entre dos conceptes atòmics

384.0.- cal establir la **distància real-mental o ontològica (188)**<sup>575</sup> en la hiperesfera entre els seus nuclis.

384.1.- També ací serà la longitud d'arc de circumferència màxima, en graus ( $^{\circ}$ ) o en decimals de la unitat circumferencial ( $^{\circ}$ ).

384.2.- Talment que la distància, en dialèctica quatre hiperesfèrica, entre oposats, p. e.  $x$  i  $-x$ , tot passant per  $y$  i  $-y$ , o per  $z$  i  $-z$  o per  $v$  i  $-v$ , segueix essent de  $180^{\circ}$  o de  $0.5^{\circ}$ . Mentre que en línia recta de dialèctica u és de  $1/\pi$ , valor del diàmetre de la **figura**. Aquesta línia recta resta exclosa en dialèctica hiperesfèrica (**382.2**).<sup>576</sup>

385.- Finalment, per a què la hiperesfera resti més definida, a més dels seus vuit punts cardinals (**P1**) (**316**)<sup>577</sup> (Div-1), més vint-i-quatre de secundaris (**P2**) (**335**)<sup>578</sup> (Div-2), més trenta dos de terciaris (**P3**) (**355**)<sup>579</sup> (Div-3), ara afegim, en una nova operació de subdivisió (Div-4), tot intercalant-lo en el baricentre de cada tetraedre hiperesfèric format per quatre punts cardinals veïns no coplanaris, un punt quaternari (**P4**). En conjunt seran setze punts quaternaris.

---

<sup>572</sup> pàg. 93

<sup>573</sup> pàg. 107

<sup>574</sup> pàg. 107

<sup>575</sup> pàg. 39

<sup>576</sup> pàg. 124

<sup>577</sup> pàg. 83

<sup>578</sup> pàg. 94

<sup>579</sup> pàg. 108

Les coordenades  $(x, y, z, v)$  de cada un d'ells són iguals en valor absolut:  $4x^2 = r^2 \rightarrow x = \pm r / \sqrt{4} = \pm r/2 \rightarrow \pm \mathbf{R}_4 = \pm .0'079.577.471$ .

385.0.- {41} **Cernent - Parença - Tensió - Voltant** ( $k^2 + p^2 + t^2 + v^2 = r^2$ ) (375.0/1).<sup>580</sup>

385.00.- {411} **AKAIXA (AKA)** (-K<sub>4</sub>, -P<sub>4</sub>, -T<sub>4</sub>, -V<sub>4</sub>) (206)<sup>581</sup>: **concerniment desparent intens involutiu** o realitat transcendent vivencial plàsmica o **PRA - NOU - SUB - PLA** o **MIS - EBR - MGM - LET**.

385.01.- {412} **ECUMENE (ECU)** (-K<sub>4</sub>, -P<sub>4</sub>, -T<sub>4</sub>, +V<sub>4</sub>) (206): **concerniment desparent intens evolutiu** o realitat transcendent vivencial mundana o **PRA - NOU - SUB - MON** o **MIS - DSG - RGN - GEN**.

385.02.- {413} **ECOLOGIA (ECL)** (-K<sub>4</sub>, -P<sub>4</sub>, +T<sub>4</sub>, +V<sub>4</sub>) (208)<sup>582</sup>: **concerniment desparent extens evolutiu** o realitat transcendent estructurada mundana o **PRA - NOU - OBJ - MON** o **ETI - OBL - RGN - OGN**.

385.03.- {414} **ÀPEIRON (APE)** (-K<sub>4</sub>, -P<sub>4</sub>, +T<sub>4</sub>, -V<sub>4</sub>) (208): **concerniment desparent extens involutiu** o realitat transcendent estructurada plàsmica o **PRA - NOU - OBJ - PLA** o **ETI - PRD - MGM - ORG**.

385.04.- {415} **PASSIÓ (PAS)** (-K<sub>4</sub>, +P<sub>4</sub>, -T<sub>4</sub>, -V<sub>4</sub>) (204)<sup>583</sup>: **concerniment aparent intens involutiu** o realitat manifestada vivencial plàsmica o **PRA - FEN - SUB - PLA** o **PSI - EBR - TRB - TRS**.

385.05.- {416} **COMUNITAT (COM)** (-K<sub>4</sub>, +P<sub>4</sub>, -T<sub>4</sub>, +V<sub>4</sub>) (204): **concerniment aparent intens evolutiu** o realitat manifestada vivencial mundana o **PRA - FEN - SUB - MON** o **PSI - DSG - POL - AGU**.

385.06.- {417} **ECONOMIA (ECN)** (-K<sub>4</sub>, +P<sub>4</sub>, +T<sub>4</sub>, +V<sub>4</sub>) (202)<sup>584</sup>: **concerniment aparent extens evolutiu** o realitat manifestada estructurada mundana o **PRA - FEN - OBJ - MON** o **TEC - OBL - POL - FUN**.

385.07.- {418} **ACCIÓ (ACC)** (-K<sub>4</sub>, +P<sub>4</sub>, +T<sub>4</sub>, -V<sub>4</sub>) (202): **concerniment aparent extens involutiu** o realitat manifestada estructurada plàsmica o **PRA - FEN - OBJ - PLA** o **TEC - PRD - TRB - ONA**.

---

<sup>580</sup> pàg. 121

<sup>581</sup> pàg. 47

<sup>582</sup> pàg. 48

<sup>583</sup> pàg. 47

<sup>584</sup> pàg. 46

385.08.- {419} **TIÀMAT (TIA)** (+K<sub>4</sub>, -P<sub>4</sub>, -T<sub>4</sub>, -V<sub>4</sub>) (281)<sup>585</sup>: **discerniment desparent intens involutiu** o ment transcendent vivencial plàsmica o **TEO - NOU - SUB - PLA** o **MIT - FOL - SLM - LET**.

385.09.- {41A} **DIVINITAT (DIV)** (+K<sub>4</sub>, -P<sub>4</sub>, -T<sub>4</sub>, +V<sub>4</sub>) (281): **discerniment desparent intens evolutiu** o ment transcendent vivencial mundana o **TEO - NOU - SUB - MON** o **MIT - AST - HAR - GEN**.

385.10.- {41B} **ARQUETIP (ARQ)** (+K<sub>4</sub>, -P<sub>4</sub>, +T<sub>4</sub>, +V<sub>4</sub>) (271)<sup>586</sup>: **discerniment desparent extens evolutiu** o ment transcendent estructurada mundana o **TEO - NOU - OBJ - MON** o **IDE - CNV - HAR - OGN**.

385.11.- {41C} **ARKHÉ (ARK)** (+K<sub>4</sub>, -P<sub>4</sub>, +T<sub>4</sub>, -V<sub>4</sub>) (271): **discerniment desparent extens involutiu** o ment transcendent estructurada plàsmica o **TEO - NOU - OBJ - PLA** o **IDE - RAR - SLM - ORG**.

385.12.- {41D} **GLÒRIA (GLO)** (+K<sub>4</sub>, +P<sub>4</sub>, -T<sub>4</sub>, -V<sub>4</sub>) (251)<sup>587</sup>: **discerniment aparent intens involutiu** o ment manifesta vivencial plàsmica o **TEO - FEN - SUB - PLA** o **EST - FOL - PRB - TRS**.

385.13.- {41E} **BELLESA (BEL)** (+K<sub>4</sub>, +P<sub>4</sub>, -T<sub>4</sub>, +V<sub>4</sub>) (251): **discerniment aparent intens evolutiu** o ment manifesta vivencial mundana o **TEO - FEN - SUB - MON** o **EST - AST - PCS - AGU**.

385.14.- {41F} **DETERMINACIÓ (DET)** (+K<sub>4</sub>, +P<sub>4</sub>, +T<sub>4</sub>, +V<sub>4</sub>) (261)<sup>588</sup>: **discerniment aparent extens evolutiu** o ment manifesta estructurada mundana o **TEO - FEN - OBJ - MON** o **LOG - CNV - PCS - FUN**.

385.15.- {41G} **INDETERMINACIÓ (IDT)** (+K<sub>4</sub>, +P<sub>4</sub>, +T<sub>4</sub>, -V<sub>4</sub>) (261): **discerniment aparent extens involutiu** o ment manifesta estructurada plasmàtica o **TEO - FEN - OBJ - PLA** o **LOG - RAR - PRB - ONA**.

386.- La hiperesfera completa (382)<sup>589</sup> tindrà vuit punts cardinals (P1) (316),<sup>590</sup> vint-i-quatre punts secundaris (P2) (335),<sup>591</sup> trenta-dos punts terciaris (P3) (355)<sup>592</sup> i setze punts quaternaris (P4) (385).<sup>593</sup> En total vuitanta , distribuïts segons l'axioma següent:

<sup>585</sup> pàg. 71

<sup>586</sup> pàg. 68

<sup>587</sup> pàg. 62

<sup>588</sup> pàg. 65

386.0.- Axioma 4-1. {41}

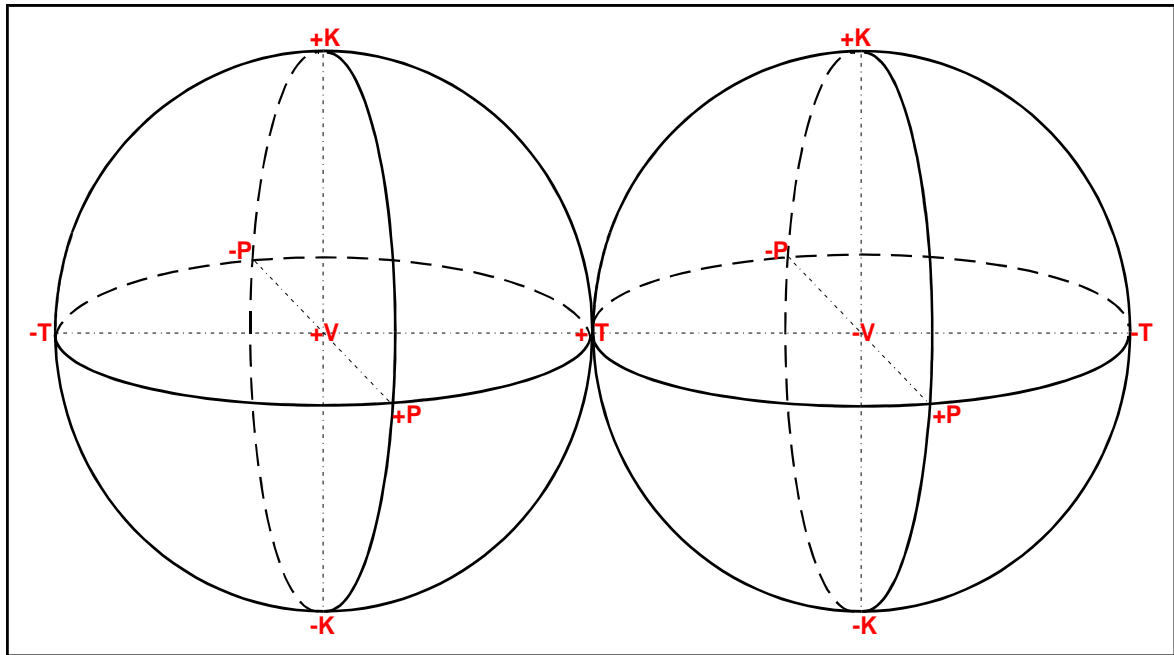

**Esquema XXVII: Axiomàtica del model global X**

387.- Hem arribat a la hiperesfera del model global que inclou totes les modalitats anteriors. En aquesta hiperesfera no hi ha cap punt ni direcció, ni àrea, ni cambra privilegiats. No té exterior. És un espai topològic de tres dimensions corbades en un espai euclidià de quatre.

<sup>589</sup> pàg. 124  
<sup>590</sup> pàg. 83  
<sup>591</sup> pàg. 94  
<sup>592</sup> pàg. 108  
<sup>593</sup> pàg. 127

**39.- Les cambres**

390.- En aquest espai real-mental o ontològic de dialèctica quatre es poden determinar in-nombrables conceptes-punt.

391.- Nosaltres, d'antuvi, hi hem determinat els vuit conceptes-punt cardinals (conceptes clau) (**P1**), equidistants i equidistribuïts -constel·lació regular- per tota la hiperesfera. Units en línia recta configuren un hipercub.

391.0.- Cada un d'ells és 100% ell mateix (plena metaidentitat) i 0% l'oposat (plena metaalteritat), cada un ocupa un lloc definit en el conjunt (plena metatotalitat) i cada un, assintòticament influeix en tots els altres (metaholicitat).

391.1.- En l'esfera màxima, a mig camí entre dos pols oposats (esfera equatorial; **382.5**<sup>594</sup>), frontera de probabilitat, cada punt val 50% de cada extrem polar (analogia mitja).

391.2.- Talment que cada concepte cardinal valdrà 100% de si mateix, 0% del concepte del pol oposat i 50% dels sis conceptes equatorials. oposats, ells mateixos, dos a dos.

391.3.- Cada concepte cardinal limita, així, amb altres sis.

392.- Si unim els vuit conceptes-clau entre ells tindrem la **xarxa constel·lativa** completa.

393.- Si entremig de cadascun dels vuit tracem la superfície fronterera equidistant, de probabilitat, resulten delimitades vuit **cambres** -cubs regulars iguals i hiperesfèrics-, en la hiperesfera: un hipercub hiperesfèric.

393.0.- Cada cambra cúbica té una vuitena part del volum total.

393.1.- Tot i que cada punt influeix en els seus veïns, els punts dels vèrtexs, de les arestes o de les cares, de les cambres representen la neutralització (50%) de la influència d'un punt sobre el seu veí, cabdalment perquè aquest li oposa una influència igual i contrària.

---

<sup>594</sup> pàg. 125



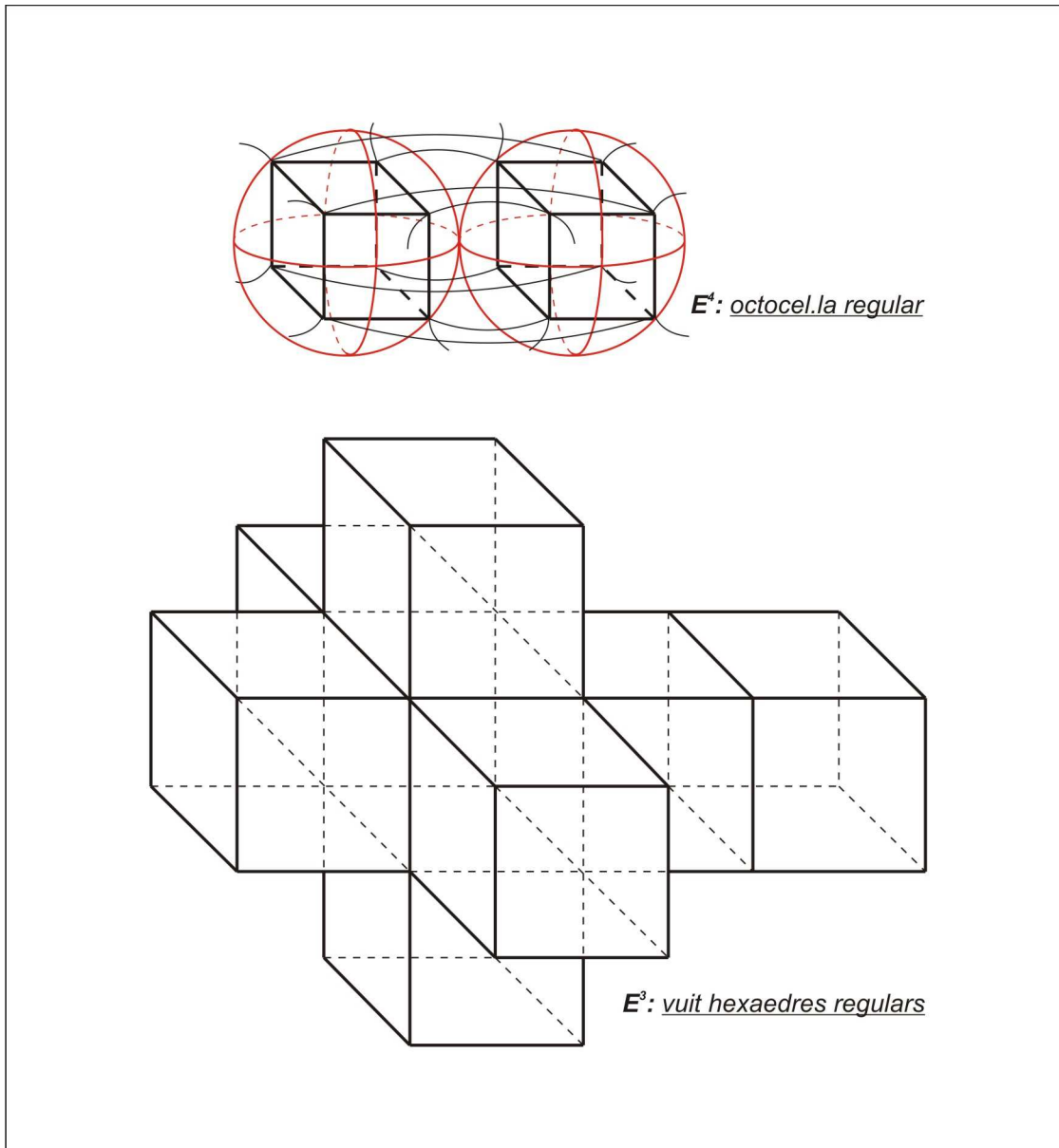

**Esquema XXVIII: Els vuit cubs hiperesfèrics bàsics**

394.- En general, amb cada concepte, sigui del nivell que sigui, s'ha d'acompanyar el valor de la **potència** d'influència que se li vol donar. La distància del límit de cambra és directament proporcional a la potència del nucli.



395.- Les vuit cambres cúbiques -així com la xarxa corresponent de la constel·lació de **P1**-, es poden subdividir (Div: 335, 355, 365) quasi fractalment si intercalem un nou punt en el mig de les seves cares (**P2**), dels seus costats (**P3**) i dels seus vèrtexs (**P4**) i col·loquem nova frontera equidistant dels nous punts veïns.

395.0.- Si iterem aquesta operació  $n$  vegades en neix una sèrie: Div-1: 8, Div-2: 80, Div-3: 544... Aquesta tesi ha aturat la seva investigació en la Div-2 de 80 conceptes nuclears bàsics, cadascun envoltat en una cambra que ve a ocupar  $1/80$  de l'espai total.

395.00.- Div-1 dóna una partició d'hipercub regular . Compleix **387**.

395.01.- Div-2 i següents ja no. La geometria no permet hiperpoliedres regulars de 80, 544... cambres. Això obliga a privilegiar formalment uns punts (pols) sobre els altres ("equadors"). Tota solució és imperfecta.

395.010.- La solució divulgativa treballa "cartogràficament" amb talls esfèrics de la hiperesfera cada cop més fins (programa informàtic:"GLOBUS").

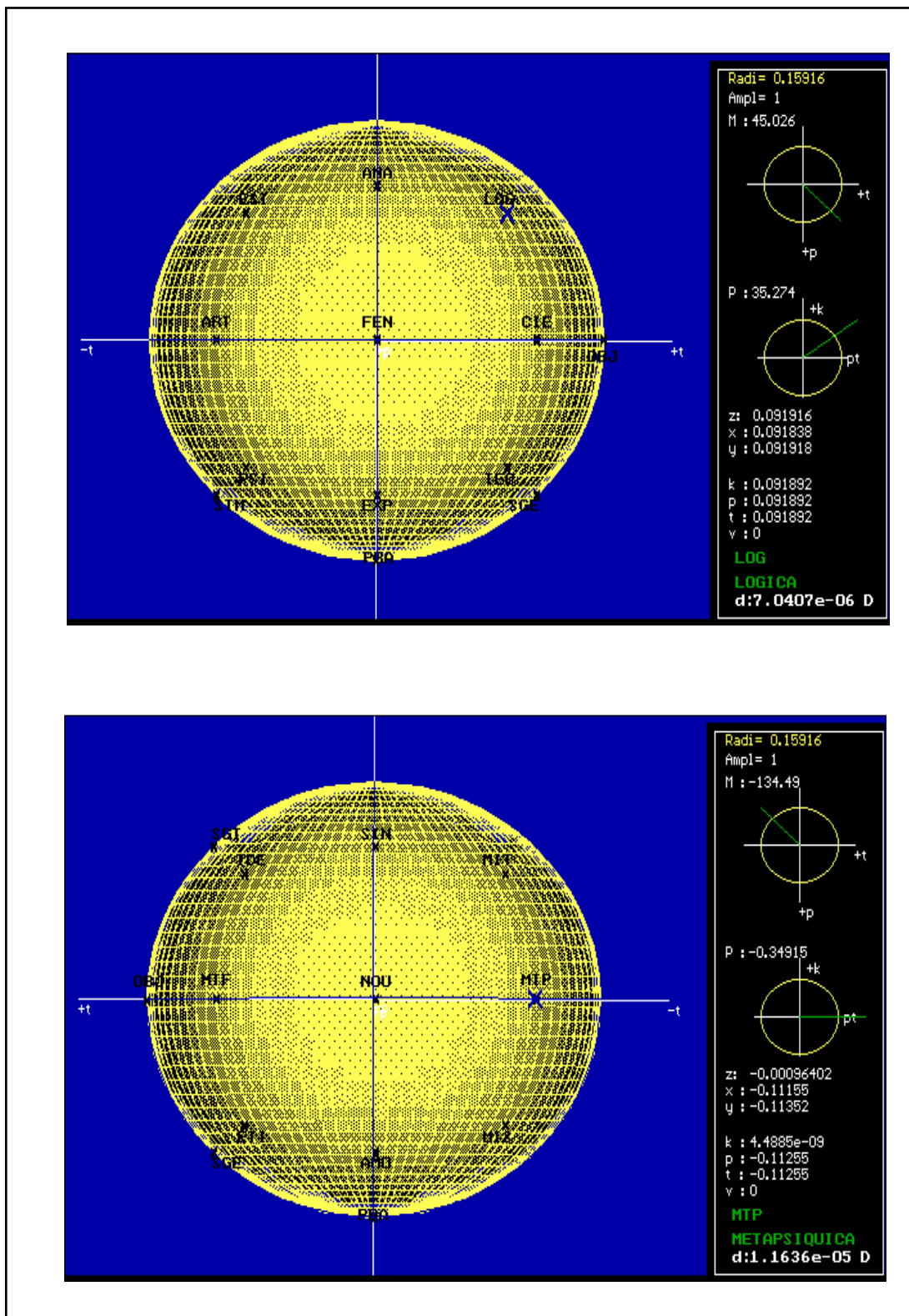

Esquema XXX: Tall esfèric de radi màxim (0,15916C) {31}. Damunt **FEN** (cursor en **LOG**) i davall **NOU** (cursor en **MTP**) - segons programa "GLOBUS" .

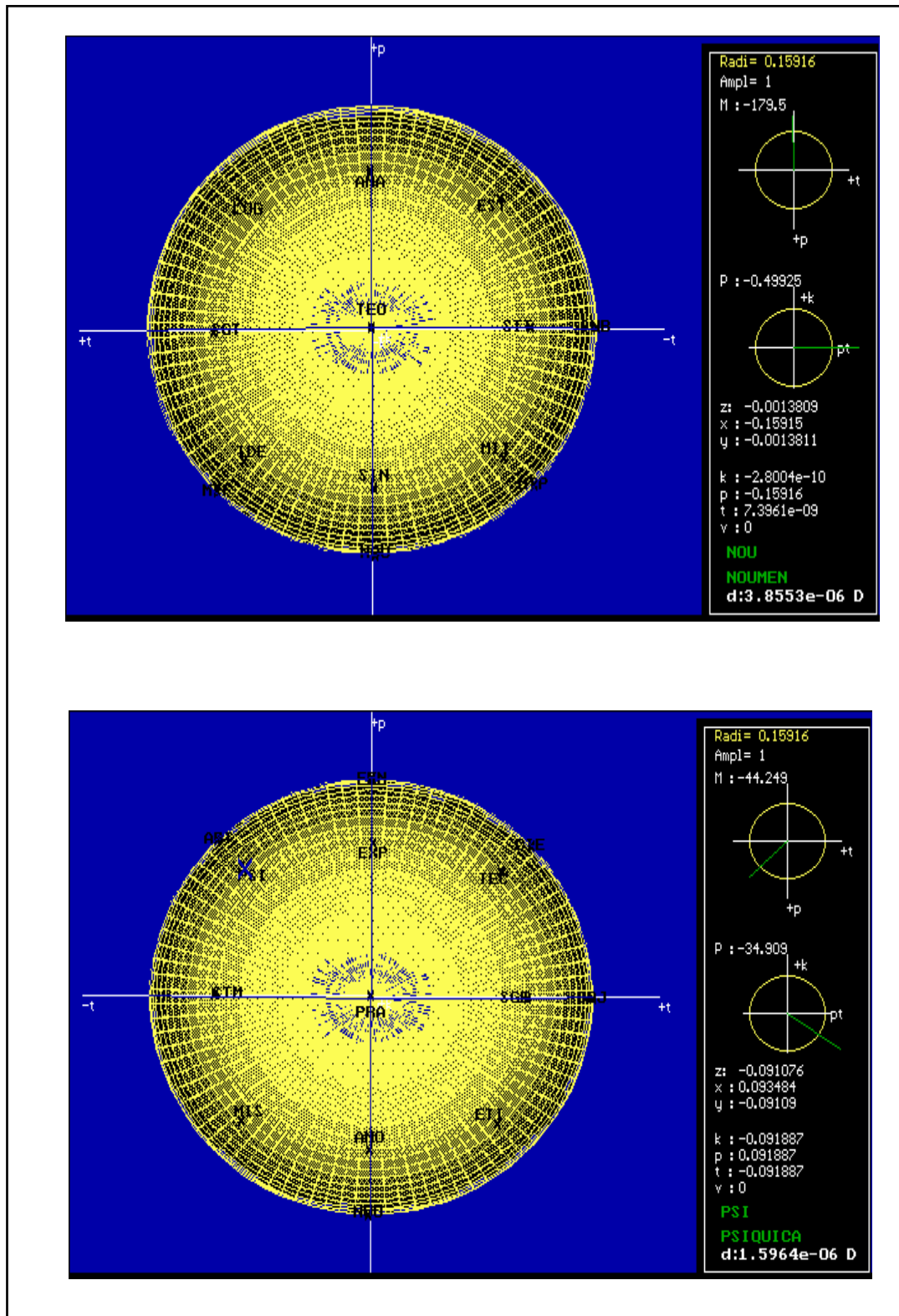

Esquema XXXI: Tall esfèric de radi màxim (0,15916C) {31}. Damunt **TEO** (cursor en **NOU**) i davall **PRA** (cursor en **PSI**) - segons programa "GLOBUS" .

395.011.- Ací preferim una opció més ajustada, la tetrabipolar, amb quatre parells de pols, els **P1**, els centres de les cel·les cúbiques hiperesfèriques. Les cares de l'hipercub global funcionen com a superfícies "equatorials" parcials, les arestes com a línies "equatorials" parcials i els vèrtexs com a punts "equatorials" de cada quatre pols. Els punts fractals resten més equidistribuïts.

396.- Per raons didàctiques subdividim la hiperesfera, segons xarxa constel·lativa que uneix els vuit vèrtexs quatre a quatre no en el mateix "pla", en setze grans **cambres moleculars**, setze tetraedres iguals, regulars hiperesfèrics, cada un caracteritzat per tenir en el seu centre un dels punts **P4** de dialèctica quatre (385),<sup>595</sup> envoltat de catorze nuclis (4 **P1** en els vèrtexs, 6 **P2** en les arestes i 4 **P3** en les cares), gran regió categorial de la ment-realitat amb un nucli central, envoltat de catorze estrelles fixes en les parets del tetraedre en qüestió (cf. Esquema XXXII), catorze diferents direccions caracteritzables en un espai tridimensional corbat, gran eina d'anàlisi.

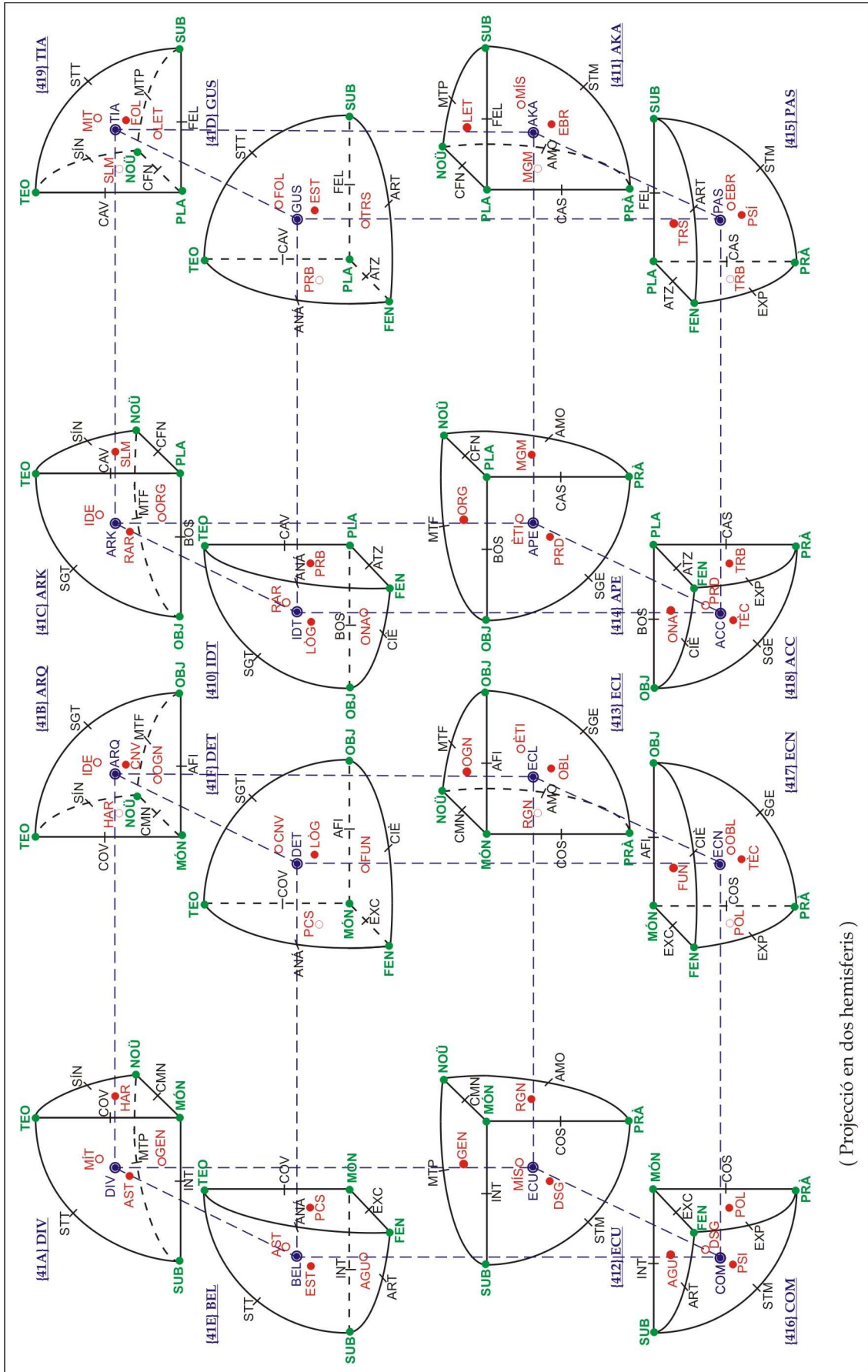

( Projecció en dos hemisferis )

Esquema XXXII: Els setze tetraedres hiperesfèrics bàsics

Es pot assajar de transitar d'una cambra molecular a una altra de veïna per cada cara [4], per cada aresta [6], per cada vèrtex [4].

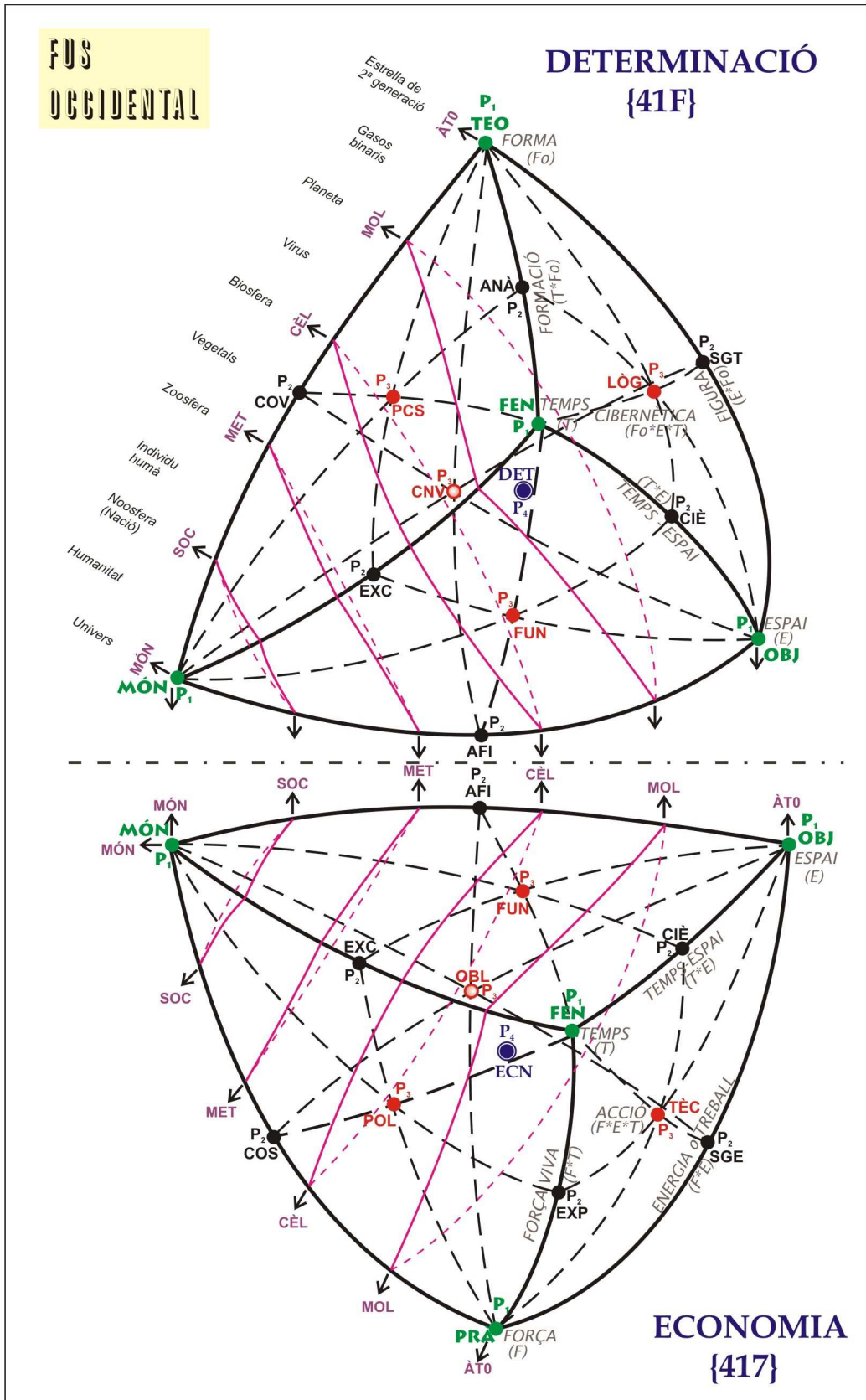

Esquema XXXIII: Exemple de dues "cambres gòtiques", tetraedres hiperesfèrics



396.0.- Cada cambra molecular, sobretot en el seu centre, es regeix per un principi diferent. Semblava a Aristòtil que el principi de no contradicció era el principi suprem. Tanmateix fins i tot l'obra sencera d'Aristòtil esdevindria intel·ligible si es volia aixoplugar sota aquest únic principi. Ací oferim un petit tractat abreujat de principis teòrics clàssics (categorials) i pràctics inaugurats per Heidegger (existenciaris, etc.) (Cf. **212, 222, 232, 242, 256, 266, 276, 286**).

<b>TEO</b>	1. <b>DISCERNIBLES</b> , teòrics, generals, distins, categòrics, experimentals.	<b>PRÀ</b>	2. <b>CONCRETS</b> , indiscernibles, pràctics, generatius, indistints, sistenciaris, intuïtius.
<b>MÓN</b>	1.1. <b>MUNDANS, clars, certs, actuals</b>	<b>MÓN</b>	2.1. <b>MUNDANS, clars, certs, actuals</b> .
<b>FEN</b>	1.1.1. <b>SEPARABLES</b> , aparents, formals, analítics.	<b>FEN</b>	2.1.1. <b>SEPARABLES</b> , aparents, formals, analítics.
<b>OBJ</b>	1.1.1.1. NO CONTRADICTORI, extensiu, estructural, esperat.	<b>OBJ</b>	2.1.1.1. NO CONTRADICTORI, extensiu, estructural, esperat.
<b>DET (LÒG)</b>	<b>PRINCIPI DE DETERMINACIÓ</b> : IDENTITAT CLARA "Cada part abstracta és actualment (ella mateixa i no una altra)".	<b>ECN (TÈC)</b>	<b>PRINCIPI ECONÒMIC</b> : HABILITAT CLARA "Això és actualment (això i no un altra cosa)".
<b>SUB</b>	1.1.1.2. CONTRADICTORI, intensiu, vivencial, sorprenent.	<b>SUB</b>	2.1.1.2. CONTRADICTORI, intensiu, vivencial, sorprenent.
<b>BEL (EST)</b>	<b>PRINCIPI DE BELLESA</b> : ALTERITAT CLARA "Cada gràcia abstracta viu actualment (una altra i no ella mateixa)".	<b>COM (PSÍ)</b>	<b>PRINCIPI COMUNITARI</b> : JOC CLAR "Aquest viu actualment (l'altre i no ell mateix)".
<b>NOÛ</b>	1.1.2. <b>INSEPARABLES</b> , fonamentals, transcendents, sintètics.	<b>NOÛ</b>	2.1.2. <b>INSEPARABLES</b> , fonamentals, transcendents, simètics.
<b>OBJ</b>	1.1.2.1. NO CONTRADICTORI, extensiu, estructural, esperat.	<b>OBJ</b>	2.1.2.1. NO CONTRADICTORI, extensiu, estructural, esperat.
<b>ARQ (IDE)</b>	<b>PRINCIPI ARQUETÍPIC</b> : UNIVERSALITAT CLARA "El tot abstracte (sistema) és actualment (la suma de totes les seves parts i relacions)".	<b>ECL (ÈTI)</b>	<b>PRINCIPI ECOLÒGIC</b> : NECESSITAT CLARA "El tot concret és actualment (la suma de les seves parts i interaccions (organisme))".
<b>SUB</b>	1.1.2.2. CONTRADICTORI, intensiu, vivencial, sorprenent.	<b>SUB</b>	2.1.2.2. CONTRADICTORI, intensiu, vivencial, sorprenent.
<b>DIV (MÍT)</b>	<b>PRINCIPI DIVÍ</b> : HOLICITAT CLARA "La Gràcia abstracta viu actualment (cada gràcia i les relacions entre elles)".	<b>ECU (MÍS)</b>	<b>PRINCIPI ECUMÈNIC</b> : ENCISAMENT CLAR "La Persona total concreta (El", "Gaia", "la Mareiu universal", "Cos Místic de Crist", etc.) viu actualment (cadascú i les seves interaccions)".
<b>PLA</b>	1.2. <b>PLÀSMICS, foscs, incerts, virtuals, potencials</b> .	<b>PLA</b>	2.2. <b>PLÀSMICS, foscs, incerts, virtuals, potencials</b> .
<b>FEN</b>	1.2.1. <b>SEPARABLES</b> , aparents, formals, analítics.	<b>FEN</b>	2.2.1. <b>SEPARABLES</b> , aparents, formals, analítics.
<b>OBJ</b>	1.2.1.1. NO CONTRADICTORI, extensiu, estructural, esperat.	<b>OBJ</b>	2.2.1.1. NO CONTRADICTORI, extensiu, estructural, esperat.
<b>IDT (LÒG)</b>	<b>PRINCIPI D'INDETERMINACIÓ</b> : IDENTITAT FOSCA "Cada part abstracta és virtualment (ella mateixa i no una altra)".	<b>ACC (TÈC)</b>	<b>PRINCIPI D'ACCIÓ</b> : HABILITAT FOSCA "Això és virtualment (això i no una altra cosa)".
<b>SUB</b>	1.2.1.2. CONTRADICTORI, intensiu, vivencial, sorprenent.	<b>SUB</b>	2.2.1.2. CONTRADICTORI, intensiu, vivencial, sorprenent.
<b>GUS (EST)</b>	<b>PRINCIPI DEL GUST</b> : ALTERITAT FOSCA "Cada gràcia abstracta viu virtualment (una altra i no ella mateixa)".	<b>PAS (PSÍ)</b>	<b>PRINCIPI PASSIÓ</b> : JOC FOSC "Aquest viu virtualment (l'altre i no ell mateix)".
<b>NOÛ</b>	1.2.2. <b>INSEPARABLES</b> , fonamentals, transcendents, sintètics.	<b>NOÛ</b>	2.2.2. <b>INSEPARABLES</b> , fonamentals, transcendents, simètics.
<b>OBJ</b>	1.2.2.1. NO CONTRADICTORI, extensiu, estructural, esperat.	<b>OBJ</b>	2.2.2.1. NO CONTRADICTORI, extensiu, estructural, esperat.
<b>ARK (IDE)</b>	<b>PRINCIPI ARCAIC</b> : UNIVERSALITAT FOSCA "El tot abstracte és virtualment (la suma de totes les seves parts i relacions)".	<b>ÀPE (ÈTI)</b>	<b>PRINCIPI D'ÀPEIRON</b> : NECESSITAT FOSCA "El tot concret és virtualment (la suma de les seves parts i interaccions)".
<b>SUB</b>	1.2.2.2. CONTRADICTORI, intensiu, vivencial, sorprenent.	<b>SUB</b>	2.2.2.2. CONTRADICTORI, intensiu, vivencial, sorprenent.
<b>TIA (MÍT)</b>	<b>PRINCIPI DE TIAMAT</b> : HOLICITAT FOSCA "La Gràcia abstracta viu virtualment (cada gràcia i les relacions entre elles)".	<b>AKA (MÍS)</b>	<b>PRINCIPI AKÀIXIC</b> : ENCISAMENT FOSC "La Persona total concreta viu virtualment (cadascú i les seves interaccions)".

Esquema XXXIV - Principis

4.- ART DE MENTALITZAR REALITAT. Algunes aplicacions.

	ΣΜΒΟΛ	ΔΙΜΕΡΕΣΤΑΘΕΡΑ	ΑΝΤΙΤΕΡΜΕ
111. PRÀCTICA	(PRA)	-k, 0, 0, 0	TEORIA
112. TEORIA	(TEO)	+k, 0, 0, 0	PRÀCTICA
121. NOÛMEN	(NOU)	0, -p, 0, 0	FENOMEN
122. FENOMEN	(FEN)	0, +p, 0, 0	NOÛMEN
131. SUBJECTE	(SUB)	0, 0, -t, 0	OBJECTE
132. OBJECTE	(OBJ)	0, 0, +t, 0	SUBJECTE
141. PLASMA	(PLA)	0, 0, 0, -v	MÓN
142. MÓN	(MON)	0, 0, 0, +v	PLASMA
211. AMOR	(AMO)	-k, -p, 0, 0	ANÀLISI
212. EXPERIÈNCIA	(EXP)	-k, +p, 0, 0	SÍNTESE
213. ANÀLISI	(ANA)	+k, +p, 0, 0	AMOR
214. SÍNTESE	(SIN)	+k, -p, 0, 0	EXPERIÈNCIA
221. SENTIMENT	(STM)	-k, 0, -t, 0	SIGNIFICAT
222. SIGNE	(SGE)	-k, 0, +t, 0	SENTIT
223. SIGNIFICAT	(SGT)	+k, 0, +t, 0	SENTIMENT
224. SENTIT	(STT)	+k, 0, -t, 0	SIGNE
231. CAOS	(CAS)	-k, 0, 0, -v	COSMOVISIÓ
232. COSMOS	(COS)	-k, 0, 0, +v	CAOVISIÓ
233. COSMOVISIÓ	(COV)	+k, 0, 0, +v	CAOS
234. CAOVISIÓ	(CAV)	+k, 0, 0, -v	COSMOS
241. METAPSIÛQUICA	(MTP)	0, -p, -t, 0	CIÈNCIA
242. METAFÍSICA	(MTF)	0, -p, +t, 0	ART
243. CIÈNCIA	(CIE)	0, +p, +t, 0	METAPSIÛQUICA
244. ART	(ART)	0, +p, -t, 0	METAFÍSICA
251. CONEINAMENT	(CFN)	0, -p, 0, -v	EXACTITUD
252. COMUNIÓ	(CMN)	0, -p, 0, +v	ATZAR
253. EXACTITUD	(EXC)	0, +p, 0, +v	CONFINAMENT
254. ATZAR	(ATZ)	0, +p, 0, -v	COMUNIÓ
261. FELICITAT	(FEL)	0, 0, -t, -v	AFINITAT
262. INTENCIÓ	(INT)	0, 0, -t, +v	BOSÓ
263. AFINITAT	(AFI)	0, 0, +t, +v	FELICITAT
264. BOSÓ	(BOS)	0, 0, +t, -v	INTENCIÓ
311. MÍSTICA	(MIS)	-k, -p, -t, 0	LÒGICA
312. ÈTICA	(ETI)	-k, -p, +t, 0	ESTÈTICA
313. TÈCNICA	(TEC)	-k, +p, +t, 0	MÍTICA
314. PSIÛQUICA	(PSI)	-k, +p, -t, 0	IDEICA
315. MÍTICA	(MIT)	+k, -p, -t, 0	TÈCNICA
316. IDEICA	(IDE)	+k, -p, +t, 0	PSIÛQUICA
317. LÒGICA	(LOG)	+k, +p, +t, 0	MÍSTICA
318. ESTÈTICA	(EST)	+k, +p, -t, 0	ÈTICA
321. MAGMA	(MGM)	-k, -p, 0, -v	PRECISIÓ
322. REGNE	(RGN)	-k, -p, 0, +v	PROBABILITAT
323. POLIDESA	(POL)	-k, +p, 0, +v	SUBLIM
324. TURBULENCIA	(TRB)	-k, +p, 0, -v	HARMONIA
325. SUBLIMITAT	(SLM)	+k, -p, 0, -v	POLIDESA
326. HARMONIA	(HAR)	+k, -p, 0, +v	TURBULENCIA
327. PRECISIÓ	(PCS)	+k, +p, 0, +v	MAGMA
328. PROBABILITAT	(PRB)	+k, +p, 0, -v	REGNE
331. EMBRIAGUESA	(EBR)	-k, 0, -t, -v	CONVENCIÓ
332. DESIG	(DSG)	-k, 0, -t, +v	RARESA
333. OBLIGACIÓ	(OBL)	-k, 0, +t, +v	FOLLIA
334. PRODIGI	(PRD)	-k, 0, +t, -v	ASTÚCIA
335. FOLLIA	(FOL)	+k, 0, -t, -v	OBLIGACIÓ
336. ASTÚCIA	(AST)	+k, 0, -t, +v	PRODIGI
337. CONVENCIÓ	(CNY)	+k, 0, +t, +v	EMBRIAGUESA
338. RARESA	(RAR)	+k, 0, +t, -v	DESIG
341. LETARGIA	(LET)	0, -p, -t, -v	FUNCIÓ
342. GENI	(GEN)	0, -p, -t, +v	ONA
343. ÒRGAN	(OGN)	0, -p, +t, +v	TRÀNSIT
344. ORGÓ	(ORG)	0, -p, +t, -v	AGUDESA
345. TRÀNSIT	(TRS)	0, +p, -t, -v	ÒRGAN
346. AGUDESA	(AGU)	0, +p, -t, +v	ORGÓ
347. FUNCIÓ	(FUN)	0, +p, +t, +v	LETARGIA
348. ONA	(ONA)	0, +p, +t, -v	GENI
411. AKAIXA	(AKA)	-k, -p, -t, -v	DETERMINACIÓ
412. ECUMENE	(ECU)	-k, -p, -t, +v	INDETERMINACIÓ
413. ECOLOGIA	(ECL)	-k, -p, +t, +v	GLÒRIA
414. ÀPEIRON	(APE)	-k, -p, +t, -v	BELLESA
415. PASSIÓ	(PAS)	-k, +p, -t, -v	ARQUETIP
416. COMUNITAT	(COM)	-k, +p, -t, +v	ARKHÉ
417. ECONOMIA	(ECN)	-k, +p, +t, +v	TIAMAT
418. ACCIÓ	(ACC)	-k, +p, +t, -v	DIVINITAT
419. TIAMAT	(TIA)	+k, -p, -t, -v	ECONOMIA
41A. DIVINITAT	(DIV)	+k, -p, -t, +v	ACCIÓ
41B. ARQUETIP	(ARO)	+k, -p, +t, +v	PASSIÓ
41C. ARKHÉ	(ARK)	+k, -p, +t, -v	COMUNITAT
41D. GLÒRIA	(GLO)	+k, +p, -t, -v	ECOLOGIA
41E. BELLESA	(BEL)	+k, +p, -t, +v	ÀPEIRON
41F. DETERMINACIÓ	(DET)	+k, +p, +t, +v	AKAIXA
41G. INDETERMINACIÓ	(IDT)	+k, +p, +t, -v	ECUMENE

$P_1 = 0,159.154.943$

$P_2 = 0,112.539.529$

$P_3 = 0,091.888.149$

$P_4 = 0,079.577.471$

Esquema XXXV: Els vuitanta termes: símbol, dimensions i antiterme

397.-ÍNDIX ANALÍTIC DE LES VUITANTA CATEGORIES DEL MODEL AMB NEBULOSA DE CONCEPTES AFINES (Cfr. 476)<sup>596</sup>

La numeració decimal de l'esquerra es refereix als números entre claus { } del text.

Ací no es busca la profunda diferència especialitzada de conceptes, aparentment afins, ans la profunda afinitat genealògica de conceptes aparentment diferents.

{0}.- DIALÈCTICA ZERO

{01}.- MÒNADA (Plotí). *Hènada* (Procle). Realitat total / nihilisme. Neutralitat. Realitat mental / ment real. *Homo mensura* (Protàgores). Afirmació / negació. Tot / no-res (Joan de la Creu, Heidegger). Realitat / irrealitat. Dogmatisme / escepticisme.

{1}.- DIALÈCTICA PRIMERA. 8 punts primers: **P1**. (k = p = t = v = 0'159.154.943°).

{11}.- (k) Cernent

{111}.- (-000) **PRÀCTICA (PRA)** (201,<sup>597</sup> 315.00<sup>598</sup>). **Concerniment: cernent replegat.** Concreció, *synolos* (grec.) Naturalesa, *fysis* (grec.). Realitat-1: realitat en si, *sat* (hind.). Matèria, *hylé* (Arist.). Força, *dýnamis* (Arist.) inercial o gravitatòria. Resistència. Inescrutabilitat de la referència (Quine). Autenticitat, *Eigentlichkeit* (Heidegger). Anarquia (Proudhon, Bakunin, Koprotkin). Evidència. Intuïció, *nóesis*, *Anschauung* (Kant). Infància/vellesa. Educació, formació↑, *Bildung*. Indiscernibilitat. Espontaneïtat, primarietat, salvatgia. Ingenuïtat, *Naivität* (Kant). 1a i 2a innocència. *Praxi* (Marx). Naixement. Mort. Resurrecció (Adorno). Causa material concreta. Pragmàtica pura.

<sup>596</sup> pàg. 221

<sup>597</sup> pàg. 46

<sup>598</sup> pàg. 82

{112}.- (+000) **TEORIA (TEO)** (256,<sup>599</sup> 315.01<sup>600</sup>). **Discerniment: cernent desplegat.** Abstracció, afáiresis (Plató, Arist.). Ment. Realitat-2: ment en si, *cit* (hind.). Subjecte transcendent. Forma, *morfé, eídos* (Arist.). Secundarietat. Causa formal abstracta. Especulació. Màgia general. Filosofia. Globalitat. Integració, integracionisme (Ferrater Mora). Arquia. Estat (Plató, Aristòtil, Hobbes, Rousseau, Kant, Hegel). *Episteme* (grec.). Enteniment: *Vers-tand* (Kant). Discerniment i discreció. Cultura. No només científica (teorema) o ideològica (teoria), ans també estètica (teatre) i mitològica (teúrgia). Llenguatge.

{12}.- (p) Parenta.

{121}.- (0-00) **NOÛMEN (NOU)** (236,<sup>601</sup> 315.10<sup>602</sup>). **Desparenta: parent replegat.** Transcendència. Causa eficient transcendent. Déu. Teisme (Kant). Ontoteologia (Heidegger). *Brahman* (hindu.). Eternitat, “*tota simul*”. Misteri de la vida. Unitat. Monisme, *advaita* (sanscr.). *Nirvana* (bud.). Processó (crist.). Creació (crist.). Emanació (Plotí, gnòst., Escot Eriúgena, Avicenna). Conversió (Escot Eriúgena). Contemplació, *samadhi* (Raja-Ioga). Ànima del món (Plató...). Esperit Sant (crist.). Asseïtat (escol.). *Causa sui* (Alfarabi, Descartes, Spinoza, Hegel). *Deus sive natura* (Spinoza). Categoria màxima. Absolut (Descartes → **OBJ**, Hegel → **SUB**), la “pau perpètua” de Kant. Etern retorn (*Kalpas* del budisme, Avicenna, Averrois, *deificatio* d’Escot Eriúgena, *die ewige Wiederkunft* de Nietzsche). Metahistòria (Odo Casel). Anihilació (Rudof Otto).

{122}.- (0+00) **FENOMEN (FEN)** (216,<sup>603</sup> 315.11<sup>604</sup>). **Aparenta: parent desplegat.** Esdeveniment. Fluència, *samsara* (hind.), *panta rei* (Heràclit), *werden*. Ostensiu, *deiktikós* (grec.). *Haecceitas* (J.Duns Escot). Multiplicitat. Acte. Acte locucionari ↑ i il·locucionari ↓ (Austin). Moviment. Dualitat, *dvaita* (sànsr.). Diacronia. Esdevenir. Temps físic, *khronos* (gr.). Quan, *poté* (Arist.). Història. Anècdota. *Maia* (hindu.). Aparenta. Manifestació. Causa formal aparent. Expressions constativa ↑ i executiva ↓ (Austin). Dada. Superfície. *Eidos* platonià (se-

---

<sup>599</sup> pàg. 63

<sup>600</sup> pàg. 82

<sup>601</sup> pàg. 57

<sup>602</sup> pàg. 82

<sup>603</sup> pàg. 51

<sup>604</sup> pàg. 83

gons M. Marzoa). Immanència. Present puntual. Ara. Instant. Pluralitat. Conflict. Salt, *Springet* (Kierkegaard). Canvi, *heterotes* (Plotí). *Diatribé*. Diàleg. Intercanvi. Mercat. Relació, *pròs tí* (Arist.). Interacció. Intersubjectivitat. *Ercheinung* (Kant). Descobriment (Reichenbach). Fets atòmics (Wittgenstein).

{13}.- (t) Tensió.

{131}.- (00-0) **SUBJECTE (SUB)** (214,<sup>605</sup> 315.20<sup>606</sup>). **Intensió: tens replegat**. Vivència. *Erlebnis*. Vida, *bíos* (gr.) Moviment continu, *endelécheia* (Plató). Agent. Jo. L'U, l'Únic, *der Einzige* (Stirner, M.). *Atman* (sànscri.). *Subjectum* (llet.), *hypokeímenon* (gr.). Lloc dels *qualia*. Interior, intimitat. Solipsisme. Concentració, *dharana* (Raja-Ioga.). Emancipació. Independència. Autoposició. Autodeterminació. Autonomia. Causa final intencional. Deliberació, *bouleusis* (Arist.). *Liberum arbitrium* (Agustí). Elecció, *proairesis* (Arist.). Angoixa, *Angst* (Schelling, Kierkegaard, Heidegger, Sartre). Suïcidi. Intensió. Present ample. *Coincidentia oppositorum* (Nicolau de Cusa).

{132}.- (00+0) **OBJECTE (OBJ)** (226,<sup>607</sup> 315.21<sup>608</sup>). **Extensió: tens desplegat**. Estructura, *Gestalt*. Causa material estructural. Cohesió. Complex. Xarxa. Trama. Textura. Text (Gadamer). Reticle. Espai físic. On, *ubi* (llet.), *poû* (Arist.). Situació, posició, *situs* (llet.), *keîsthai* (Arist.). Lloc, *topos* (Arist.). Camp. Constant. Sincronia. Heteronomia. Alienació (Hegel, Marx). Institució. Constitució. Cos. Cosa. Corpuscle. Element, *stoikheion* (grec.). Extensió. Lloc dels *quanta*. Exterior, publicitat. Fenomen (Kant).

---

<sup>605</sup> pàg. 50

<sup>606</sup> pàg. 83

<sup>607</sup> pàg. 54

<sup>608</sup> pàg. 83

{14}.- (v) Voltant

{141}.- (000-) **PLASMA (PLA)** (200,<sup>609</sup> 315.30<sup>610</sup>). **Involucionat: voltant replegat.** Radicalitat. Alfa i omega. Principi i fi. Big-bang. / ¿Big-Crunsh? Virtualitat. *Implicatio, compactio* (Nicolau de Cusa). Opacitat. Fonament. Lloc “ciclònic”. Compressió. Forat blanc → / Forat negre ←. Evolució → / Involució ←. Llum. Emergència (J. S. Mill, C. Lloyd Morgan, S. Alexander) Etern retorn (Heràclit, G. Gamow). Genuïnitat. Originalitat. Causa eficient física. Escatologia. Potència. Interior “ple” de les partícules reals. Allò que omple la buidor bàsica.

{142}.- (000+) **MÓN (MON)** (200,<sup>611</sup> 315.31<sup>612</sup>). **Evolucionat: voltant desplegat.** Plenitud, pléroma (gnòstic.), *purxa* (sànsr.). Actualitat al mig de la història general. *Explicatio* (Nicolau de Cusa). “L’altura dels temps” (Ortega i G.). Transparència. Desenvolupament. Lloc “anticiclònic”. Expansió. Elaboració. Maduració. Acte, *enérgia* (Arist.). Perfecció, *entelèkheia* (Arist.). Futur. Causa final utòpica.

{2}.- DIALÈCTICA SEGONA. 24 punts segons: **P2**. ( $k' = p' = t' = v' = 0' 112.539.529^\circ$ ).

{21}.- ( $k'$ ) Cernent - ( $p'$ ) Parença

{211}.- (--00) **AMOR (AMO)** (207,<sup>613</sup> 335.00<sup>614</sup>), *puruixa* (hind). **Realitat transcendent: concerniment desparent.** Bé / Mal. Bé comú. Bona voluntat (Kant). El Pare (crist.). Pietat, *éleos* (grec clàssic). Compassió, *karuna* (sànsr.: Ioga Sutres I-33 i pali: budisme mahayana). *Filotes* (Empèdocles). *To agathón* (Plató). *Cáritas* (paulina). Fraternitat. *Élan vital* (Bergson).

---

<sup>609</sup> pàg. 43

<sup>610</sup> pàg. 83

<sup>611</sup> pàg. 43

<sup>612</sup> pàg. 83

<sup>613</sup> pàg. 47

<sup>614</sup> pàg. 95

{212}.- (+00) **EXPERIÈNCIA (EXP)** (203,<sup>615</sup> 335.01<sup>616</sup>). **Realitat manifesta: concerniment aparent.** Concurrència. Possessió, condició física, trobar-se, *habitus*, *èkhein* (Arist.). Existència, *existenziell* (Heidegger). *Prakriti* (hind.). Empíria. Experiència pura, *reine Erfahrung* (Avenarius). *Noesis* (Husserl). *Txarbaka* (hind.). Heterogeneïtat. Circumstància (Ortega i Gasset). Acte perlocucionari (Austin). Capacitat. Força de treball. Impuls físic. Conducta, *behaviour*. Competència. Competició. Pugna. *Neikos* (Empèdocles). Versen sobre ella els judicis sintètics *a posteriori* i l'Estètica de Kant. *Lebenswelt* (Husserl).

{213}.- (++00) **ANÀLISI (ANA)** (255,<sup>617</sup> 335.02<sup>618</sup>). **Ment manifesta: discerniment aparent.** Crítica. Dissonància. Trencament. Disputa. Erística. Aproximació. Explicació. *Apófan-sis* (Arist.). Exposició. Descripció. Fisiognomia. Temps cronològic. Verb. Narració. Discurs (Foucault). Semblança. Homogeneïtat. Analogia. Dicotomia. Divisió, *diaíresis*. Increment / decrement. Dissecció. Discriminació. Comparació. Retòrica. Gramàtica. Llenguatge universal (Chomsky). Versen sobre els judicis analítics *a priori* i l'Analítica de Kant. Regles de correspondència.

{214}.- (+-00) **SÍNTESI (SIN)** (275,<sup>619</sup> 335.03<sup>620</sup>). **Ment transcendent: discerniment desparent.** Saviesa. Oracle, profecia. Dita, màxima, adagi, aforisme, proverbi. Gènere sapiencial. *Nyana yoga* (hind.). Teosofia. "I"(conjunció copulativa). Versen sobre ella els judicis sintètics *a priori* i la Dialèctica de Kant. Dialèctica, superació, *Aufhebung* (Hegel) Mestre, *guru*, pitonissa, hierofant, *keryx*, *kérygma*. Escriptures i doctrines sagrades. *Docta ignorantia* (Agustí, Bonaventura, Nicolàs de Cusa). Tricotomia. Trinitat. Trimurti. Verb, *Logos* (crist.).

---

<sup>615</sup> pàg. 46

<sup>616</sup> pàg. 95

<sup>617</sup> pàg. 63

<sup>618</sup> pàg. 95

<sup>619</sup> pàg. 68

<sup>620</sup> pàg. 95



{22}.- (k') Cernent - (t') Tensió

{221}.- (-0-0) **SENTIMENT (STM)** (205,<sup>621</sup> 335.10<sup>622</sup>). **Realitat vivencial: concerniment intens.** Força interior. Tremp, *Stimmung* (Heidegger). To vital. *Kundalini* (hindu.). Libido, angoixa (Freud). Orgasme (W. Reich). Emocions bàsiques. Exaltació / depressió. Naixement i mort místics. Reencarnació. *Rebirthing*.

{222}.- (-0+0) **SIGNE (SGE)** (209,<sup>623</sup> 335.11<sup>624</sup>). **Realitat estructural: concerniment extens.** Valor (M. Scheler). Infraestructura. Força de la cosa per a la ment (signe, **SGE**<sup>1</sup>: <aquell home...). Senyal, ús del senyal (signe del signe, **SGE**<sup>2</sup>: ...és Joan Querol>). Esmert del senyal (signe del signe del signe, **SGE**<sup>3</sup>: ...es diu "Joan Querol">). Semiòtica. Símbol. Síntoma. empremta, petja. Treball acumulat. Costum. Hàbit. Virtut, *areté* (gr.). Prudència ↑, *sofia* (Plató). Justícia →, *dikaia* (Plató). Fortalesa ↓, *andreia* (Plató). Temprança ←, *sofrosyne* (Plató). Energia física. Valoració-assenyalament. Tradició. Testimoni. Significant. Extensió. Denotació. Referència, *Bedeutung* (Frege). *Dasein* (Jaspers). Existenciari, *existenzial* (Heidegger). Correferència (Ferrater Mora). Context (Gadamer). Objecte dignitatiu (Meinong). Naixement i mort físics.

{223}.- (+0+0) **SIGNIFICAT (SGT)** (265,<sup>625</sup> 335.12<sup>626</sup>). **Ment estructural: discerniment extens.** *Sinn* (Frege). Veritat / error. Raó, *Vernunft* (Kant) . Superestructura. Geometria. Dret. Definició. Comprensió. Connotació. *Denotatum*. *Designatum*. Figura. Esquema. Diagrama. Taula. Sistema de coordenades. Espai geomètric. Dimensions. Organigrama. Constel·lació (Adorno). Constructe. Simetria. Teoria de conjunts homogenis (Cantor). Sistema. *Darsana* (hind.). Sympèctica (Francesc Pujols). Programa. Ideologia. Teologia. Semàntica. Coherència. Consistència. Compossibilitat (Leibniz). Compatibilitat. Completud. Decibilitat. Imperatiu. Norma. Preceptiva. Moral. Codi. Reglament. Estatut. Taxonomia. Classificació. Classes

---

<sup>621</sup> pàg. 47

<sup>622</sup> pàg. 95

<sup>623</sup> pàg. 48

<sup>624</sup> pàg. 95

<sup>625</sup> pàg. 66

<sup>626</sup> pàg. 95

d'equivalència. Univocitat. Sinònim. Interpretació, exègesi, hermenèutica al peu de la lletra. Ciència deòntica o normativa.

{224}.- (+0-0) **SENTIT (STT)** (257,<sup>627</sup> 335.13<sup>628</sup>). **Ment vivencial: discerniment intens.** Gràcia. Intel·ligència. Veracitat / mentida. Idiolecte. Paradoxa, paralogisme, aporia, antinòmia (Zenó d'Elea, Kant, Russell...). Irracionalitat. *Non sens* Equivocitat. Humor. Interpretació, exègesi o hermenèutica al peu de l'esperit. Principi de participació (Lévy-Bruhl).

{23}.- (k') Cernent - (v') Voltant

{231}.- (-00-) **CAOS (CAS)** (201, 335.20). **Realitat plàsmica: concerniment involutiu.** Microcosmos. Univers plegat. Matriu universal. Aigües primordials. Tenebra. Abisme, la Terra (Heidegger). Revolució. Catàstrofe. "L'altre món".

{232}.- (-00+) **COSMOS (COS)** (201,<sup>629</sup> 335.21<sup>630</sup>). **Realitat mundana: concerniment evolutiu.** Macrocosmos. Univers desplegat. La creació. Les criatures, el Món (Heidegger). "Aquest món".

{233}.- (+00+) **COSMOVISIÓ (COV)** (256,<sup>631</sup> 335.22<sup>632</sup>). **Ment mundana: discerniment evolutiu.** Paradigma. (T. Khun). Model global. Patró general. Tall epistemològic (G. Bachelard). Concepció del món, *Weltanschauung* (Dilthey).

{234}.- (+00-) **CAOVISIÓ (CAV)** (256,<sup>633</sup> 335.23<sup>634</sup>). **Ment plàsmica: discerniment involutiu.** Enigma. Gnosi. Esoterisme. Ocultisme. Hermetisme.

---

<sup>627</sup> pàg. 63

<sup>628</sup> pàg. 95

<sup>629</sup> pàg. 46

<sup>630</sup> pàg. 96

<sup>631</sup> pàg. 63

<sup>632</sup> pàg. 96

<sup>633</sup> pàg. 63

<sup>634</sup> pàg. 96

{24}.- (p') Parença - (t') Tensió

{241}.- (0--0) **METAPSÍQUICA (MTP)** (245,<sup>635</sup> 335.30<sup>636</sup>). **Transcendència vivencial: desparença intensa.** Esperit, *Geist* (Hegel). Ànima (Plató, Arist.). Persona (*suppositum*), *hypóstasis* (cris). Subsistència (Occam). Consciència (Hegel). Inconscient (Freud). Superconscient (J. i A. Huxley). Transconscient (L. A. Schökel). Èxtasi. Meditació, *dhyana* (Rajaloga). Il·luminació. Nom propi. Llibertat. Holicitat (Ken Wilber). Immortalitat.

{242}.- (0-+0) **METAFÍSICA (MTF)** (235,<sup>637</sup> 335.31<sup>638</sup>). **Transcendència estructural: desparença extensa.** Creença, fe, *Glauben* (Kant). Ontologia. El ser dels ents. Essència, *ousía* (Arist). Particular, singular, *to kath'hékaston* (Arist). Substància individual, *ousía prote* (Arist). Quidditat. Espècie. Participació, *métexis* (Plató). Eidètica (Husserl). *Adaequatio* (escol. Spinoza). Principi de necessitat universal (Spinoza). Judicis apodíctics (Kant). Àtom. Individu. Totalització. Holisme. Cosa en si, *Ding an sich* (Kant). Realisme.

{243}.- (0++0) **CIÈNCIA (CIE)** (225,<sup>639</sup> 335.32<sup>640</sup>). **Manifestació estructural: aparença extensa.** Coneixement, *Erkenntnis* (Kant) / reconeixement. Il·lustració, *Aufklärung*. Verificació/falsació, corroboració (Popper). Ciència experimental. Mesura, mètrica. Variable. Magnitud. Màquina lògica. Computadora. *Characteristica Universalis* (Leibniz). Vigília. Accident, *symbebekós* (Arist). Judicis assertòrics (Kant). Regularitat. Llei. Prospectiva. Demostració, prova física, argumentació. Fórmula física. Constància de la derivada. Física teòrica. Ciència unificada (Leibniz, Neurath, Cercle de Viena). Construcció. Criteris de demarcació i d'avaluació. Interdisciplinarietat. Cisma. Secta.

---

<sup>635</sup> pàg. 59

<sup>636</sup> pàg. 96

<sup>637</sup> pàg. 56

<sup>638</sup> pàg. 96

<sup>639</sup> pàg. 53

<sup>640</sup> pàg. 96

{244}.- (0+-0) **ART (ART)** (215,<sup>641</sup> 335.33<sup>642</sup>). **Manifestació vivencial: aparença intensa.** Creació. Poesia. Tacte. Encert. “Ull clínic”. Alteració, *anderswerden* (Hegel). Somni, *Traum* (Nietzsche). No només les belles arts, també en són: l’educació, la medicina, la política, la cura d’ànimes, la judicatura, el periodisme, etc. Màscara, *persona comica et tragica* (llat.), *prósopon* (grec).

{25}.- (k’) Parença - (v’) Voltant

{251}.- (0-0-) **CONFINAMENT (CFN)** (236,<sup>643</sup> 335.40<sup>644</sup>). **Transcendència plàsmica: desaparença involutiva.** Tancament. Implosió, remolí (Descartes, *spin*). Quark. Subleptó. Clausura, reclusió. Membrana. Agorafòbia. Heràclit el fosc. L’encobriment del ser (Heidegger). No trivialitat. La filosofia és fosca. Dificultat. Destí, *eimarméne, fatum*.

{252}.- (0-0+) **COMUNIÓ (CMN)** (236,<sup>645</sup> 335.41<sup>646</sup>). **Transcendència mundana: desparença evolutiva.** Obertura. Lliurament, donació de si. Magnanimitat. Explosió. Compartir, donar/rebre. Comunicació. Claustrofòbia. La patència del ser (Heidegger).

{253}.- (0+0+) **EXACTITUD (EXC)** (216,<sup>647</sup> 335.42<sup>648</sup>). **Manifestació mundana: aparença evolutiva.** Acribologia. *Ex actis*. Ocasió. Neguentropia. Informació. Conformitat. Confirmació. Comprovació. Contrastació (Carnap, Popper). Validació. Acreditació. Justificació (Reichenbach). Puntualitat. Document, monument. Distinció fenomènica↓. Diferència↑. Classe social (Marx).

---

<sup>641</sup> pàg. 51

<sup>642</sup> pàg. 96

<sup>643</sup> pàg. 57

<sup>644</sup> pàg. 97

<sup>645</sup> pàg. 57

<sup>646</sup> pàg. 97

<sup>647</sup> pàg. 51

<sup>648</sup> pàg. 97

{254}.- (0+0-) **ATZAR (ATZ)** (216,<sup>649</sup> 335.43<sup>650</sup>). **Manifestació plàsmica: aparença involutiva.** Amfibologia. confusió, embull, vaguetat. Entropia. Soroll (en la informació). *Exiguum clinamen* (Lucreci). Caos estocàstic, caos quàntic, caos degut a la llibertat. Tiquisme, *týkhe* (gr.) (Bergson, James, Peirce).

{26}.- (t') Tensió - (v') Voltant

{261}.- (00--) **FELICITAT (FEL)** (214,<sup>651</sup> 335.50<sup>652</sup>), *ananda* (hind.). **Vivència plàsmica: intensió involutiva.** Confiança/desconfiança. Bonhomia. Encantament. Por, fascinació (Rudolf Otto). Goig/terror (Nietz.), temor pànic, temor de Déu. Alegria, *Freude* (Schiller- Beethoven), *eudaimonia* (Plató, hel·len.), *laetitia* (Descartes, Spinoza), joia/tristesia.

{262}.- (00++) **INTENCIÓ (INT)** (214,<sup>653</sup> 335.51<sup>654</sup>). **Vivència mundana: intensió involutiva.** Cura, epiméleia (Sòcrates). Preocupació (Evangeli). Inquietud del cor (Agustí). Propòsit. Interès. Motivació. Suggestió. Esperança. “Examen de consciència” (cristian. medieval). Intencionalitat (estoïc., Brentano). Eclecticisme. Selecció. “Art de viure” o “estètica de l'existència” (M. Foucault). Atenció (Husserl). Observació. Vigilància, *téresis* (Arist.). Sol·licituds, *Sorge* (Heidegger). *Relevanz* (Schutz, Alfred). Reflexió. Teoria adverbial de la percepció (R.M.Chisholm).

{263}.- (00++) **AFINITAT (AFI)** (226,<sup>655</sup> 335.52<sup>656</sup>). **Estructura mundana: extensió evolutiva.** Extensió externa (escol.). Enllaç. Unió. Mescla, *mîxis* (Arist.) *Nexe, symploké* (Arist.). Engalzament. Lligam. Juntura. Articulació. Art. Armadura. Armari. Arma. Muntatge. Coordinació. Composició. Anatomia. Morfologia. Connectives. Disjunció. Subordinació.

---

<sup>649</sup> pàg. 51

<sup>650</sup> pàg. 97

<sup>651</sup> pàg. 50

<sup>652</sup> pàg. 97

<sup>653</sup> pàg. 50

<sup>654</sup> pàg. 97

<sup>655</sup> pàg. 54

<sup>656</sup> pàg. 97

Parataxi. Hipotaxi. Aparellament. Mascle/femella. València. Atracció mecànica. Parentiu. Fidelitat. Ajustament. Afinació. Conseqüència. Efecte. Exclusió (Pauli).

{264}.- (00+-) **BOSÓ (BOS)** (226,<sup>657</sup> 335.53<sup>658</sup>). **Estructura plàsmica: extensió involutiva.** Condensació (Bose-Einstein). Extensió interna. “Àtom” *Kanada (Vaixeixika)*, jainisme, Demòcrit, Leucip, Epicur, Lucreci). Mònades (Leibniz). *Quantum* (Planck). Inclusió (Bose). Fusió. Làser.

{3}.- DIALÈCTICA TERCERA. 32 punts tercers: **P3**. ( $k'' = p'' = t'' = v'' = 0'091.888.149^{\circ}$ ).

{31}.- ( $k''$ ) Cernent - ( $p''$ ) Parença - ( $t''$ ) Tensió

{311}.- (---0) **MÍSTICA (MIS)** (206,<sup>659</sup> 355.00<sup>660</sup>). **Realitat transcendent vivencial: concerniment desparent intens.** Daimon (Sòcrates). Orfisme. Misteri (G. Marcel). Musa. Experiència interior. Impuls dionisiac (Nietz.). Misteris iniciàtics. Indicibilitat. Inefabilitat. Sacralitat, *hierós*. *Sadhana* (hindu.). Mistagògies. *Mysterienlehre* (Odo Casel).

{312}.- (---+0) **ÈTICA (ETI)** (208,<sup>661</sup> 355.01<sup>662</sup>). **Realitat transcendent estructurada: concerniment desparent extens.** Necessitat. Ent, *on* (grec.). Deure. Instint. Conservació. Referència. Correferència (Ferrater Mora). Memòria. Patrimoni. Protecció, tutela, tutoria. Dret natural. Jusnaturalisme. Corresponsabilitat. Fatalitat, *dharma* (hindu.), *moira* (Grec.). Nom indèxic.

---

<sup>657</sup> pàg. 54

<sup>658</sup> pàg. 98

<sup>659</sup> pàg. 47

<sup>660</sup> pàg. 108

<sup>661</sup> pàg. 48

<sup>662</sup> pàg. 108

{313}.- (-++0) **TÈCNICA (TEC)** (202,<sup>663</sup> 355.02<sup>664</sup>). **Realitat manifesta estructurada: concerniment aparent extens.** Física. Tenir. Possessió. Utilitat. Professionalitat. *Tekhne* (Gr. clàss.). Procediment. Mètode. Màquina. Eina. Experiment. Qualitat, *poión* (Arist.) . Objecte desideratiu final o instrumental (Meinong). Repetició.

{314}.- (-+0) **PSÍQUICA (PSI)** (204,<sup>665</sup> 355.03<sup>666</sup>). **Realitat manifesta vivencial: concerniment aparent intens.** Sensibilitat (Kant). *Psikhe* (Gr. class.), *Eros* (Plató). Afecte,  *affectio* (escol.). Sensacions. Percepció. Imatges, Pensaments. Decisions. Accions. Etc. Educació. Art maièutica (Sòcrates). Introspecció. Joc.

{315}.- (+--0) **MÍTICA (MIT)** (281,<sup>667</sup> 355.04<sup>668</sup>). **Ment transcendent vivencial: discerniment desparent intens.** Deliri. Heroïcitat. Epopeia. Litúrgia. Jerarquia. Celebració. Festa. Carnaval. Do de llengües, *glossolàlia* (Pau de Tars). L'imaginari. Vidència. Visió (Swedenborg). Contacte entre esperits (Kant). Contrarietat. Oposició. Tragèdia (Nietzsche).

{316}.- (+--0) **IDEICA (IDE)** (271,<sup>669</sup> 355.05<sup>670</sup>). **Ment transcendent estructurada: discerniment desparent extens.** Concepte. Ésser o ser, *einai* (grec.). Idea. Noció. Pensament. General. Gènere. Grup. Classe lògica. Abducció (Peirce). Conjunt. Dogma. Tesi / hipòtesi (suposició). Conjectura. Opinió - *doxa*. Tema. Nom. Terme. Representació. Predicat. Predicable (Porfiri). Postulat. Categoria. Importància. Rellevància. Condió. Futurable. Possibilitat. Qüestió. Teleologia. Finalitat. Motiu. Objectiu. Perspectiva. Criteri. Idealisme. Fonamentalisme. Principi de raó suficient (Leibniz). Nom comú. Universal, *to kathólon* (Arist). Estàndard. Termes categoremàtics.

---

<sup>663</sup> pàg. 46

<sup>664</sup> pàg. 108

<sup>665</sup> pàg. 47

<sup>666</sup> pàg. 109

<sup>667</sup> pàg. 71

<sup>668</sup> pàg. 109

<sup>669</sup> pàg. 68

<sup>670</sup> pàg. 109

{317}.- (+++0) **LÒGICA (LOG)** (261,<sup>671</sup> 355.06<sup>672</sup>). **Ment manifesta estructurada: discerniment aparent extens.** Matemàtica. Aritmètica (Peano). Nom estàndard. Sintaxi. Judici. Frase. Oració. Proposició. Enunciat. Sentència. Asserció. Sistema formal. Regla lògica. Axiomàtica. Formalisme. Reglamentació. Administració. Formulari. Fórmula. Càlcul. Quantitat, *posón* (Arist.). Algoritme (Leibniz). Argument formal. Prova formal, *élenkhos* (grec.). Ciència formal. Raciocini. Inducció. Deducció. Derivació. *Diánoia*. Inferència. Principi de bivalència (Lukasiewicz). Equivalència. Igualtat. Isomorfisme. Termes sincategoremàtics.

{318}.- (++-0) **ESTÈTICA (EST)** (251,<sup>673</sup> 355.07<sup>674</sup>). **Ment manifesta vivencial: discerniment aparent intens.** Simulacre. Ídols, *éidola* (F. Bacon). Prejudici. Miratge. Fantasia. Il·lusió. Imaginació. Fal·làcia. Imitació, *mímesis*. Fabulació (Bergson). Associació (Hume, *Gestalt*). Còpula. Ficció. Sofisma. Comèdia. Ironia (Sòcrates). Metàfora. Al·lucinació. Somnis. Actitud apol·línica (Nietz.). Polaritat. Bipolaritat. Confluència (Ferrater Mora). Principi de complementarietat (N. Bohr).

{32}.- (k'') Cernent - (p'') Parença - (v'') Voltant

{321}.- (--0-) **MAGMA (MGM)** (207,<sup>675</sup> 355.10<sup>676</sup>). **Realitat transcendent plàsmica: concerniment desparent involutiu.** Ctònic. Plutònic. “Volcànic”. *Hades* (gr. class.). *Xeol* (bíblic). Ebullició. Infern. Avern.

{322}.- (--0+) **REGNE (RGN)** (207,<sup>677</sup> 355.11<sup>678</sup>). **Realitat transcendent mundana: concerniment desparent evolutiu.** Paradís terrenal. Cel a la terra. *Civitas Dei terrena* (Agustí d'Hipona). Edèn. Casa d'exiliats, *paroikía*. Niu. Cau. Llar. Fogar. Pàtria. Terra promesa. Utopia realitzada. Comunitat d'amor.

---

<sup>671</sup> pàg. 65

<sup>672</sup> pàg. 109

<sup>673</sup> pàg. 62

<sup>674</sup> pàg. 109

<sup>675</sup> pàg. 47

<sup>676</sup> pàg. 109

<sup>677</sup> pàg. 47

<sup>678</sup> pàg. 109



{323}.- (-+0+) **POLIDESA (POL)** (203,<sup>679</sup> 355.12<sup>680</sup>). **Realitat manifesta mundana: concerniment aparent evolutiu.** Habilitat. Rigor tècnic. Ben fer. Tenir a mà. Manualitat. Manufactura. Pulcritud. Mirament. Consideració. Cortesia. Cosmètica. Maquillatge. Fatxenda. *Existenz*\_(Jaspers). *Dasein* (Heidegger). Deconstrucció (Derrida).

{324}.- (-+0-) **TURBULÈNCIA (TRB)** (203,<sup>681</sup> 355.13<sup>682</sup>). **Realitat manifesta plàsmica: concerniment aparent involutiu.** Agitació. Pressa. Tumult. Baralla. Aldarull. Torbació. Pertorbació. Disturbi. Destorb. Crisi. Neptú.

{325}.- (+-0-) **SUBLIMITAT (SLM)** (275,<sup>683</sup> 355.14<sup>684</sup>). **Ment transcendent plàsmica: discerniment desparent involutiu.** Glòria. Fama. Altesa. Excel·lència. Excelsitud. Olimp. *Walhalla*. Magnificència. Sobirania. Superioritat. Supèrbia. Orgull. Júpiter - Zeus. Preemi-nència. “El tercer cel”, Santedat. Doctrina esotèrica. *Corpus Hermeticum*.

{326}.- (+-0+) **HARMONIA (HAR)** (275,<sup>685</sup> 355.15<sup>686</sup>). **Ment transcendent mundana: discerniment desparent evolutiu.** Perfecció. *harmonia* (Pitàgores, Leibniz). Cel. Empiri. *Civitas Dei coelestis* (Agustí d’Hipona). Equilibri. Utopia ideal. Urà. Doctrina exotèrica.

{327}.- (++0+) **PRECISIÓ (PCS)** (255,<sup>687</sup> 355.16<sup>688</sup>). **Ment manifesta mundana: discerniment aparent evolutiu.** Matisació. Modificació. Mode. Compte. Computació. Informàtica. Nitidesa. Teoria de tipus. Anticipació, *prolepsis* (estoics, epicuris).

---

<sup>679</sup> pàg. 46

<sup>680</sup> pàg. 109

<sup>681</sup> pàg. 46

<sup>682</sup> pàg. 109

<sup>683</sup> pàg. 68

<sup>684</sup> pàg. 110

<sup>685</sup> pàg. 68

<sup>686</sup> pàg. 110

<sup>687</sup> pàg. 63

<sup>688</sup> pàg. 110

{328}.- (++0-) **PROBABILITAT (PRB)** (255,<sup>689</sup> 355.17<sup>690</sup>). **Ment manifesta plàsmica: discerniment aparent involutiu.** Contingència. Eventualitat. Estimació. Versemblança. En versen els judicis problemàtics o contingents (Kant). Atzar degut a la ignorància. Promig. Mitjana. Lleis probabilístiques.

{33}.- (k'') *Cernent* - (t'') *Tensió* - (v'') *Voltant*

{331}.- (-0--) **EMBRIAGUESA (EBR)** (205,<sup>691</sup> 355.20<sup>692</sup>). **Realitat vivencial plàsmica: concerniment intens involutiu.** Entusiasme. “Sentiment oceànic”. Ebrietat. Excés, *hýbris* (gr.). Rauxa. Inconscient (Freud). Atordiment. *Rausch* (Nietz.)

{332}.- (-0+) **DESIG (DSG)** (205,<sup>693</sup> 355.21<sup>694</sup>). (Buda). **Realitat vivencial mundana: concerniment intens evolutiu.** Voluntat. Sentiment mundà. Afany. Appetit, *órexis* (Arist.). Anhel. Pruija.

{333}.- (-0++) **OBLIGACIÓ (OBL)** (209,<sup>695</sup> 355.22<sup>696</sup>). **Realitat estructurada mundana: concerniment extens evolutiu.** Coacció. Coerció. Imposició. Religió. Exigència. *Karma* (hind.) Objecte desiratiu d'obligació (Meinong)

{334}.- (-0+-) **PRODIGI (PRD)** (209,<sup>697</sup> 355.23<sup>698</sup>). **Realitat estructurada plàsmica: concerniment extens involutiu.** Poders. Meravella. Miracle. Admiració, *thauma* (Gr. class.). Taumatúrgia. Naufragi, *Scheitern* (Jaspers). Fracàs, *échec* (Sartre).

---

<sup>689</sup> pàg. 63

<sup>690</sup> pàg. 110

<sup>691</sup> pàg. 47

<sup>692</sup> pàg. 110

<sup>693</sup> pàg. 47

<sup>694</sup> pàg. 110

<sup>695</sup> pàg. 48

<sup>696</sup> pàg. 110

<sup>697</sup> pàg. 48

<sup>698</sup> pàg. 110

{335}.- (+0--) **FOLLIA (FOL)** (257,<sup>699</sup> 355.24<sup>700</sup>). **Ment vivencial plàsmica: discerniment intens involutiu.** Mania, *manía* (Plató). Bogeria (Foucault), *moria* (Erasmus). Extravagància. Absurd (Kierkegaard, Sartre, Camus, Beckett, etc.).

{336}.- (+0+) **ASTÚCIA (AST)** (257,<sup>701</sup> 355.25<sup>702</sup>). **Ment vivencial mundana: discerniment intens evolutiu.** Prudència, *frónesis* (Plató). Sagacitat. Enginy. Arts. “Mà esquerra”. Diplomàcia. Picardia. Capacitat de maniobra. *Die List der Vernunft* (Hegel).

{337}.- (+0++) **CONVENCIÓ (CNV)** (265<sup>703</sup>, 355.26<sup>704</sup>). **Ment estructurada mundana: discerniment extens evolutiu.** Capteniment. Sistemacitat. Normalitat. Sobrietat. Concordat. Pacte. Conveni. Sindicació. Congrés. Acord. Tracte. Concert. Convenciment. Persuasió. Conveniència. Transacció. Conjunció. Sintagma. Compromís. Aliança. “Interessos creats”. Convencionalisme (Duhem-Quine, Lakatos, Feyerabend, Kuhn). Continu (Leibniz, Newton).

{338}.- (+0+-) **RARESA (RAR)** (265,<sup>705</sup> 355.27<sup>706</sup>). **Ment estructurada plàsmica: discerniment extens involutiu.** Anomalia. Anormalitat. Irregularitat. Sorpresa. Estranyesa (Quark). Barbaritat. Una sola vegada, *ápax legómena* (g. class.). Excentricitat. Marginalitat. Reminiscència, *anámnesis* (Plató).

---

<sup>699</sup> pàg. 63  
<sup>700</sup> pàg. 111  
<sup>701</sup> pàg. 63  
<sup>702</sup> pàg. 111  
<sup>703</sup> pàg. 66  
<sup>704</sup> pàg. 111  
<sup>705</sup> pàg. 66  
<sup>706</sup> pàg. 111

{34}. - (p'') *Parenta* - (t'') *Tensió* - (v'') *Voltant*

{341}. - (0---) **LETARGIA (LET)** (245,<sup>707</sup> 355.30<sup>708</sup>). **Transcendència vivencial plàsmica: desparenta intensa involutiva.** *Ataraxia* (estoics). *Aponía* (epicuris). Pau d'esperit. Impassibilitat. Estat inert. Indiferència (Kant, Schelling), *adiaforá* (estoics). Catalèpsia. Son. Hipnosi. Narcosi. Entumiment. Geni adormit. Deixondiment

{342}. - (0--+ ) **GENI (GEN)** (245,<sup>709</sup> 355.31<sup>710</sup>). **Transcendència vivencial mundana: desparenta intensa evolutiva.** Talent. Personalitat. Generativitat. Singularitat. Personalitat Elf.

{343}. - (0-++) **ÒRGAN (OGN)** (235,<sup>711</sup> 355.32<sup>712</sup>), *zoé* (gr.). **Transcendència estructurada mundana: desparenta extensa evolutiva.** Autoconstruït. Autopoïètic (Luhman). Compromís ontològic (Quine). Organisme. Organització. Estructuralisme.

{344}. - (0-+-) **ORGÓ (ORG)** (235,<sup>713</sup> 355.33<sup>714</sup>). **Transcendència estructurada plàsmica: desparenta extensa involutiva.** Autoconstructor. Autogeneració. Llavor. Homeomeries (Anaxàgoras). Ou. Embrió. Germen. Causa. Origen. Autopoïesi (Luhman). *Prana* (hind.). Energia orgònica (W. Reich). Genètica. Generació. Genealogia (Nietzsche).

{345}. - (0+-- ) **TRÀNSIT (TRS)** (215,<sup>715</sup> 355.34<sup>716</sup>). **Manifestació vivencial plàsmica: aparencia intensa involutiva.** Paroxisme. Mèdiu. Accés. Histèria. Eufòria. Inspiració.

---

<sup>707</sup> pàg. 59

<sup>708</sup> pàg. 111

<sup>709</sup> pàg. 59

<sup>710</sup> pàg. 111

<sup>711</sup> pàg. 56

<sup>712</sup> pàg. 111

<sup>713</sup> pàg. 56

<sup>714</sup> pàg. 111

<sup>715</sup> pàg. 51

<sup>716</sup> pàg. 111

{346}.- (0+--+) **AGUDESÀ (AGU)** (215,<sup>717</sup> 355.35<sup>718</sup>). **Manifestació vivencial mundana: aparença intensa evolutiva.** Perspicàcia. Clarividència. Llestesa. Vivacitat. Alerta. Acuitat. Penetració. Subtilesa. Finor. Minuciositat.

{347}.- (0+++) **FUNCIO (FUN)** (225,<sup>719</sup> 355.36<sup>720</sup>). **Manifestació estructurada mundana: aparença extensa evolutiva.** Macrofísica. Biologia. Previsió. Funcionalitat. Funcionament. Fisiologia. Llei macrofísica o determinista. Sanció.

{348}.- (0+--) **ONA (ONA)** (225,<sup>721</sup> 355.37<sup>722</sup>). **Manifestació estructurada plàsmica: aparença extensa involutiva.** Microfísica. (Equació d'ona de Schrödinger, fórmula del camp unitari). Ona de probabilitat. Imprevisió. Llei estadística.

{4}.- DIALÈCTICA QUARTA. 16 punts quarts: **P4.** (k''' = p''' = t''' = v''' = 0'079.577.471°).

{41}.- (k''') Cernent - (p''') Parença - (t''') Tensió - (v''') Voltant

{411}.- (----) **AKAIXA (AKA)** (206,<sup>723</sup> 385.00<sup>724</sup>). **Realitat transcendent vivencial plàsmica: concerniment desparent intens involutiu.** Abandó. Matèria causal (budisme teravada). Mística de la matèria. Mística plàsmica.

---

<sup>717</sup> pàg. 51

<sup>718</sup> pàg. 111

<sup>719</sup> pàg. 53

<sup>720</sup> pàg. 112

<sup>721</sup> pàg. 53

<sup>722</sup> pàg. 112

<sup>723</sup> pàg. 47

<sup>724</sup> pàg. 128

{412}.- (---+) **ECUMENE (ECU)** (206<sup>725</sup>, 385.01<sup>726</sup>). **Realitat transcendent vivencial mundana: concerniment desparent intens evolutiu.** Universalitat concreta. Simbiosi. Altruisme (Comte, Spencer). Comunió dels sants (crist.). Cos místic de Crist (paul.). Espiritisme. Mística mundana. *Fraternité* (Revol. Fr.). Tolerància. Consens. *Consensus gentium* (Arist.).

{413}.- (---+) **ECOLOGIA (ECL)** (208,<sup>727</sup> 385.02<sup>728</sup>). **Realitat transcendent estructurada mundana: concerniment desparent extens evolutiu.** Solidaritat. Univers conjuntat. Justesa. Responsabilitat. Reciclatge. Retroacció. *Feed-back*. Impenetrabilitat fermiònica. Ètica mundana.

{414}.- (---) **ÀPEIRON (APE)** (208,<sup>729</sup> 385.03<sup>730</sup>) (Anaximandre, Demòcrit, Plató, Epicur). **Realitat transcendent estructurada plàsmica: concerniment desparent extens involutiu.** Anòmia. (Guyau). “Tot us és permès” (Pau). “Tot lliga amb tot”. Prostitució universal (A. Breton). No violència, *ahimsa* (sànscri.). Home de frontera. Amoralitat (Nietz.). Penetrabilitat bosònica. Ètica plàsmica.

{415}.- (---) **PASSIÓ (PAS)** (204,<sup>731</sup> 385.04<sup>732</sup>), *pathos* (grec. class.), *páskhein* (Arist.). **Realitat manifesta vivencial plàsmica: concerniment aparent intens involutiu.** Emoció. Ira. Plaer / dolor. Concupiscència. Agitació còsmica de base. Patiment. Apassionament. Empatia. Simpatia / antipatia. Endopatia, *Einfühlung* (R. Vischer, T. Lipps). Passivitat. Psíquica plàsmica.

{416}.- (---) **COMUNITAT (COM)** (204,<sup>733</sup> 385.05<sup>734</sup>). **Realitat manifesta vivencial mundana: concerniment aparent intens evolutiu.** Convivència. Col·lectivitat. Col·legi.

---

<sup>725</sup> pàg. 47

<sup>726</sup> pàg. 128

<sup>727</sup> pàg. 48

<sup>728</sup> pàg. 128

<sup>729</sup> pàg. 48

<sup>730</sup> pàg. 128

<sup>731</sup> pàg. 47

<sup>732</sup> pàg. 128

<sup>733</sup> pàg. 47

Societat. Poble. Informació, opinió, decisió, voluntat, acció públiques. Ajuntament. Germania. Confraria. Psíquica mundana.

{417}.- (-+++) **ECONOMIA (ECN)** (202,<sup>735</sup> 385.06<sup>736</sup>). **Realitat manifesta estructurada mundana: concerniment aparent extens evolutiu.** Empresa. Mínim esforç (Avenarius). Producció, *poiesis* (Arist.). Contracte social (Rousseau). Ofici. Mecànica. Fabricació. Tècnica mundana.

{418}.- (-++-) **ACCIÓ (ACC)** (202,<sup>737</sup> 385.07<sup>738</sup>), *poiéin* (Arist.). **Realitat manifesta estructurada plàsmica: concerniment aparent extens involutiu.** Profetisme. *Praxis* (Arist.). Empenta. Iniciativa. Activitat. Agència. Sonambulisme. Automatisme. Panenergetisme. Màxim esforç. Acció absoluta, *Tathandlung* (Fichte), *hazaña* (Ortega i Gasset), *jikaku* (Nixida Kitaro). Tècnica plàsmica.

{419}.- (+---) **TIÀMAT (TIA)** (281,<sup>739</sup> 385.08<sup>740</sup>). **Ment transcendent vivencial plàsmica: discerniment desparent intens involutiu.** Mare universal ideal. Principi femení. Confiança cega. “Les aigües primordials” (Babilònia). No preocupació. Providència. Mítica plàsmica. Consciència pura o transcendental, *epokhé* (Husserl), *Ausschaltung* (Husserl).

{41A}.- (++++) **DIVINITAT (DIV)** (281,<sup>741</sup> 385.09<sup>742</sup>). **Ment transcendent vivencial mundana: discerniment desparent intens evolutiu.** Demiürg. Sant, numinós (Rudolf Otto). Déus. Àngels. Principi masculí. Superhome. Vida sobrenatural. Gràcia de Déu. Home de déu. Teogonia. Teofania. Revelació. Carisma. Divisme. Heroi. Mítica mundana. Deisme (Kant).

---

<sup>734</sup> pàg. 128

<sup>735</sup> pàg. 46

<sup>736</sup> pàg. 128

<sup>737</sup> pàg. 46

<sup>738</sup> pàg. 128

<sup>739</sup> pàg. 71

<sup>740</sup> pàg. 129

<sup>741</sup> pàg. 71

<sup>742</sup> pàg. 129

{41B}.- (+---) **ARQUETIP (ARQ)** (271,<sup>743</sup> 385.10<sup>744</sup>) (Plató, K. Jung). **Ment transcendent estructurada mundana: discerniment desparent extens evolutiu.** Cosmologia. Cercle, circularitat (Plotí, Procle, Escot Eriúgena, Nicolàs de Cusa, Hegel, E. d'Ors, H. Leisegang). *Mandala* (hinduisme). Esfera. *I-Txing*. Càbala. *Organon* (Arist.). *Ars* (R. Llull). Predestinació. *Mathesis* (Descartes, Leibniz). *Novum organon* (F. Bacon). Arquitectònica (Leibniz, Lambert, Kant, Peirce). Tectologia (Bogdanov). Camp morfogenètic (Sheldrake). Ordre explicat (D. Bohm). Ideica mundana. Exemple. Model. *Pattern*.

{41C}.- (+--+ ) **ARKHÉ (ARK)** (271,<sup>745</sup> 385.11<sup>746</sup>). **Ment transcendent estructurada plàsmica: discerniment desparent extens involutiu.** Cosmogonia. Elements fonamentals (pre-socr.), *bhutas* (hind.), *xandhas* (bud.), *yin yang* (xin.). Quintaessència. Arcà. Misteri de fe. Primers principis (Spencer). Causa última. Facultat. Idea innata. Innatisme. Veritats eternes. Ciència infusa. Etimologia. Arqueologia, episteme (Foucault). Variables ocultes (Einstein). “Pasta subquàntica” (física quànt.). Ordre implicat (D. Bohm). Ideica plàsmica.

{41D}.- (++-- ) **GLÒRIA (GLO)** (251,<sup>747</sup> 385.12<sup>748</sup>). **Ment manifesta vivencial plàsmica: discerniment aparent intens involutiu.** Caprici. Antull. Preferència / Repugnància (Scheler). Nàusea (Sartre). Atracció estètica. Fal·lera. Hedonisme. Gurmanderia. Sensualisme. Erotisme. Refinament. Desimboltura. Sibaritisme. Estètica plàsmica.

{41E}.- (++++) **BELLESA (BEL)** (251,<sup>749</sup> 385.13<sup>750</sup>) (*Hippias Major* de Plató, M. Scheler, N. Hartmann). **Ment manifesta vivencial mundana: discerniment aparent intens evolutiu.** Elegància. Esclat. Classe estètica. Estil. Port. Distinció estètica. Proporció. Ornament. Decoració. Estètica mundana.

---

<sup>743</sup> pàg. 68

<sup>744</sup> pàg. 129

<sup>745</sup> pàg. 68

<sup>746</sup> pàg. 129

<sup>747</sup> pàg. 62

<sup>748</sup> pàg. 129

<sup>749</sup> pàg. 62

<sup>750</sup> pàg. 129



{41F}.- (++++) **DETERMINACIÓ (DET)** (261,<sup>751</sup> 385.14<sup>752</sup>). **Ment manifesta estructurada mundana: discerniment aparent extens evolutiu.** Claredat. Distinció lògica. Certesa. Tautologia. Principis d'identitat, de no contradicció i de terç exclòs. Seguretat. Computabilitat. Numerabilitat. Ordre. Automació. Implicació. Previsibilitat. Predicció. Predeterminació. Autocontrol. Cibernètica. Cientifisme. Epifenomen. Reduccionisme. Condicionat. Cognoscible (Spencer). Límit.

{41G}.- (++++-) **INDETERMINACIÓ (IDT)** (261,<sup>753</sup> 385.15<sup>754</sup>) (Heisenberg). **Ment manifesta estructurada plàsmica: discerniment aparent extens involutiu.** Borrositat. Implícit. Desordre. Incertesa. Principis de no identitat, de contradicció i de terç inclòs (Stefan Lupasco). Infinit. Infinitèssim. Il·limitat. Indefinició. Imprevisibilitat. Incondicionat. Incognoscible (Spencer). Dubte *Epokhé* (Nova Acadèmia). Interpretació de Copenhaguen.

---

<sup>751</sup> pàg. 65

<sup>752</sup> pàg. 129

<sup>753</sup> pàg. 65

<sup>754</sup> pàg. 129

## 4.- ART DE MENTALITZAR REALITAT. Algunes aplicacions

### 40.- Globalística aplicada.

400.- Reunim ací advertències disperses. És **un** model, no **el** model (**01**).<sup>755</sup> Per usar i llençar. Transformable, reformable, substituïble, ampliable, deduïble. Hipotètic. Pretensions de globalitat. Ingènuament precisat per a què pugui ésser comparat i criticat amb precisió (**46**).<sup>756</sup> Apte, de moment, per a consideracions molt generals. No apte per a resoldre casos d'especialistes. Capaç, a la llarga, d'integrar noves dimensions replegades (com les dels camps d'interacció feble i forta en física de partícules) o desplegades (com les tres de l'espai i la del temps en cosmologia).

401.- No es tracta del disseny d'un nou sistema filosòfic, tot i que implica fortes dosis i opcions de filosofia, ans del marc, el camp, el *topos*, la "pissarra" on dibuixar els diferents sistemes globalitzadors de la història i de l'oferta actual. Anàlogament a allò que un piano és a les diferents composicions que s'hi poden executar. Un diccionari de filosofia estructurat (**47**).<sup>757</sup> Feina d'artesà, constructor i afinador de "pianos" més que no genial músic compositor o intèrpret. Dissenyar mapes més que no viatjar o explorar intrèpidament la geografia real (**17**).<sup>758</sup> Cresques Abraham més que no Cristòfor Colom. Però, sense els mapes... tot i equivocats, no hagués estat gens fàcil la gesta colombina. Colom fou un gran consumidor de mapes... i els mapes milloraren molt a causa de les excursions colombines.

402.- I, per tant, model útil si esdevé útil, per dur a la butxaca i consultar per a no perdre el nord en la vida... si és bo. En els aspectes més globals. En aquest sentit serà interessant el veredicte del tribunal de la tesi doctoral. Exemple: El diccionari de filosofia de J. Ferrater

---

<sup>755</sup> pàg. 2

<sup>756</sup> pàg. 196

<sup>757</sup> pàg. 214

<sup>758</sup> pàg. 35

Mora, més modest en les seves intencions (no és estructurat, és alfabètic), sense pretendre resoldre cap problema filosòfic s'ha demostrat acadèmicament molt útil per centrar temes, per subministrar informació tant temàtica com històrica. (Tots els atlas moderns tenen índex alfabètic. El Ferrater Mora (462.30-31)<sup>759</sup> és un índex alfabètic de la geografia i història filosòfiques, sense l'atles corresponent). Així i tot figura en totes les nostres biblioteques filosòfiques. S'ha demostrat realment útil ¿Portarà a la butxaca, la gent, aquest nostre mapa-guia global per projectar els itineraris mentals-reals que els exigeix la seva vida?

403.- Els primers atlas geogràfics de la humanitat foren molt defectuosos. Feien equivocar sovint els navegants. Però calia començar, fos com fos...

404.- El nostre, admet versions senzilles aptes per a tothom (42)<sup>760</sup> i versions molt sofisticades -a tractar informàticament- per a navegacions "aèries o interplanetàries" (3,<sup>761</sup> 44<sup>762</sup>). Ací hem començat a intentar resoldre problemes difícils de fons. Les aplicacions només hi seran insinuades.

405.- Més endavant, amb les bases assentades, no serà difícil preparar un material per a possibles Gabinets d'Orientació Filosòfica adreçats a la revisió de les cosmovisions individuals i col·lectives. Aptes per a qualsevol persona o grup social. En comptes de les quaranta-vuit cartes del test de Lipót Szondi, podem disposar-ne de vuitanta i aconseguir una radiografia o diagnòstic, força clars, dels equilibris i dels desequilibris del client i, també, podem traçar una via de complementació de mancances, força definida, tant per autoperfeccionament com per a adequades *joint venture*.

406.- Pel fet de ser "trans-", facilita també el diàleg "inter-": intergeneracional, interjeràrquic, interclassista, interètnic, intercivilitzatori, interdisciplinari, interprofessional, interreligiós i amb la marginalitat o l'alternativitat.

---

<sup>759</sup> pàg. 198

<sup>760</sup> pàg. 174

<sup>761</sup> pàg. 76

<sup>762</sup> pàg. 188

407.- Optimitza l'ús de les contradiccions. Obre un camí per tal que les oposicions no necessàriament s'hagin de negar i sumen en comptes de restar. Integra les contradiccions psicològiques, socials, polítiques, econòmico-ecològiques, etc. Marca molts camins per passar d'una realitat a la seva oposada.

### **41.- Ciència contemporània i Orient**

410.- La ciència que, en els segles XVIII-XIX semblava que s'ho havia de menjar tot, des de l'inici del segle XX ha explotat per la base.

410.0.- Havia anat aprofundint el pou de la realitat física (cf. Esquema II, pàg. 44).

	FEN	- CIE	- OBJ	- MTF
MON			home	↓
			animal	↓
AFI			vegetal	↓
			mineral	↓
OBJ			àtom	↓
			nucli	↓
BOS			hadró	↓
			leptó	↓
PLA			fotó	↓

Sempre amb una gran fe en el propi mètode galileà - cartesià - newtonià.

410.00.- Abans de Maxwell els camps es tractaven com si només fossin espai inert.

410.01.- Les interaccions són encara tractades com si fossin partícules.

410.1.- La ciència clàssica, la macrofísica, segueix valent, però només com a parcel·la científica mundana (**MON 315.31**<sup>763</sup>) de la ment real.

411.- En bona part la cosmologia relativista i, sobretot, la física quàntica, la microfísica, han vingut a ocupar una altra parcel·la científica, aquesta vegada plasmàtica (**PLA, 315.30**)<sup>764</sup> de la ment real,

---

<sup>763</sup> pàg. 83

<sup>764</sup> pàg. 83

411.0.- que, com deia Stefan Lupasco, es regeix per altres principis que els de la física tradicional. (**MON** - 180°/0'5° - **PLA**).

411.1.- No és ací el lloc de llistar les diferències. Són prou conegudes.

411.2.- Tanmateix, munió de noves categories, convenientment estructurades, -noves tecles per a nova música- han envaït el nostre model, provinents de la física nova actual:

**PLASMA, CAOS, CAOVISIÓ, CONFINAMENT, ATZAR, BOSÓ, PROBABILITAT, TURBULÈNCIA, RARESA, ONA, INDETERMINACIÓ.**

411.3.- Podem veure, en l'interior de l'esfera massissa (hemihiperesferi) centrada en **PLA**, una sèrie d'esferes concèntriques (**esferes - paral·lels**) de radi creixent (cf. Esquema II, pàg. 44):

$r_0 = 0^\circ$	Big-bang, plasma original	( <b>PLA</b> )
$r_1 = 0'05^\circ$	Ones electromagnètiques o fotons	( <b>FOT</b> )
$r_2 = 0'10^\circ$	Leptons i quarks	( <b>LEP</b> )
$r_3 = 0'15^\circ$	Hadrons: Mesons i barions	( <b>HAD</b> )
$r_4 = 0'20^\circ$	Nuclis atòmics	( <b>NUC</b> )
$r_5 = 0'25^\circ$	Àtoms o elements químics	( <b>ATO</b> ): frontera amb

411.4.- l'esfera simètrica centrada en **MÓN**, que pot dur en el seu interior unes altres esferes concèntriques amb els seus corresponents radis:

$r_5 = 0'25^\circ$	Àtoms o elements químics	( <b>ATO</b> )
$r_6 = 0'30^\circ$	Molècules o compostos químics	( <b>MOL</b> )
$r_7 = 0'35^\circ$	Cèl·lules o elements vivents	( <b>CEL</b> )
$r_8 = 0'40^\circ$	Metazous, pluricel·lulars o compostos vivents	( <b>MET</b> )
$r_9 = 0'45^\circ$	Societats o col·lectius	( <b>SOC</b> )
$r_{10} = 0'50^\circ$	Univers món	( <b>MON</b> ),

412.- amb gran sorpresa dels mateixos interessats. Aquests nous físics, químics (química quàntica), biòlegs (biologia quàntica), psicòlegs, sociòlegs esdevenen, a més, místics.

412.0.- Torna a interessar la semàntica al costat de la sintàctica, la pragmàtica al costat de la semàntica, els *qualia* al costat dels *quanta*, les vivències, la llibertat al costat de l'atzar i de la necessitat, la consciència al costat de la ciència, Llull al costat de Descartes...

413.- Goso suggerir una hipòtesi aventurada, tot i que basada en propostes científiques actuals. El principi d'indeterminació de Heisenberg fa impossible tota determinació de la magnitud física *acció* ([força] \* [espai] \* [temps]) en quantitats inferiors a la constant de Planck o *quantum* elemental d'acció ( $h_0$ ). Cada fotó és de l'ordre (o múltiple exacte) d'un *quantum* d'acció (**FOT**) ( $h_1$ ). Els fotons són bosons, són interpenetrables.

413.0.- Però la física quàntica considera els primers fermions, els electrons, segons aquest mateix ordre de magnitud, talment que els electrons individuals són internament indeterminables (estat plàsmic) (**LEP**) ( $h_2$ ): indeterminació quàntica intraelectrònica. En aquest nivell i en els següents els bosons, responsables del lligam interior dels subfermions, *bosonitzen* l'interior de cada fermió. Vegi's l'experiment anomenat *Einstein-Podolski-Rosen-Bell-Aspect* (*EPR*).

413.1.- La física de partícules afirma que, en l'interior dels hadrons, els quarks confinats no hi són individualitzats, hi ha una indeterminació quàntica intrahadrònica integrada ( $h_3$ ), de grau superior a l'elemental (**HAD**).

413.2.- La física nuclear afirma la mateixa cosa dels hadrons que componen els nuclis atòmics. Tampoc hi són individualitzadament. S'individualitzen en trencar-se el nucli per la desintegració nuclear. Apareix, doncs també ací, una indeterminació quàntica intranuclear integrada ( $h_4$ ), de grau superior a l'anterior (**NUC**).

413.3.- La química quàntica, des de Niels Bohr, afirma que en l'escorça electrònica dels àtoms els electrons no hi són individualitzadament ni tracen òrbites definides localment. Substitueixen la noció d'òrbita per la d'**orbital** (òrbita de probabilitat). I si els electrons són més d'un, mentre no surtin de l'àtom, no es poden individualitzar en l'escorça atòmica. Tota ella és un orbital conjunt, una acció d'indeterminació quàntica intraatòmica integrada ( $h_5$ ), de grau superior a l'anterior (**ATO**). Vegi's l'experiment anomenat *Bose-Einstein condensation* (*BEC*).

413.4.- La mateixa química quàntica afirma que el núvol electrònic conjunt format entre dos o més nuclis en la composició molecular no conté electrons individualitzats, mentre no es destrueixi. Formen un superorbital conjunt, una acció d'indeterminació quàntica intramolecular integrada ( $h_6$ ), de grau superior a l'anterior (**MOL**).

413.5.- La biologia quàntica, molt més endarrerida, no pot precisar encara quines "estructures" seves són indeterministes ( $h_7$ ). L'interior de les dues espirals de l'ADN genètic? Però: a) les mutacions genètiques són sotmeses a lleis estrictament probabilístiques perquè la incidència de la radiació per produir-les és indeterminista (**413**)<sup>765</sup> i b) la cèl·lula és formada de molècules la individualitat de les quals té una arrel indeterminista (**413.4**)<sup>766</sup> (**CEL**).

413.6.- Finalment, neuròlegs actuals afirmen que en els centres nerviosos i, especialment en el cervell humà, s'han detectat fenòmens microfísics, com l'efecte túnel i altres que permeten suposar l'existència d'un camp quàntic intraanimal indeterminista integrador de les neurones ( $h_8$ ) que explicaria, per exemple la deslocalització de certes memòries (**MET**).

413.7.- Conjecturem un grau encara superior (**SOC**) d'indeterminació quàntica intrasocial integrat ( $h_9$ ).

413.70.- El caient aventurat de la nostra hipòtesi rau en considerar que una cosa és l'atzar del desordre pur, que és altament entròpic i infecund, i una altra cosa és l'indeterminisme quàntic que dóna fecundíssimament totes les grans macroestructures de l'univers. La nostra hipòtesi diu que aquest darrer amaga la consciència (**MIS - PSI**), més enllà del 90° o 0,25° del pla físic (**TEC**).

413.8.- Així la consciència no fóra un do espiritual, baixat del cel, afegit al fang material del cos humà. Ni un epifenomen o "emergència" sorprenent de la matèria. Les estructures materials (**OBJ**) i les vivències espirituals (**SUB**) existirien des de l'origen en la forma corporal o corpuscular i en el cor conscient i lliure de cada individu (indivisible sense negar-lo), sigui societat, home, animal, planta, protista, molècula, àtom, partícula pesada o lleugera o fotó. Seríem ensems materialistes (l'esperit ve d'"a baix") i espiritualistes (l'esperit arriba fins "a baix").

---

<sup>765</sup> pàg. 170

<sup>766</sup> pàg. 171



413.80.- De consciència ja no només en tindrà l'home. No es tracta d'antropomorfitzar-ho tot, ans que la realitat sencera és autoconscient (**030**ss,<sup>767</sup> **303**<sup>768</sup>), és mental. L'*ontos* és *logal*.

413.9.- I no n'hi hauria prou, per avançar en l'evolució, com postulava Teilhard de Chardin, amb complicar l'organització estructural en l'escala dels éssers: "L'univers avança tot complicant-se". Caldria, a més, que aquesta complicació fos de tal forma que permetés la integració quàntica en el nou nivell dels elements ja intraintegrats quànticament del nivell immediat inferior. Creiem que això explica la "solidesa" de l'edifici de la història natural i la feblesa dels edificis socials de la història humana. "els ajuntaments només vetllen les estructures (**OBJ**): pressuposts, reglaments, asfaltats, enllumenats, obres públiques, etc.". Qui té cura de l'ànima de la ciutat (*epiméleia*)? (**SUB**), com diria Sòcrates.

413.90.- La història de l'univers, per avançar, a més de complicació estructural, ha de menester consciència, que es manifestaria per la presència d'una **integració quàntica superior**.

414.- El model obre diverses vies per anar de **MÓN** a **PLASMA**:

414.0.- La científica contemporània "occidental" va centrada en **MON** (macrofísica) - **FUN** (funcions físiques diferencials) - **CIE** - **ONA** (equació d'ona de Schrödinger) - **PLA** (microfísica).

414.1.- La via dels físics seguidors de la "interpretació de Copenhaguen", els anomenats per Raymond Ruyer "Gnòstics de Princeton", els que ara es van anomenant de la *New Age*, i que potser posà més clarament per escrit Fritjof Capra en *El Tao de la Física*, via mística, oposada, en el model, a l'anterior: **MON** (macrofísica) - **GEN** (hinduisme) - **MTP** (budisme, zen) - **LET** (taoisme) - **PLA** (microfísica).

414.2.- Basarab Nicolescu, deixeble de S. Lupasco, professor de física teòrica en el CNRS de París i president del *Centre International de Recherches et Études Transdisciplinaires*, demana *passarel·les*, en la nostra cultura, entre subjecte i objecte. En el nostre model, tot passant per **MÓN** i per **PLASMA** trobem el cercle màxim: **OBJ** - **AFI** - **MON** - **INT** - **SUB** - **FEL** - **PLA** - **BOS** - **OBJ**. Entre objecte i món hi ha les afinitats. Entre subjecte i món, la intencionalitat. Entre subjecte i plasma, la felicitat. I entre plasma i objecte o corpuscle,

---

<sup>767</sup> pàg. 6

l'estat bosònic de la matèria (*Bose-Einstein condensation* (BEC)) . Respondrà això a la *passarel·la* amb les condicions precises que demanava Nicolaeescu?

415.-En general el model posa en ampli contacte -per diverses vies- dues regions tradicionalment molt separades: la ciència occidental i la mística oriental. La tradició occidental de la ciència passava a l'art i fins, a partir d'aquest, havia arribat a la mística, però era una mística humanística, mundana. La tradició oriental, des de la seva mística materialista (*tai-txi, akaixa, tantra, brahman*) i a través de la mística mundana o humanista (*Brahma, Vixnú, Xiva, Ixvara, Krixna*) desenvolupà un art frondós i fins i tot rudiments de ciència. Ací tanquem filosòficament -*philosophy East & West*- un cercle que de fet, una mica per tot arreu, s'està tancant en molts altres camps:

Camp neutral antic	Camp més propi de la ciència occidental	Camp neutral nou	Camp més propi de la mística oriental	Camp neutral antic
MON	ECN - TEC - ACC	PLA	TIA - MIT - DIV	MON
MON	ARQ - IDE - ARK	PLA	PAS - PSI - COM	MON
MON	CNV - SGT - RAR	PLA	EBR - STM - DSG	MON
MON	AFI - OBJ - BOS	PLA	FEL - SUB - INT	MON
MON	OBL - SGE - PRD	PLA	FOL - STT - AST	MON
MON	EXC - FEN - ATZ	PLA	CFN - NOU - CMN	MON
MON	POL - EXP - TRB	PLA	SLM - SIN - HAR	MON
MON	PCS - ANA - PRB	PLA	MGM - AMO - RGN	MON

**42.- Ars brevis (351,<sup>769</sup> 356.0)<sup>770</sup>**

420.- Ramon Llull, tant bon punt hagué creat la seva *Ars magna*, cuità a explicar-la a les universitats europees més prestigioses del seu temps. La decepció vingué del fet que la seva complexitat feia difícil la seva comprensió i el seu ús. En feu una de *brevis*. Que és la coneguda.

420.0.- A nosaltres ens ha passat el contrari. La *brevis* fou la matriu de la *magna*. Del cub filosòfic de 1951, descrit en 173,<sup>771</sup> en sortí el **model genèric** {31} (355.0, 356.0)<sup>772</sup>:

420.1.- D'aquest, de 26 categories, tot estenent-lo a esquerra -amb 26 noves categories- en direcció a **MÓN** i a dreta -també amb 26 noves categories- en direcció a **PLASMA**, en resultarà més tard el **model global** {41} (38)<sup>773</sup> de 80 categories..

421.- El **model genèric** explicat generativament planteja -segons una hipòtesi discutible (118.0)<sup>774</sup> - un origen (**PRA**), un expandiment educatiu infantil en diferents direccions segons les diferents civilitzacions, una adolescència segons l'equador subjectiu (**SUB**) - fenomènic (**FEN**) - objectiu (**OBJ**) - noümenic (**NOU**), una maduració més o menys globalitzadora (**TEO**), una acció adulta de retorn a l'equador anterior des de la visió global (només governen bé la complexitat de la vida els bons filòsofs globalitzadors segons Plató) i finalment una ancianitat de retorn a la **PRA** amb la collita de tota una vida.

421.0.- L'origen i el final: la **PRÀCTICA** (civilitzacions meridionals) (315.00).<sup>775</sup>

421.1.- ANALÍTICA D'ESTRUCTURES (civilitzacions occidentals) (315.11 a 315.21).<sup>776</sup>

421.2.- ANALÍTICA DE VIVÈNCIES (civilitzacions del Proper Orient) (315.11 a 315.20).

421.3.- SINTÈTICA D'ESTRUCTURES (civilitzacions de l'Extrem Orient i Occident - Pacífic) (315.10 a 315.21).

421.4.- SINTÈTICA DE VIVÈNCIES (civilitzacions orientals) (315.10 a 315.20).

---

<sup>769</sup> pàg. 105

<sup>770</sup> pàg. 112

<sup>771</sup> pàg. 35

<sup>772</sup> pàg. 108

<sup>773</sup> pàg. 123

<sup>774</sup> pàg. 18

<sup>775</sup> pàg. 82

421.5.- La culminació educativa i inici de l'acció adulta: maduresa (**TEORIA**).

422.- Tot i que cada categoria atòmica té el seu valor propi, la seva autoidentitat, cal també considerar-la immersa en el model conjunt, on participa d'una gradació qualitativa segons la seva posició relativa en el tot del model. És una altra manera d'identificar-la. Per a usuaris no massa precisos ni tècnics (**395.01 i ss**)<sup>777</sup> el conjunt del model es pot considerar dividit en meridians i paral·lels segons el següent esquema:

---

<sup>776</sup> pàg. 83

<sup>777</sup> pàg. 134 i ss.

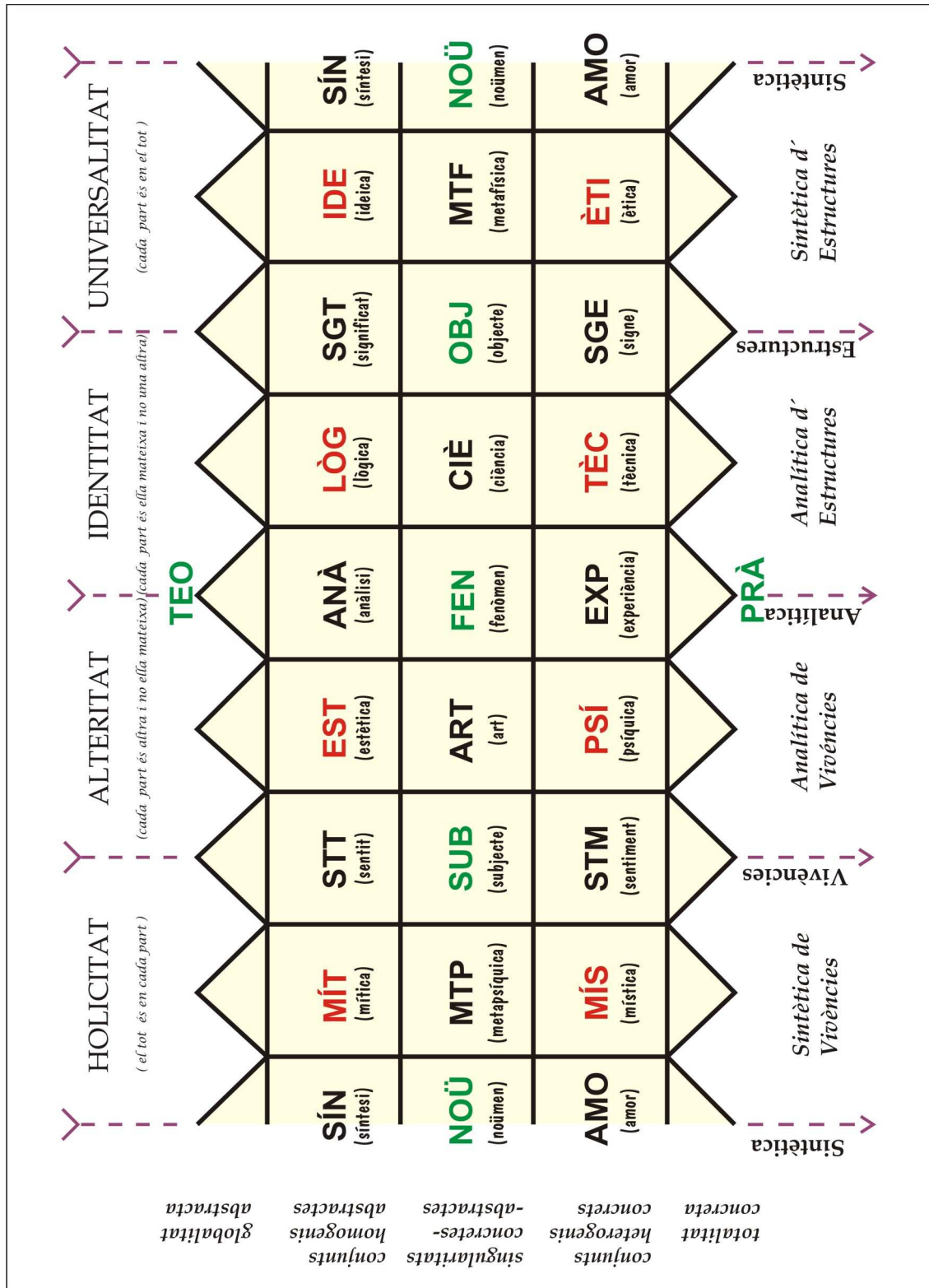

Esquema XXXVI: Principis i transversals

422.0.- Meridians: Dividim l'equador en vuit parts iguals. Quatre de bàsiques (**P1: FEN, OBJ, NOU, SUB**). I quatre d'intercalades (Div-2) derivades: (**P2: CIE, MTF, MTP, ART**), governades per quatre dobles (pràctic/teòric) principis fonamentals (**396.0**).<sup>778</sup> El significat del nom del meridià només és vàlid al 100% al mig (subratllat). En els extrems s'invalida (0%).

422.00.- **Analítica** (0°, ±1°): **PRA - EXP - FEN - ANA - TEO**.

422.01.- **Analítica d'estructures** (+0'125°, -0'875°): **PRA - TEC - CIE - LOG - TEO**. Principi d'habilitat (**TEC**) / identitat (**LOG**): "Cada part és ella mateixa". Vigília.

422.02.- **Estructures** (+0'25°, -0'75°): **PRA - SGE - OBJ - SGT - TEO**.

422.03.- **Sintètica d'estructures** (+0'375°, -0'625°): **PRA - ETI - MTF - IDE - TEO**. Principi de necessitat (**ETI**) / universalitat (**IDE**): "Cada part és en el tot". Creença.

422.04.- **Sintètica** (0'5°): **PRA - AMO - NOU - SIN - TEO**.

422.05.- **Sintètica de vivències** (+0'625°, -0'375°): **PRA - MIS - MTP - MIT - TEO**. Principi d'encisament (**MIS**) / holicitat (**MIT**): "El tot és en cada part". Deliri.

422.06.- **Vivències** (+0'75°, -0'25°): **PRA - STM - SUB - STT - TEO**.

422.07.- **Analítica de vivències** (+0'875°, -0'125°): **PRA - PSI - ART - EST - TEO**. Principi de joc (**PSI**) / alteritat (**EST**): "Cada part és en les altres parts". Somni.

422.1.- Paral·lels (aproximadament segons **395.01** ss).<sup>779</sup> Dividim cada meridià com en el globus terraquí en "pol Sud", "tròpic de Capricorn", "equador", "tròpic de Càncer" i "pol Nord". Per simplificar no subdividim segons paral·lels intermedis.

422.10.- **Pol Sud** (-0'25°): **PRA**. Totalitat concreta.

422.11.- **Capricorn** (~-0'125°): **EXP - TEC - SGE - ETI - AMO - MIS - STM - PSI - EXP**. Conjunts heterogenis concrets.

422.12.- **Equador** (0°): **FEN - CIE - OBJ - MTF - NOU - MTP - SUB - ART - FEN**.

Singularitats concretes-abstractes.

<sup>778</sup> pàg. 140

<sup>779</sup> pàg. 134

422.13.- **Càncer** (~+0'125°): ANA - **LOG** - **SGT** - **IDE** - **SIN** - **MIT** - **STT** - **EST** - ANA.

Conjunts homogenis abstractes.

422.14.- **Pol Nord** (+0'25°): **TEO**. Globalitat abstracta.

423.- En resum, el model esfèric de Dialèctica-3, bàsicament amb 6 **P1**, (Div-1) amb 6 àrees, es pot subdividir en 26 àrees (Div-2) i es pot tornar a subdividir (Div-3), etc., quasi fraccionalment.

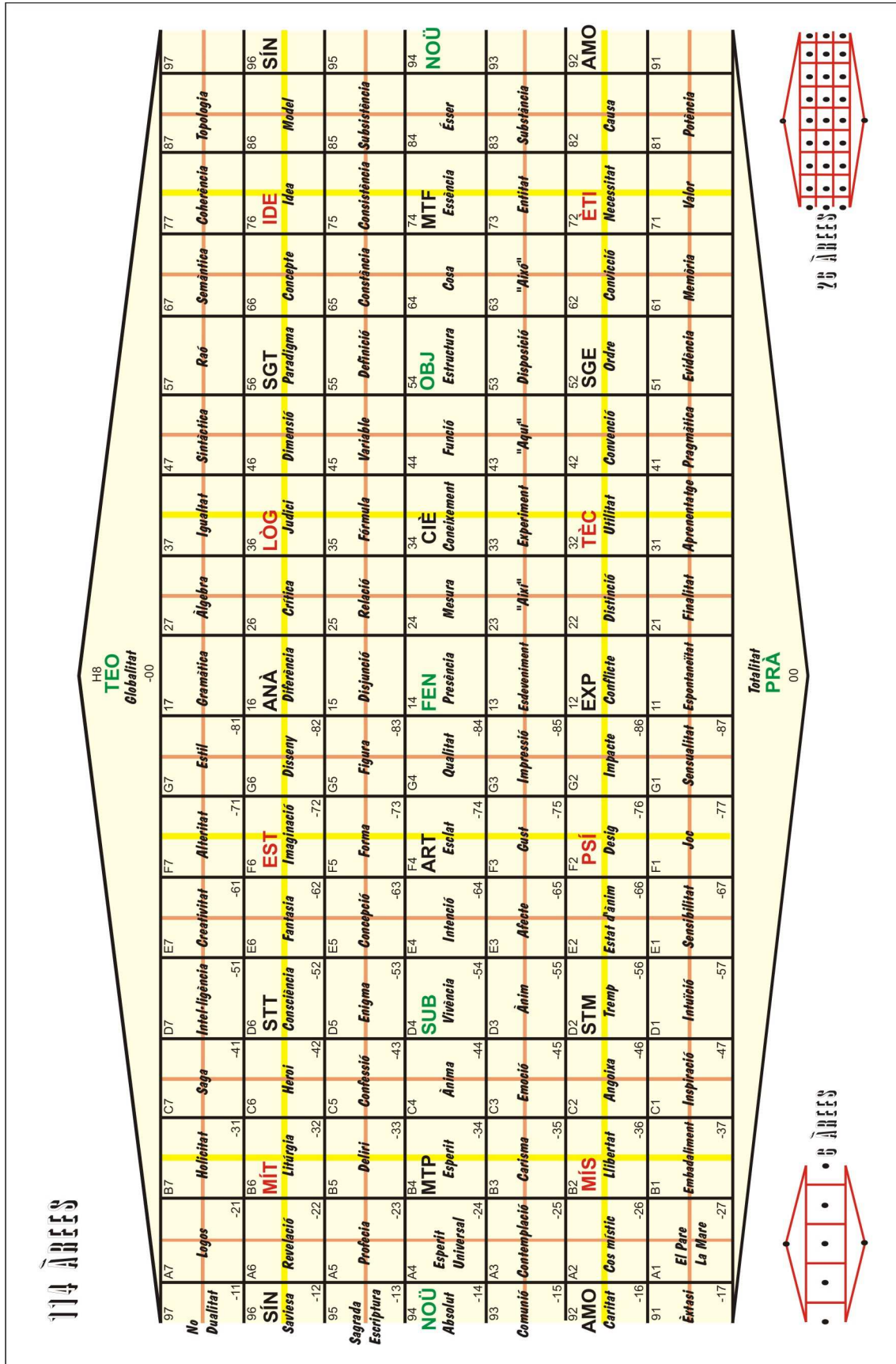

Esquema XXXVII: Divisió 1,2 i 3 de la superfície esfèrica



424.- El programa de “Trigonometria Hiperesfèrica amb *Mathematica*” de Joel Garcia (074)<sup>780</sup> permet  $n$  divisions. N’oferim cinc de la superfície esfèrica.

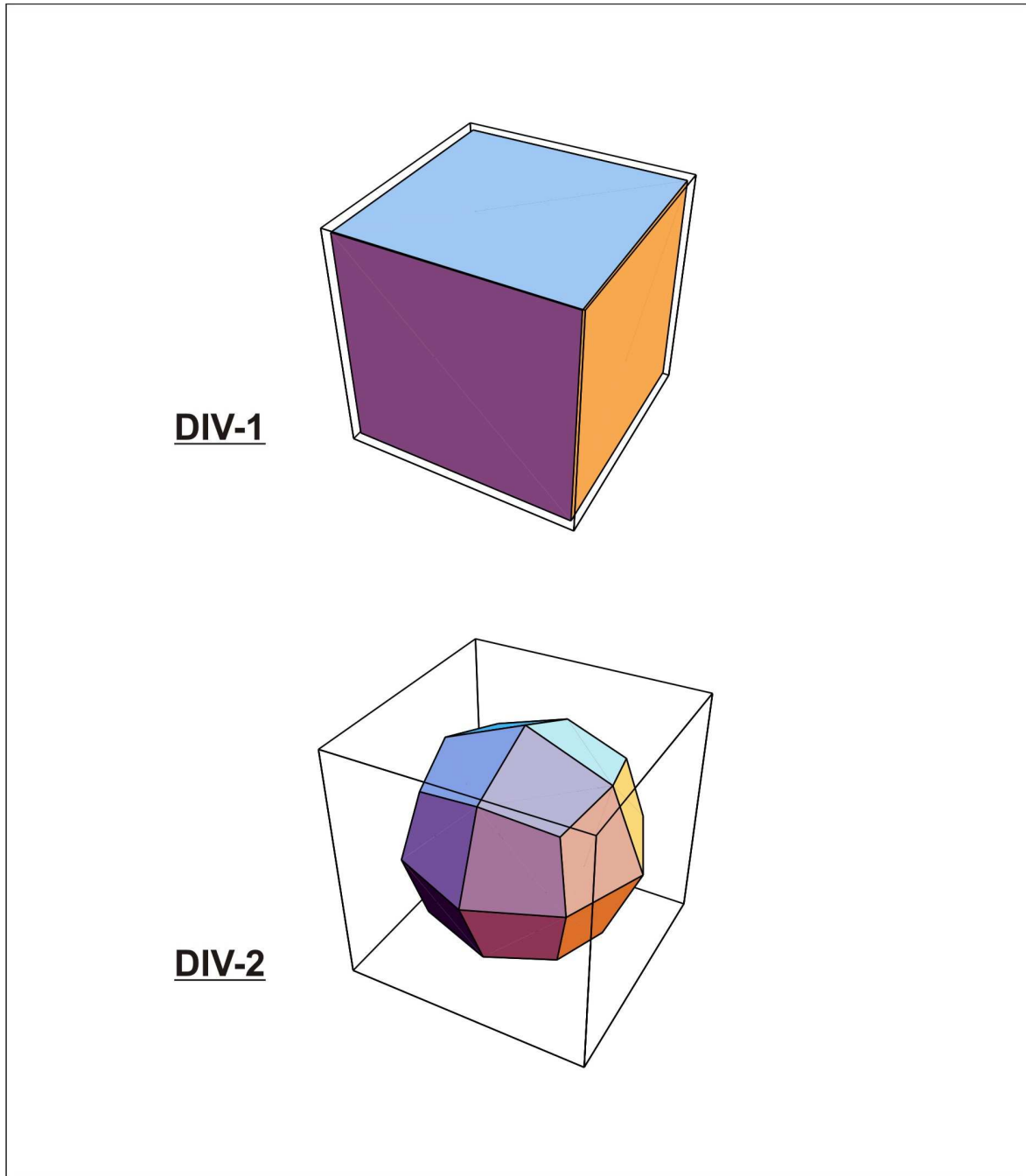

**Esquema XXXVIII: Divisions 1 i 2 de la superfície esfèrica, segons programa de “Trigonometria Hiperesfèrica”**

DIV-3

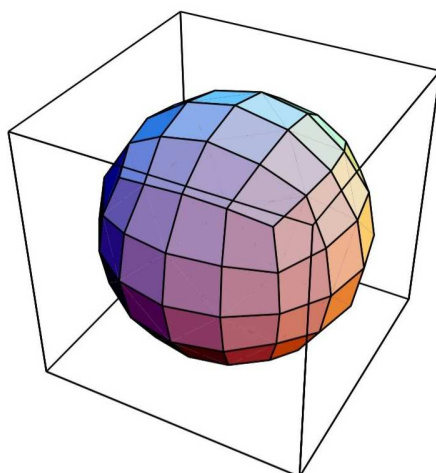

DIV-4

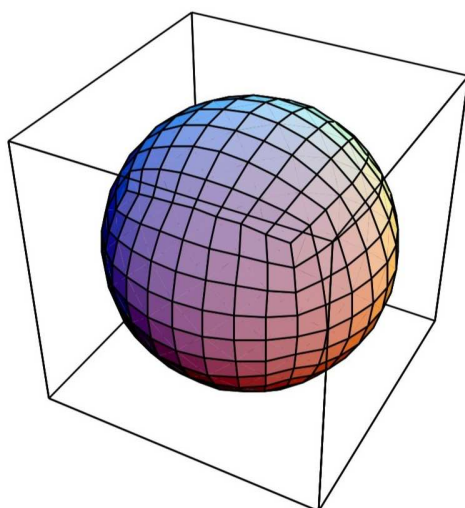

DIV-5

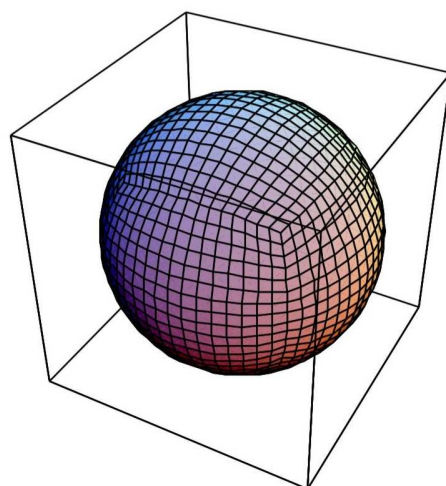

**Esquema XXXIX: Divisions 3, 4 i 5 de la superfície esfèrica, segons programa de “Trigonometria Hiperesfèrica”**

### **43.- Ontologies regionals especials**

430.- Poden ser de moltes maneres. Ací oferirem exemples de talls i subtalls concèntrics de la hiperesfera (**esferes - paral·lels**) tot fent de **pols**: Nord el **MÓN** i Sud el **PLASMA** en la línia de **411.3/4**.

431.- L'INDIVIDU ANIMAL ( $r_8 = 0'4^c$ ): Metazous, pluricel·lulars o compostos vivents (**MET**).

431.0.- No solament suposo ans també intueixo que cadascú té la seva vida. Jo tinc la meva. Tots hem nascut (**pol Sud**) (**422.10**)<sup>781</sup> (**PRA**).

431.1.- Tots venim d'infants (**Capricorn**) (**422.11**),<sup>782</sup>

431.10.- juguem i omplim el nostre psiquisme d'imatges, conceptes, afectes, desigs, eleccions, decisions... (**PSI**),

431.11.- aprenem amb salut a retenir els esfínters, a caminar, a parlar, a llegir, a escriure, a comptar... (**TEC**),

431.12.- valorem la importància i necessitat d'unes coses i unes altres (**ETI**),

431.13.- i ens embadalim encisats pel miracle de la vida (**MIS**).

431.2.- Entrem en l'adolescència difícil (**equador**) (**422.12**),<sup>783</sup>

431.20.- ens neix l'art d'ésser nosaltres mateixos enmig dels condicionaments (**ART**),

431.21.- ens neix la fisiologia turbulenta (**CIE**),

431.22.- descobrim la unitat estructurada del nostre cos (**MTF**),

431.23.- i la singularitat de la nostra ànima en front dels altres (**MTP**).

431.3.- Assolim la joventut intrèpida (**Càncer**) (**422.13**),<sup>784</sup>

431.30.- cultivem molt críticament el sentit de la nostra vida (**EST**),

---

<sup>781</sup> pàg. 177

<sup>782</sup> pàg. 177

<sup>783</sup> pàg. 177

<sup>784</sup> pàg. 178

- 431.31.- la coherència de la nostra persona (**LOG**),
- 431.32.- ens deixem bressar acríticament per les creences establertes (**IDE**),
- 431.33.- i per les utopies, ideals i somnis nostres (**MIT**).
- 431.4.- I coronem la nostra maduració amb una visió globalitzadora de l'ésser humà (**pol Nord**) (**422.14**)<sup>785</sup> (**TEO**). Si hem arribat a coronar l'edifici personal, en la vida adulta esdevindrem encertats, valents, feliços i retornarem -en l'ancianitat- a una segona infància feta de senzillesa.
- 431.5.- Tot plegat cal que s'acompleixi subsidiàriament en cada un dels subnivells:
- 431.50.- vegetatiu ( $r_{75} = 0'375^{\circ}$ ),
- 431.51.- de l'excitabilitat directa de la pell i el múscle ( $r_{76} = 0'380^{\circ}$ ),
- 431.52.- somàtic, ganglionar i dels plexes ( $r_{77} = 0'385^{\circ}$ ),
- 431.53.- neurovegetatiu o del simpàtic ( $r_{78} = 0'390^{\circ}$ ),
- 431.54.- medul·lar, dels reflexos dels vertebrats ( $r_{79} = 0'395^{\circ}$ ),
- 431.55.- romboencefàlic i mesencefàlic, del cervell reptilià ( $r_{80} = 0'4^{\circ}$ ),
- 431.56.- diencefàlic (percepció tal·làmica), del cervell aviar ( $r_{81} = 0'405^{\circ}$ ),
- 431.57.- límbic instintiu, del cervell mamiferià ( $r_{82} = 0'410^{\circ}$ ),
- 431.58.- pàleo- i neencefàlic del cervell simiesc ( $r_{83} = 0'415^{\circ}$ ),
- 431.59.- dels lòbuls frontals propis dels humans ( $r_{84} = 0'420^{\circ}$ ).
- 431.6.- Així es poden distingir en el nivell metazoic deu esferes concèntriques (**431.5**)<sup>786</sup> i transversalment cadascuna amb les seves corresponents vint-i-sis àrees (**431.0-4**)<sup>787</sup>
- 432.- LA SOCIETAT HUMANA ( $r_9 = 0'45^{\circ}$ ) (**SOC**).
- 432.0.- Cal que una societat global humana arrenqui de la vitalitat espontània del poble, que sigui popular, *poplica*, pública (**pol Sud**) (**422.10**)<sup>788</sup> (**PRA**).
- 432.1.- La font sempre naixent d'una societat viva (**Capricorn**) (**422.11**)<sup>789</sup>

<sup>785</sup> pàg. 178<sup>786</sup> pàg. 183<sup>787</sup> pàg. 182-183<sup>788</sup> pàg. 177<sup>789</sup> pàg. 177

- 432.10.- s'agleva en comunitat natural, fraternal amb les altres comunitats (**MIS**),
- 432.11.- s'expressa en assemblea oberta, igualitària, sobirana, on es disposa d'informació adequada, on es forma l'opinió pública, que els *media* tindran cura de recollir, on es decideix la voluntat pública, que els representants polítics tindran cura de servir (**PSI**),
- 432.12.- se sosté mitjançant una economia exigent, controlada per una moneda exigent, un mercat clar i una societat transparent (**TEC**),
- 432.13.- respecta les seves institucions internes, els altres i l'univers sencer (**ETI**).
- 432.2.- La societat juvenívola, dinàmica i creativa expandeix la seva cultura en tota mena de col·lectius (**equador**) (422.12)<sup>790</sup>
- 432.20.- en llibertat i contradicció, autodeterminadament (**MTP**),
- 432.21.- en responsabilitat i serenitat, raonadament (**MTF**),
- 432.22.- en confiança i consens (igual sentiment), entranyablement (**ART**),
- 432.23.- en la disciplina dels pactes (iguals clàusules), rigorosament (**CIE**).
- 432.3.- La societat madura cal que sigui oficialment representada, donada la complexitat de la vida moderna (**Càncer**) (422.13),<sup>791</sup>
- 432.30.- per legisladors elegits pel poble i obedients a la voluntat pública (Estat) (**EST**),
- 432.31.- per governants competents i obedients a les lleis (Estat) (**LOG**),
- 432.32.- per jutges independents, imparcials i servidors del dret (Justícia) (**IDE**),
- 432.33.- per homes exemplars, veu de l'ànima col·lectiva (Esperit) (**MIT**).
- 432.4.- Un home -monarquia no hereditària el president elegit (Estat) ho harmonitzarà tot dialècticament sense tocar cap "instrument", cedirà el seu lloc a un altre cada quatre anys i, com tots els altres representants oficials, en acabar el mandat, serà jutjat segons les seves obres (**pol Nord**) (422.14)<sup>792</sup> (**TEO**). Les societats bàsiques o troncalcs cauen perquè no compleixen tots aquests requisits. El conjunt esdevé inestable.

---

<sup>790</sup> pàg. 177

<sup>791</sup> pàg. 178

<sup>792</sup> pàg. 178

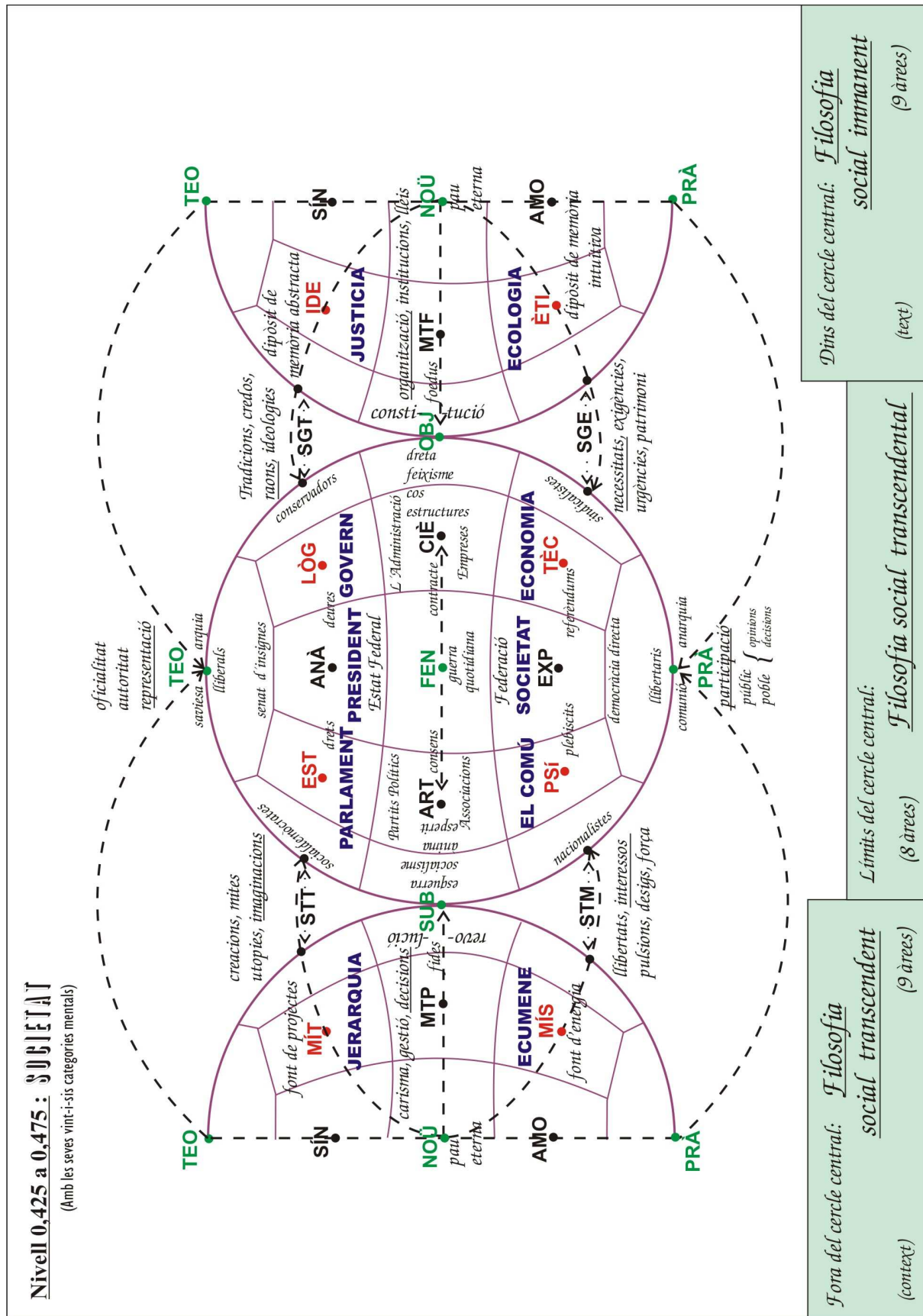

Esquema XL: Societat



- 432.51.- de barri o veïnal ( $r_{86} = 0'430^c$ ),
- 432.52.- municipal o de ciutadania ( $r_{87} = 0'435^c$ ),
- 432.53.- comarcal o mercant de consum ( $r_{88} = 0'440^c$ ),
- 432.54.- regional o administratiu ( $r_{89} = 0'445^c$ ),
- 432.55.- de país, de costums i dret comuns ( $r_{90} = 0'450^c$ ),
- 432.56.- nacional, lingüístic ( $r_{91} = 0'455^c$ ),
- 432.57.- de confederacions i unions lliures entre nacions ( $r_{92} = 0'460^c$ ),
- 432.58.- de grans tradicions i civilitzacions històriques ( $r_{93} = 0'465^c$ ),
- 432.59.- de la humanitat sencera ( $r_{94} = 0'470^c$ ).
- 432.6.- Talment que es poden distingir en el nivell social deu esferes concèntriques (**432.5**)<sup>793</sup>  
i transversalment cadascuna amb les seves vint-i-sis àrees (**432.0-4**).<sup>794</sup>

---

<sup>793</sup> pàg. 186

<sup>794</sup> pàg. 183



#### **44.-Una perspectiva ontològica pragmàtica global**

440.- Cal que un piano tingui afinades les vuitanta-vuit tecles. Tanmateix una sonata per a piano -tot i que ho pot fer- no convoca totes les tecles del piano en la seva partitura. Un piano permet compondre en totes les tonalitats. Cada tonalitat és una perspectiva un *modus res considerandi*. Una sonata de piano es desplega només segons una tonalitat determinada. Es pot ser global sense estar a tot arreu. Es pot ser global tot i que només mirem el conjunt des d'un angle particular.

440.0.- Bo i inventat el piano passà temps fins que no eixiren grans compositors d'aquell nou instrument. Era un artefacte massa complicat. També aquest model global és complicat. Entendre'l ja costa prou i requereix temps i ofici. Usar-lo simplificadament -esfera de 26 àrees (42)-<sup>795</sup> és possible en poc temps d'aprenentatge. Usar la hiperesfera amb 80 cambres i talls de deu nivells i cent subnivells és difícil. Recomano a qui no domini l'apartat (3)<sup>796</sup> de no prendre en consideració aquest apartat (44).<sup>797</sup>

441.- Ara desplegarem una visió de l'univers -tan vàlida com qualsevol altra-, global, però perspectivista, segons el punt de mira dominant al nord positivista (antiidealista) d'Occident tot i que oberta a les altres cultures (amb el corresponent programa informàtic de suport). És una partitura, un ús particular de les "tecles" del "piano".

442.- Axioma (punt de vista, perspectiva) fonamental particular materialista / espiritualista antiidealista, a l'estil de Feuerbach: "Tot neix de la realitat en si, de la pràctica (PRA), del concret (-k) i tot hi retorna". Com deia, dogmàticament, Edward Gordon Craig, "l'única teoria possible és després de la pràctica". O Marx: "La *praxi* dicta la teoria".

---

<sup>795</sup> pàg. 174

<sup>796</sup> pàg. 76

<sup>797</sup> pàg. 188

443.- D'una poncella (**PRA**: singularitat inicial i final), closa d'antuvi, s'obre el nenúfar universal en successives capes: deu (**411.3-4**),<sup>798</sup> cent, ...

---

<sup>798</sup> pàg. 169

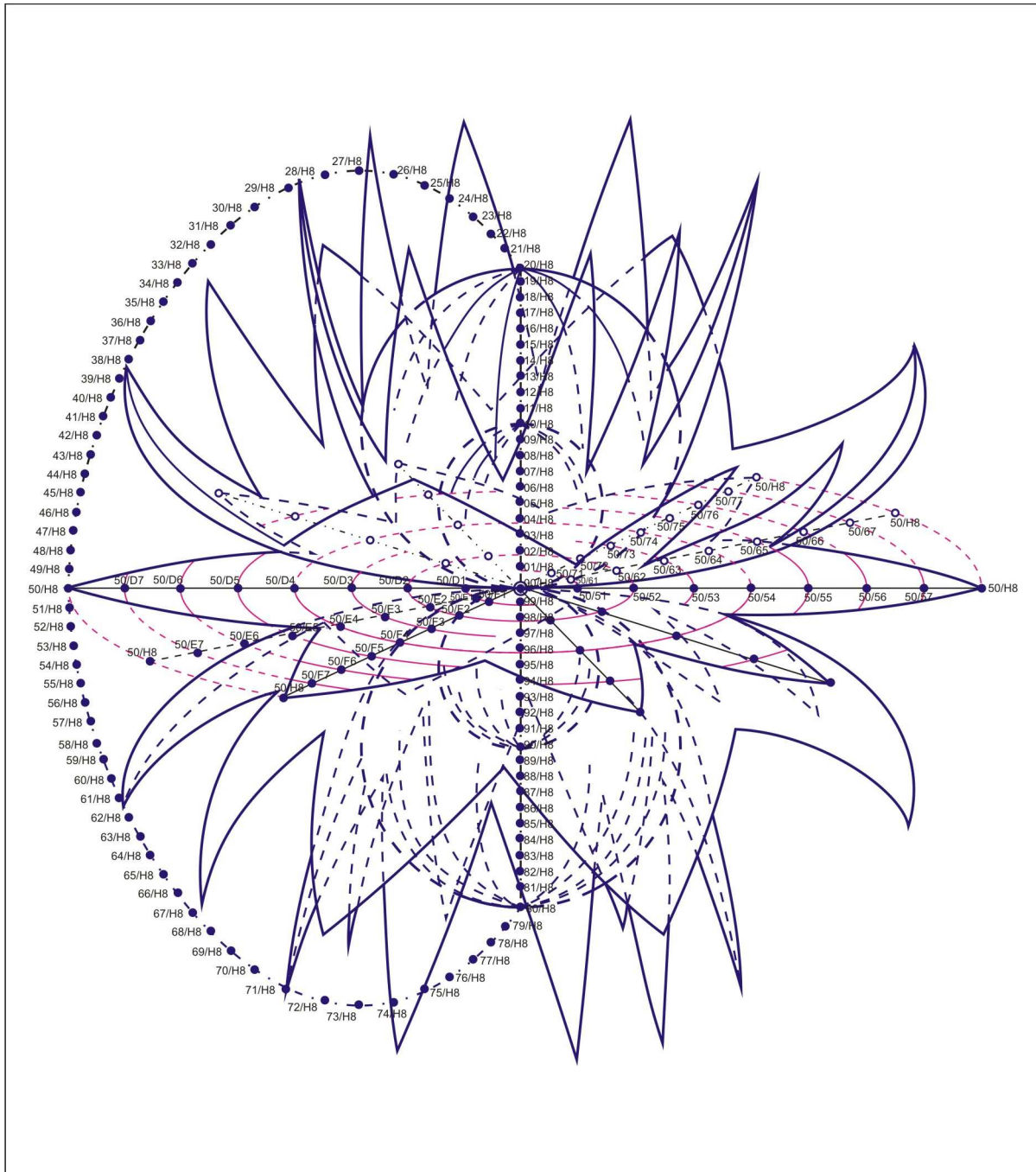

**Esquema XLII: La hiperesfera en forma de nenúfar**

443.0.- Esferes en forma de vano o de nenúfar: resultat de tallar la hiperesfera per espais euclidians que passen pel punt **PRA**. Són esferes tangents entre elles en el punt **PRA**, que es van obrint com una poncella sobre l'eix  $k$ , de zero a  $+k$ , alhora que es corben en l'espai quadridimensional i retornen per  $-k$  a zero. Segueixen l'equació d'aquesta hiperesfera (cf. 380.0):

$$(k - r)^2 + p^2 + t^2 + v^2 = r^2$$

443.1.- Per simplificar, cada capa és estudiada segons les 26 categories de la maqueta {31} (355.0,<sup>799</sup> 356.0),<sup>800</sup> sense perjudici de poder-les relacionar amb les 80 categories bàsiques del model complet. .

443.2.- El final de la historia natural coincidiria amb el principi. No es pot negar que en el model tecnològic de desenvolupament actual, la societat, en allò que té de més característic, la informació, les decisions i les ordres humanes, és cada cop més electrònica i òptica. Tanmateix encara no hem sabut arribar a crear o trobar el centre pràctic intuïtiu, total, concret, integrat, la “segona innocència” de la humanitat ja no partida en classes (**PRA**), al bell mig de la nostra societat, l’“era de la llibertat” de què parlava Marx (compari's amb 413.7<sup>801</sup> i vegi's la diferència).

444.- No cal dir que es podria fer una versió inversa del model, de perspectiva idealista, on al principi i al final hi hauria amb diferents matisos, el *logos* platònic o la Idea hegeliana.

---

<sup>799</sup> pàg. 108

<sup>800</sup> pàg. 112

<sup>801</sup> pàg. 171

**45.- Una ontologia de la regió del sagrat**

450.- Del nucli del territori sagrat en diem **METAPSÍQUICA (MTP)**, en oposició de 90° o 0'25° amb **METAFÍSICA (MTF)**.

450.0.- En podríem dir Ànima, per distingir-la -45°- del Jo (**SUB**).

450.1.- També en podem dir Esperit, en oposició de 135° amb Estructura o Matèria (**OBJ**).

450.2.- O també, Consciència, en la màxima oposició de 180° amb **CIÈNCIA (CIE)**.

451.- Permet, com totes les categories, molta riquesa d'aurèola, incomptables direccions en tres dimensions corbes (cf. **24 i 28**).<sup>802</sup>

451.0.- La direcció seguida per la majoria de les grans tradicions, totemitzacions primitives, misteris iniciàtics del Mediterrani oriental, *ioga-sutres*, *sadhanes* a l'Índia, càbala jueva, catecumenat, ascètica i mística cristianes, etc., estableix un camí de perfecció o una muntanya santa a pujar que

451.0.- parteix d'aquest món (**ANA-SGT / FEN-OBJ / EXP-SGE**)

451.1.- i que, a través de l'ascètica, del deseiximent de les coses, dels sentits, dels desigs, de l'autodisciplina, de la negació o de la mort de si mateix (**ANA/FEN/EXP → EST/ART/PSI → STT/SUB/STM**)

451.2.- i de la mística, de l'abandó, de la nit de l'esperit, de la concentració, de la meditació, de la contemplació i adoració, del lliurament total a la transcendència (**STT/SUB/STM → MIT/MTP/MIS → SIN/NOU/AMO**),

451.3.- arriba a la unió o fusió amb l'Esperit.

---

<sup>802</sup> pàg. 58 i 70

451.4.-

	ANTIC EGIPTE	NOSTRE MODEL	CÀBALA JUEVA	ESOTERISME TRADICIONAL	XAKRES DEL KRYA IOGA
- COS FÍSIC:	Khat Sahu Ka	FEN EST ART PSI	Regne Victòria Esplendor Fonament	Pla físic (Sthula) Pla astral (Kama) Pla mental (Manas)	Muladhara (base) Svadhithana (sexe)  Manipura (digestió)
- COS MIG:	Ab Remt Kaibit	STT SUB STM	Bellesa Amor Fortalesa	Pla intuïtiu (Buddhi)	Anahata (cor)
- COS SUBTIL:	Khu Ba Ahk	MTP SIN NOÜ	Intel·ligència Saviesa Corona	Pla espiritual (Nirvana) Pla monàdic (Anutadaka) Pla diví (Adi)	Vixuddha (larinx) Ajna (base cervell) Sahasrara (cim cervell)

452.- En moltes tradicions la divinitat, l'Absolut, base de la sacralitat.

452.0.- és triple:

452.00.- la matriu bàsica: el Pare/Mare, *Tiàmat*, Osiris, *Brahma*, *Sat* (**AMO**),

452.01.- la vitalitat transcendent: l'Esperit, Isis, *Shiva*, *Ananda* (**NOU**),

452.02.- i el model exemplar: el Fill, el Verb, *logos*, Horus, *Vixnú*, *Cit*, (**SIN**), que se sol encarnar en el món (**SUB-FEN-OBJ**)

452.1.- i és més (**MTP**) o menys (**MTF**) personalitzada:

452.10.- *Deus sive Natura*, ontoteologia de molts filòsofs i fins teòlegs occidentals o

452.11.- *brahman* neutre impersonal / *Brahma* personal hindú, etc.

453.- Caldria descriure les manifestacions històriques del sagrat a nivell

453.0.- humà individual (**431.59**)<sup>803</sup>: es podria dir que cada individu humà té connexió amb l'Absolut -via **MTF** (Hegel...) o via **MTP** (Eckhart...)- talment que cal que creï la seva pròpia religió singular; l'ensenyament tradicional de la via ascètico-mística n'és un exemple;

<sup>803</sup> pàg. 183

453.1.- familiar (**432.50**)<sup>804</sup>: cada família hauria de trobar el seu camí espiritual; en són exemples la celebració familiar de la Pasqua jueva o el rés del Rosari en la família cristiana;

453.2.- de barri (**432.51**)<sup>805</sup>, de municipi (**432.52**)<sup>806</sup>: cadascuna de les comunitats socials troncal ha de tenir cura de la salut de la seva ànima -*epimeleia* socràtica- no només dels seus pressuposts d'obres públiques; en són exemple les processons tradicionals ara secularitzades amb desfilades i manifestacions o concentracions commemoratives;

453.3.- comarcal, regional, de país, nacional (**432.53/56**)<sup>807</sup>: cada nació ha de menester fil directe amb la transcendència, altrament no assolirà equilibri (meta)estable (**413.9**)<sup>808</sup> auto-poiètic; n'és un exemple fort i absent d'altres Escriptures sagrades, l'ascètica (quaranta anys de desert, deportació a Babilònia, arrasament de Jerusalem per Titus) i mística (Ex 24, 9-11; Num 11, 24-25; I R 19, 18-24, etc.) col·lectives, la iniciació de tot un poble (Num 11, 30; JI 3, 1-2; Ac 2, 17-18) paradigmàtic en la història bíblica de Moisès a Crist;

453.4.- i mundial i còsmic (**452.57-59**)<sup>809</sup>: l'univers sencer cal que neixi, creixi, mori i resusciti, com vol Theodor Adorno; aquesta és la proposta del cristianisme depurat de judaïtzants, d'integristes medievals i de fonamentalismes actuals, però no només del cristianisme, ans de tota tradició profunda alimentadora d'ecumenisme.

453.5.- ser universalista o, fins i tot, nacionalista sense haver implementat les etapes anteriors subsidiàriament és fer volar coloms.

454.- Si el procés iniciàtic va del profà (**CIE-FEN**) cap al sagrat (**MTP-NOU**) en cada persona individual o social, hi ha un procés invers de retorn del sagrat al profà, sovint oblidat o obstaculitzat per les tradicions esdevingudes centres de poder. Ens referim al profetisme (**NOU** → **MTF**), encara testimoni proper a la sacralitat, i al compromís temporal o encarnació en el món, més proper a la profanitat (**MTF** → **OBJ**). “Jerusalem, que mates els profetes...”, “els sants van a l'infern”.

---

<sup>804</sup> pàg. 187

<sup>805</sup> pàg. 187

<sup>806</sup> pàg. 187

<sup>807</sup> pàg. 187

<sup>808</sup> pàg. 172

<sup>809</sup> pàg.

456.- Dintre de la mateixa regió sagrada, els orientals miren més al **PLASMA** i els occidentals al **MÓN**, aquells al que fou més enllà del temps i ens manté ara, aquests al que ja és ara en llavor i, més enllà del temps serà en plenitud,

456.0.- el subnatural sagrat: **LET** (somnia), **FOL** (paroxisme), **TIA** (desvari) , **EBR** (orgia), **CFN** (eremitisme), **MGM** (fusió), **TRS** (èxtasi), etc.

456.1.- el suprenatural sagrat: **GEN** (carisma), **AST** (predestinació), **DIV** (glorificació), **DSG** (superació, mèrit), **CMN** (cenobitisme), **RGN** (organicitat) , **AGU** (santedat), etc.



#### **46.- Són comparables els sistemes filosòfics?**

460.- La mateixa pregunta es podria fer sobre la relació entre els paradigmes culturals, entre les diferents tradicions sagrades, entre les grans civilitzacions. Hi ha qui opina que es comuniquen i hi ha qui opina que no.

460.0.- La creença en la incomunicació es funda en el popular *traduttore traditore* i en la filosofia d'inspiració duhem-quineana (Lakatos, Feyerabend, Khun) del totalisme (ells en diuen holisme) terminològic. Cada sistema individual, cada llengua, cada cultura, tradició o civilització ha generat constel·lacions terminològiques i modes sintàctics originals que formen un tot, dins del qual cada terme val per referència a la posició relativa que ocupa en la constel·lació, a més de fundar-se en les experiències singulars de la pròpia història. I això és cert.

460.1.- La creença en la comunicabilitat dels universos culturals es funda en la suposició d'estructures biològiques comunes a tots els homes, i en el mestissatge experimental històric, físic i cultural, fruit dels contactes, de les comunicacions, del comerç, dels viatges, de les migracions i de les conquestes, que poden fundar "idees eternes" (platòniques), "idees innates" (Descartes, Malebranche, Leibniz), "a priori transcendents" (Kant), "consciència històrica" (Gadamer), "competències gramaticals" (Chomsky), etc.

460.2.- Les discussions sobre aquest tema sempre es fan difícils perquè pràcticament ningú no sustenta una posició pura. El més probable és que hi hagi empirismes i formalismes, singularitats i universalitats i tota classe de posicions intermèdies familiars, regionals, nacionals, civilitzatòries, etc. I, com sempre, la vera saviesa consistirà en estudiar amb cura quan és sí, quan és no i en quina mesura.

460.3.- La vista és un fet físic de quasi tota la humanitat que funda evidències, idees, cosmovisions universals. La destal és un fet tècnic propi de quasi totes les cultures humanes que funda formes de caçar, de talar boscs, de construir estables, cases, barques amb característiques genèriques comunes a tots els humans. Igual podríem dir de l'aritmètica, de la pintura, etc. Hi ha cançons angleses o passos de dansa russos, traduïdes i adaptats respectivament de fa temps a l'ús del *folklore* basc. El poble les canta i els dansa enfervorit tot pensant que expressen l'esperit més genuí de la seva terra. Però, en general, aquestes fagocitosis van acom-

panyades de canvis realment genuïns: *Ludovicus* → *Koldovika*, *signum* → seny, fundició del ferro → forja catalana, *eidòs* platònic → *Idee* hegeliana...

460.4.- Amb totes les limitacions i defectes inherents, la nostra tasca és dur a terme la construcció d'una "pissarra" global on, de diferents maneres, els sistemes i les cultures més variats hi trobin acomodament, com en el mateix piano s'interpreta música medieval, barroca, romàntica, *jazz*, espirituals negres... És cert, tanmateix, que una fuga de Bach és millor en clavecí i el *jazz* en saxo. Caldrà, doncs, un gran amor a les singularitats en l'ús d'un model global determinat. Però això no treu el fet d'intentar passarel·les mínimament traïdorenques. "Cultura de membranes", "homes de frontera", "*ponti-fices*".

460.40.- Per mantenir la diferència i, alhora, la necessària comunicació entre el món viu i el món molecular, la natura crea les membranes que ensems tanquen i obren, comunicant selectivament l'interior i l'exterior de la cèl·lula. L'evolució desenvolupa així una rica i complexa "cultura de membranes". Manté les portes tancades als verins però deixa entrar els aliments; controla la concentració d'ions, expulsa les deixalles o catabolits. Modula la tensióelèctricitat superficial, genera emisaris defensius, extensions caminadores, boques, ulls, etc. La vera intel·ligència dels organismes vivents rau sobretot en llurs sofisticades fronteres amb l'exterior. No oblidem que embriològicament el sistema nerviós dels animals és teixit epitelial invaginat.

461.- Un intent de resposta superadora d'aquesta polèmica el fa l'equip d'investigació "*Kosmoi, Arkhai, Logoi*" (K.A.L.), de la Facultat de Filosofia de la Universitat de Barcelona, que dirigeix el Professor Francesc Fortuny, al qual he estat adscrit com a becari.

461.0.- Interpreto que considera el fet que tota filosofia es pot reduir a una llarga meditació sobre uns pocs conceptes-clau, que en part romanen constants i en part van canviant de significat, a través dels segles i els llocs.

461.1.- Aquests conceptes-clau, lligats entre ells en diferents constel·lacions, configuren sistemes filosòfics que tracten d'explicar un moment social en globalitat. Normalment *a parte post*.

461.2.- El dinamisme de la societat deixa aviat obsolet el sistema imperant. Cal, doncs, resignificar els conceptes-clau i reconstruir una nova constel·lació. On tanmateix quelcom es conserva d'abans en els termes i en el conjunt. *Et sic de caeteris*.

461.3.- El Professor Ramon Valls, antic numerari del K.A.L., creu que hi ha lliscaments disruptius (Plató, Descartes, Kant) i lliscaments sintetitzadors (Aristòtil, Leibniz, Hegel).

461.4.- En tot cas el fil conductor pot ser lineal o dialèctic. “Una de les formes de seguir és perseguir” (Ortega i Gasset). Sempre es pot trobar una continuïtat, tot i que pugui ser *a sensu contrario*, i una innovació, tot i que previsible.

462.- Aquesta tesi vol reunir confinament (CFN) i comunió (CMN) en el mateix model.

462.0.- D’una banda vol ser una constel·lació dialèctica, un transsistema paratàctic, un tall més -un d’actual- de la llarga seqüència històrica del pensament filosòfic, adaptada a les necessitats planetàries i, fins i tot, còsmiques de la humanitat del tombant que mira cap al tercer mil·lenni. Descriptiu i prospectiu.

462.1.- De l’altra, i amb més intenció, vol ser més fons, “pissarra”, camp potencial, “piano temperat” (les categories) i “violí continu” (el fons hiperesfèric) -sempre hipotètic i tot el provisional que calgui-, que no forma, figura, “partitura”, cos sistemàtic enfront dels altres abundants cossos sistemàtics.

462.2.- Tot i que sempre hi ha una perversa complicitat, un bucle estrany, entre fons i forma, com ho palesaren J. S. Bach en música, la *Gestalt* en psicologia, M. C. Escher en dibuix i K. Gödel en lògica; una pissarra no és res més que la figura d’un rectangle privilegiada on es representaran les altres figures..

462.3.- La seva intenció globalitzadora no és sincrètica, és controladament selectiva i, més que eclèctica, se sent caracteritzada pel mètode i punt de vista filosòfic de Josep Ferrater Mora, anomenat per ell integracionisme, tot i que ell va poc més enllà d’allò que nosaltres anomenem dialèctica-1 (31).<sup>810</sup>

462.30.- En l’article “*integracionisme*”, del seu *Diccionario de Filosofía*, Ferrater integra per separat, dos a dos, com fem nosaltres en dialèctica-1, els següents parells d’oposats:

462.300.- nominalisme (TEO) i realisme (PRA),

462.301.- ser o noümen (NOU) i esdevenir o fenomen (FEN),

---

<sup>810</sup> pàg. 79

462.302.- vitalisme (**SUB**) i mecanicisme (**OBJ**) i

462.303.- pragmàtica (**TEC**) i sintàctica (**LOG**).

462.31.- Només al final demana -no construeix- la integració total dels grups ontològics entreverats que formarien un esquema conceptual ontològic o teoria filosòfica. El nostre treball es podria considerar una continuació i desenvolupament de les investigacions de Ferrater Mora que es poden trobar en els seus llibres i en les entrades del *Diccionari*: “*integracionismo*”, “*situar*”, “*grupos ontológicos*”, “*haberes*”, “*presencia*”, “*confluencia*”, “*intrascendencia*” i una vintena més de referències citades en l’entrada “*Ferrater Mora, J.*”.

462.4.- Ens preocupa més la posició relativa de tot amb tot que l’ajustament minucios i rigorós de cada detall amb cada detall. Sempre hi haurà soroll de fons, -el significat de les paraules balla com el moviment brownià de les molècules-, però intentem un model baix en decibels.

462.5.- Al llarg de molts anys, hem anat emprant un *modus operandi* que podríem anomenar de “sacsejament”: En un mateix calaix -cambra- hi posem temes afins, en principi desordenats (**403**).<sup>811</sup> I, en palesar-se atraccions o repulsions d’uns temes amb els altres, es van col·locant cada cop més ajustadament els uns respecte dels altres, mitjançant correccions successives, com les llimadures de ferro en un camp magnètic, fins a establir una estructura, sempre aproximativa, més fina. L’índex analític d’afins a les vuitanta categories (**397**)<sup>812</sup> no s’ha de veure com quelcom de definitiu. És una primera classificació. Treballs posteriors, cambra a cambra, aniran ajustant el núvol de paraules afins a cada categoria; el núvol es transformarà en constel·lació local precisa i respectuosa del medi ambient filosòfic conjunt.

462.50.- Sempre hem maldat per anar del general al particular, com a mètode oposat i **complementari** de l’usual mètode de la modernitat que va del particular a l’universal.

462.51.- A mesura que avançàvem en la precisió de temes cada cop més particulars, el ball de significants anava fugint del territori més general. Els significants més generals s’anaven consolidant. Fa anys que no toquem els noms dels **P1 (TEO, PRA, FEN, NOU, OBJ, SUB, PLA)**. Darrerament, només hem substituït **VIDA** per **MÓN**, del qual **VIDA** només és un estrat.

---

<sup>811</sup> pàg. 166

<sup>812</sup> pàg. 143

462.6.- Dels anys 1990 a 1995 ens hem sotmès disciplinadament a fer tota la carrera de filosofia, curs per curs, assignatura per assignatura, examen per examen, per posar a prova el model. Hem fet tota la llicenciatura amb la idea del model global com a projecte de tesi doctoral des de l'inici, sense esmentar-la mai directament al professorat, però fent-ne ús continuat.

462.60.- ¿Hi trobarien cabuda, en una pissarra universal, com els elements químics en la taula periòdica de Mendeleiev, tots els sistemes generats pels filòsofs i altres pensadors i savis al llarg de la història de la sofia i de la filosofia? ¿Es podrien interrelacionar o comparar en un mateix convencional banc de proves?

462.61.- És evident que aquest banc, respon a la visió actual (1996) i localitzada ací (Mediterrani occidental) de les coses, l'única possible per a mi **(10)**,<sup>813</sup> talment que la visió de les coses pretèrites sempre es fa des d'ara i la visió de les coses distants es fa des d'ací. Dispossem del material-testimoni (**SGE**) d'altres llocs i temps -informacions, documents (*doceo*), monuments (*moneo*)-, però en ells mateixos són muts o millor, interpel·ladors no interpretats. Si ens parlen sempre és hermenèuticament, segons la nostra interpretació.

462.7.- Aquest banc de proves, aquesta "pissarra", aquest camp onto-lògic o real-mental, on les comparacions i el diàleg es fan possibles, tot i que inevitablement condicionat pels axiomes convencionals de l'estructura de cada model (**300**,<sup>814</sup> **315**,<sup>815</sup> **336**,<sup>816</sup> **356**,<sup>817</sup> **386**<sup>818</sup>), és provat abreujadament ell mateix (el banc de proves), en aquest apartat, a cinc nivells: 1) conceptes, 2) frases comunes (**404**),<sup>819</sup> 3) comentari de texts, 4) temes monogràfics, 5) sistemes filosòfics o civilitzacional. Els exemples són innumerables. Ens cenyirem a un per nivell.

---

<sup>813</sup> pàg. 14

<sup>814</sup> pàg. 78

<sup>815</sup> pàg. 82

<sup>816</sup> pàg. 98

<sup>817</sup> pàg. 112

<sup>818</sup> pàg. 129

<sup>819</sup> pàg. 166

463.- Exemple de concepte: "Aigua".

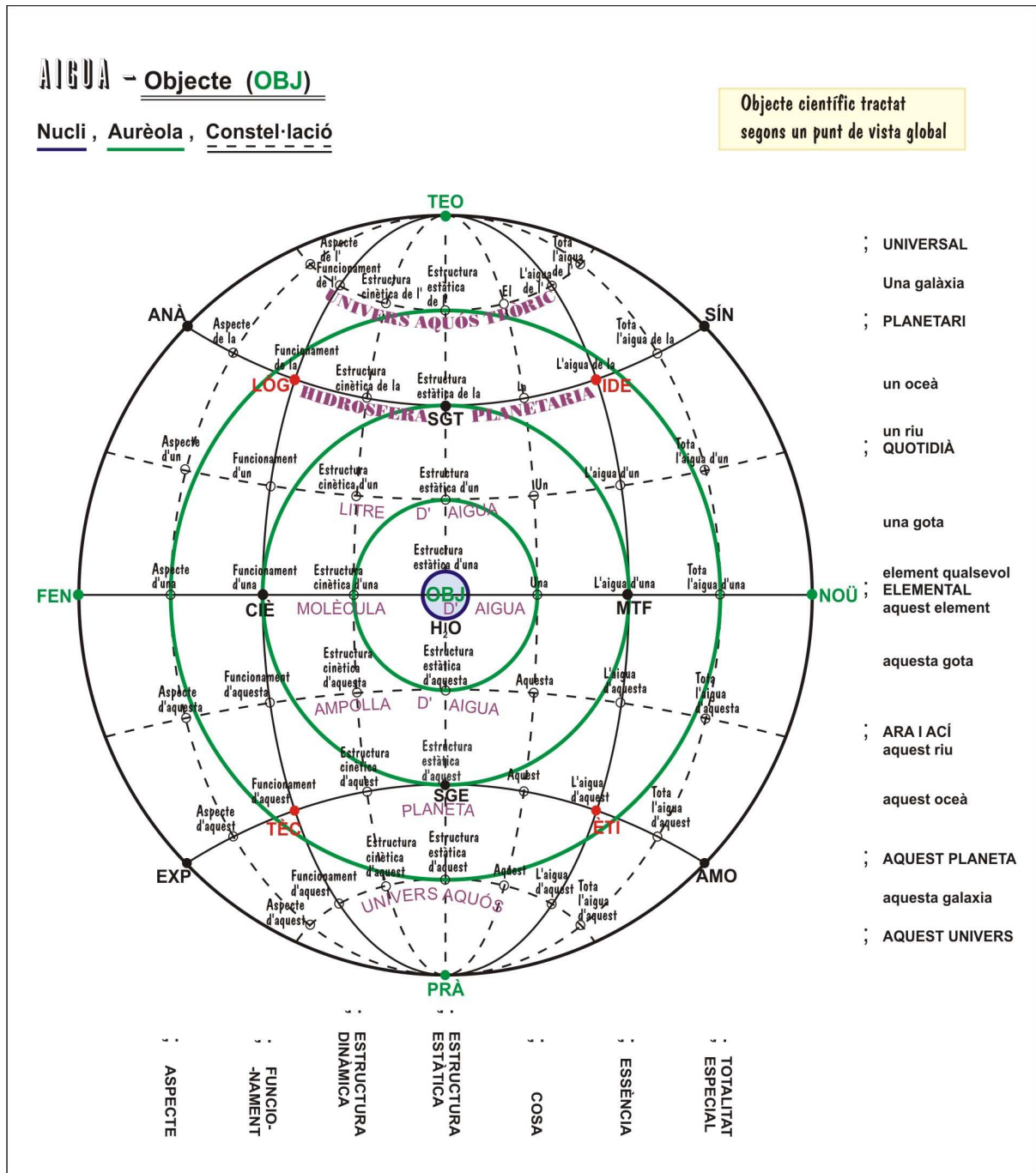

Esquema XLIII: Un objecte: L'aigua

464.- Exemple de frase comuna: “Aquesta bombeta, d’Edison, de filament d’osmi de 60 watts i 120 volts, encesa, fa raigs de llum”:

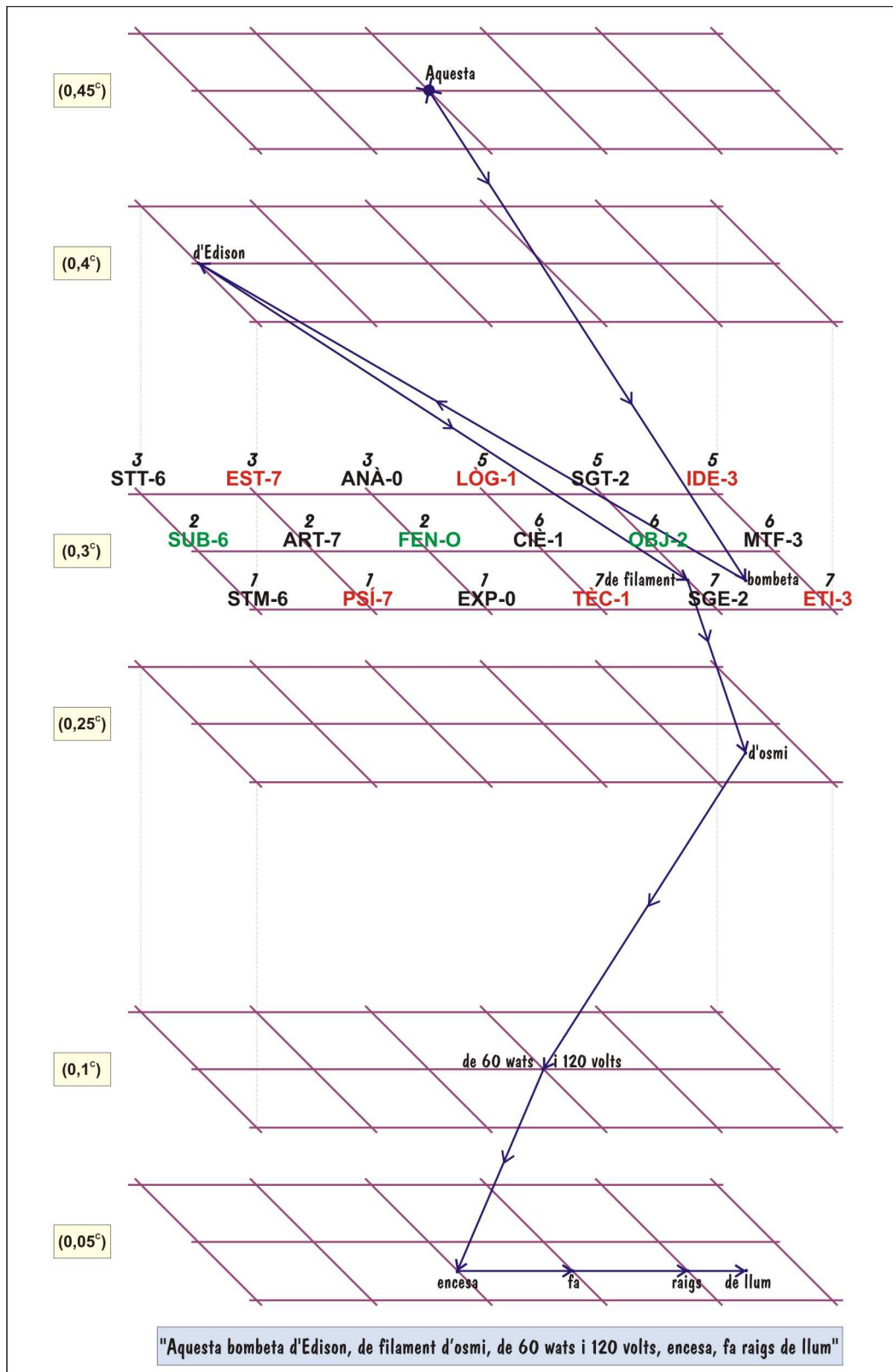

Esquema XLIV: Una frase

464.0.- Aquesta: 0'45<sup>c</sup> **EXC**, bombeta: 0'3<sup>c</sup> **OGN**, d'Edison: 0'4<sup>c</sup> **INT**, de filament 0'3<sup>c</sup> **OBJ**, d'osmi: 0'25<sup>c</sup> **MTF**, de 60 watts i 120 volts: 0'1<sup>c</sup> **ONA**, encesa: 0'05<sup>c</sup> **ATZ**, fa: 0'05<sup>c</sup> **ACC**, raigs: 0'05<sup>c</sup> **BOS**, de llum: 0'05<sup>c</sup> **ORG**. (411.3/4).<sup>820</sup>

465.- Exemple de comentari de text: Primer paràgraf de la introducció “A la recerca del ser”, paràgraf primer: “La idea de fenomen”, de *L'Être et le Néant*, de J. P. Sartre (traducció catalana d'Ignasi Roviró Alemany, estiu, 1996). També podríem prendre en consideració un text de física quàntica, un text literari, un text sagrat, etc.

465.00.- Ja en la primera línia observem incongruències flagrants. “El pensament modern ha realitzat un progrés (?) considerable tot reduint l'existent a la sèrie d'aparicions que el manifesten”. Les aparicions - L'existent. Malgrat la postulació de les reduccions modernes, Sartre, com St. Pere, fa tres traïcions successives: es veu obligat a esmentar, emprant dues paraules diferents, l'**existent (OBJ-CIE)** com a altra cosa que les seves **aparicions (FEN)** en dues paraules. També es veu obligat a distingir les **aparicions (FEN)** de llur **sèrie (ANA, dimensió teòrica (TEO) ) (422.13)**.<sup>821</sup> I, a més, tot reblant i reforçant a contracor la primera incongruència, es veu obligat a parlar d'*ex*-sistència. Hi ha la “ex” (aparició) (**FEN**) i “sistència” (ser, fons, fonament) (**NOU**)

465.01.- “Amb això s'intentava suprimir un cert nombre de dualismes que eren un embaràs per a la filosofia i es reemplacen pel monisme del fenomen”. És diferent (a) optar per la síntesi dialèctica de fenomen i noïmen que (b) optar per la negació del noïmen (NOU) i l'afirmació monista i dogmàtica, típica dels comunistes antimarxistes, del fenomen (**FEN**). Això darrer (2)<sup>822</sup> és el que fa Sartre.

465.02.- “És cert que s'ha deslliurat, en primer lloc, d'aquest dualisme que oposa, en l'existent, l'interior a l'exterior”. Així ho diu, però de fet no s'ha deslliurat del dualisme. Ha optat (en **464.01**<sup>823</sup> b) per un dels seus extrems, el fenomen (**FEN**), com a fenomen, l'exterior. Sartre és existencialista, no insistentialista. En la “pissarra” del nostre model ocupa la part “anterior” i nega la “posterior”.

---

<sup>820</sup> pàg. 169

<sup>821</sup> pàg. 178

<sup>822</sup> pàg. 43

<sup>823</sup> pàg. 202



465.03.- “No hi ha una exterioritat de l’existent, si per això s’entén una pell superficial que dissimularia a la mirada la veritable natura de l’objecte”(OBJ). Nega clarament el fenomen com a terme oposat al noümen (contra 464.02). Sempre per la via objectiva. On és el subjecte? I el plasma?

465.04.- “I aquesta veritable natura, al seu torn, si ha de ser la realitat secreta de la cosa, que es pot pressentir o suposar però que mai no es pot assolir perquè és “interior” a l’objecte considerat, tampoc no existeix” (coherent amb 464.01 b).

465.05.- “Les aparicions que manifesten l’existent no són ni exteriors ni interiors: una i altra valen el mateix, una i altra remetent a altres aparicions i cap d’elles és privilegiada”. Una vegada més, intent de síntesi contra 464.01 i segons 464.02.<sup>824</sup> Però cau en la necessitat de diferenciar l’existent (no seria més aviat insistent?) de les seves aparicions. Com no seran exteriors les ad-paricions en front de les des-paricions? Es pot parlar d’ad-paricions (+p) si neguem les des-paricions (-p)?.

465.06.- “La força, per exemple, no és pas un *conatus* metafísic, d’espècie desconeguda, que s’emascararia rere els seus efectes (acceleracions, desviacions, etc.): ella és el conjunt dels seus efectes. De forma semblant el corrent elèctric no té un revers secret: no és altra cosa que el conjunt de les accions físico-químiques (electrolítiques, incandescència d’un filament de carboni, desplaçament de l’agulla del galvanòmetre, etc.) que el manifesten”. Com vol negar el noümen substancial i no pot negar una certa dualitat, recorre a una altra dimensió, la teòrica: força és el conjunt, corrent elèctric és el conjunt. Operació abstractiva o teoritzant (TEO) de la nostra ment que sintetitza, a la seva manera, molts fenòmens singulars. Pur nominalisme.

465.07.- “Cap d’aquestes accions no són suficients per revelar-lo. Però tampoc no assenyalen res que sigui *rere seu*: s’assenyala a si mateix i a la sèrie total”. Cap acció no és suficient: reconeixement que hi ha quelcom que depassa l’existent singular. Però, incongruentment, no hi ha res rere seu. Depassa, però no hi ha res més enllà! S’assenyala a si mateix. El senyal no és el si mateix! I la sèrie total, tampoc!

465.08.- “D’això se’n segueix, evidentment, que el dualisme del ser i de l’aparèixer no sabia trobar el dret de ciutadania en filosofia”. Afirmar el mateix que en 465.02/05/08, en contra de 465.01/03/04/07 i al marge de 465.00/06/07.<sup>825</sup>

---

<sup>824</sup> pàg. 202

<sup>825</sup> pàg. 203 i ss.

465.09.- “L’aparença remet a la sèrie total de les aparences i no a un ser real que hauria drenat per a si el *ser* de l’existent”. Nega la posició dogmàtica monística noümenica, però no resol el problema, el deriva. El treu de l’oposició **FEN-NOU** i el posa en l’oposició **PRA-TEO**. Total, no resol res.

465.10.- “I l’aparença (**FEN**), al seu torn, no és pas una manifestació inconsistent d’aquest ser”, d’acord amb **465.01/03/04/07** i, incongruentment, en contra de **465.02/05/08**.

465.11.- “Durant el temps en què s’ha pogut creure en realitats noümeniques (**NOU**), hom ha presentat l’aparença com a negatiu pur. Era <<el que no és el ser>>; no tenia altre ser que el de la il·lusió i l’error. Però aquest mateix ser era manllevat, d’aspecte fals, i la dificultat més gran que hom podia trobar era la de mantenir suficientment la cohesió i l’existència de l’aparença perquè no es reabsorbís per si mateixa al si del ser no-fenomènic” En la línia dogmàtica de negació de l’extrem noümenic del dualisme de **465.01/04/07/09/10**.<sup>826</sup>

465.12.- “Però, si ja ens hem (desenganyat), després del que Nietzsche anomenava <<la il·lusió dels rere-mons>> i si ja no creiem en el ser-de rere-l’aparença, aquest esdevé, al contrari, plena positivitat; la seva essència és un <<parèixer>> que ja no s’oposa al ser sinó que al contrari, n’és la mesura. Car el ser d’un existent és, precisament, el que *sembla*”. Torna a negar el darrere. Però li cal distingir entre el ser (**NOU**) i l’existent (**FEN**), entre el ser (**NOU**) i la seva mesura (**CIE**).

465.13.- “Així arribem a la idea de *fenomen* (**FEN**), tal i com es pot trobar, per exemple, en la <<Fenomenologia>> de Husserl o de Heidegger, el fenomen o el relatiu-absolut. El fenomen roman relatiu, car l’<<aparèixer>> suposa per essència algú (nova dimensió **SUB**) a qui aparèixer”. Una nova afirmació del fenomen tot negant el noümen.

465.14.- “Però no té la doble relativitat de l’*Erscheinung* kantiana. No indica, per sobre l’espatlla, un ser veritable que seria, ell, l’absolut. El que el fenomen és, ho és absolutament, car es desvela tal i *com és*”. Una vegada més l’afirmació dogmàtica del fenomen. Però, una vegada més la necessitat de distingir entre l’“és” (**NOU**) i el “com” (**FEN**).

465.15.- “El fenomen pot ser estudiat i descrit en tant que tal, car és *absolutament indicatiu d’ell-mateix*”. Hipòstasi del fenomen! Sempre ens cal adorar quelcom. Tanmateix és bona la recuperació de la autoidentitat del fenomen en un món on les presses, la banalitat de la vida, les sol·licituds quotidianes ens fan impossible l’experiència directa i valorada del present. És, doncs, bona posició per allò que afirma i dolenta pel que nega.

465.150.- Segons el nostre model, en parlar tant d'“el” fenomen, Sartre ens fa sospitar que descuradament cau en l'objectivisme. “El fenomen... és *absolutament indicatiu d'ell-mateix*”. En el nostre model això és **SIGNE (SGE)** (422.02),<sup>827</sup> si és desplegat estructuralment i **ÈTICA (ETI)** (422.03),<sup>828</sup> si és replegat sintèticament.

465.16.- Així aniríem seguint...

466.- Exemples de tema monogràfic:

466.0.- Teoria del coneixement (un primer tema monogràfic):

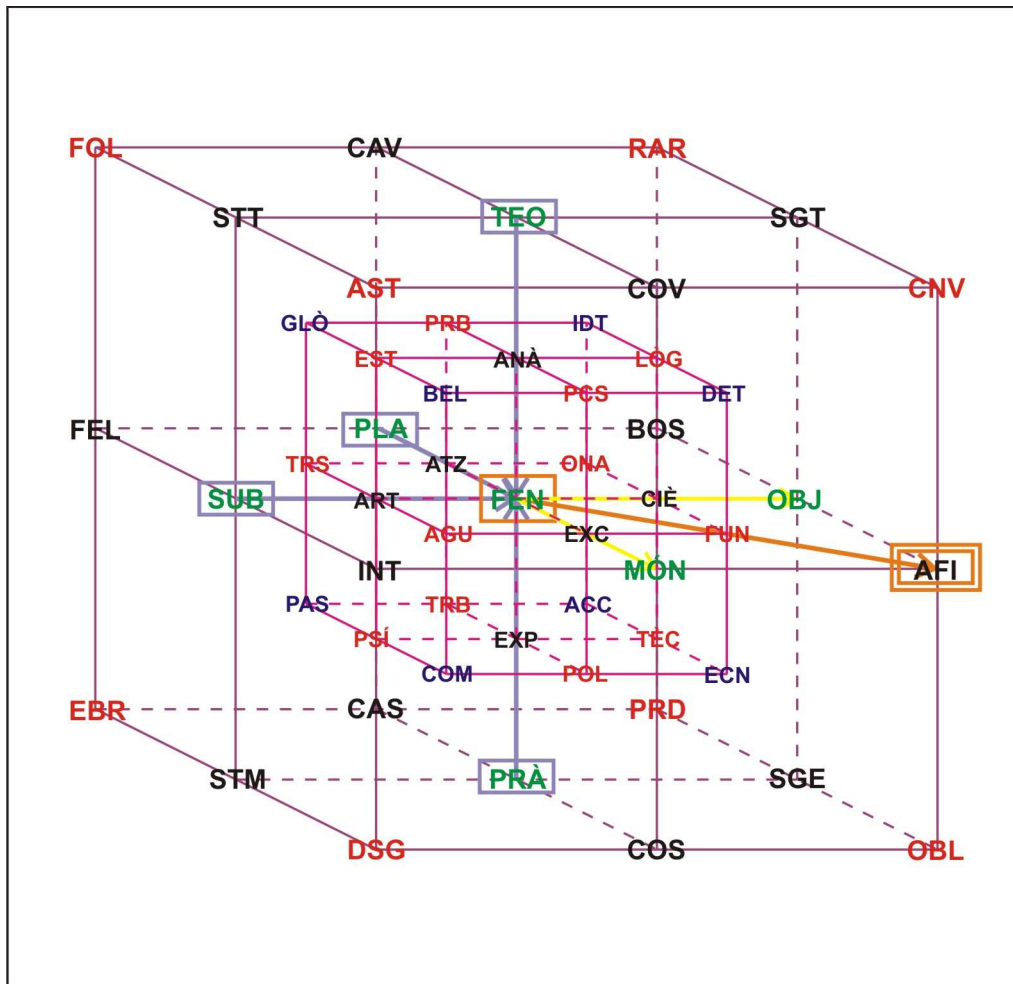

**Esquema XLV: Teoria del coneixement**

<sup>826</sup> pàg. 203 i ss.

<sup>827</sup> pàg. 177

<sup>828</sup> pàg. 177

Caldria parlar esment en tots els eixos perpendiculars -independents- (símbols senyalats), que permet el model, amb tots els camins intermedis (dependents dels anteriors) i com això deixa sense contingut innumerables controvèrsies del passat.

466.00.- Eix 1: La capacitat de coneixement (sentits, diencèfal, escorça cerebral, etc) amb les seves corresponents sensibilitat (**TRS**), densitat (**ATZ**), funcionament (**ONA**), confusió inevitable (**TRB**) i probabilitat (**PRB**) subconscients (**PLA**).

466.01.- Eix 2: La decisió (**ART**) sensible (**TRS**) de voler (**PSI**) conèixer quelcom (**AGU**) imaginat (**EST**) per part del subjecte (**SUB**).

466.02.- Eix 3: L'experiència (**EXP**) possible (**TEC**), viscuda (**PSI**), barreja de foscors (**TRB**) i claredats (**POL**) de la realitat bruta (**PRA**).

466.03.- Eix 4: La gramàtica (**ANA**) preceptiva (**LOG**) i figurativa (**EST**), més o menys (**PRB**) precisa (**PCS**) amb les seves categories (**TEO**).

466.04.- Resultant: **OBJECTE MUNDÀ** (**AFI**) que d'ara endavant funcionarà (**FUN**) amb una definició (**SGT**) convinguda (**CNV**) i un nom (**SGE**) codificat (**OBL**).

466.05.- Els eixos 1 i 2 són, respectivament, la causa eficient i final del coneixement de l'objecte mundà, els dos vectors que incideixen perpendicularment en **FEN** i que en produeixen la suma vectorial. Constitueixen el coneixedor.

466.06.- Els eixos 3 i 4 són, respectivament, la causa material i formal del coneixement de l'objecte mundà, els dos vectors contraposats que marquen el **FEN**. Funden el conegut.

466.07.- Tradicionalment s'afrontaven ser real i coneixedor subjectiu, en línia recta. En el nostre model, el ser real és la **PRA**, perpendicular al **SUB** cognoscent. Hi intervenen també perpendicularment la potència **PLA**, i les categories **TEO**. Calen, doncs, quatre direccions independents mínimes. N'és una similitud la formació de la imatge en l'espectroscòpia. La realitat (la flama) envia les seves informacions independentment de la capacitat cognoscitiva i de la recerca subjectiva. També hi conflueix independentment i en oposició a la realitat, el criteri de mesura (el colimador amb la reixeta mètrica). L'objecte mundà (**AFI**) no és el real (**PRA**), és el resultat de les quatre causes (material: **EXP**; formal: **ANA**; eficient: **STT**; final: **ART**).

466.1.- L'àmbit i els límits de la ciència (un segon tema monogràfic):

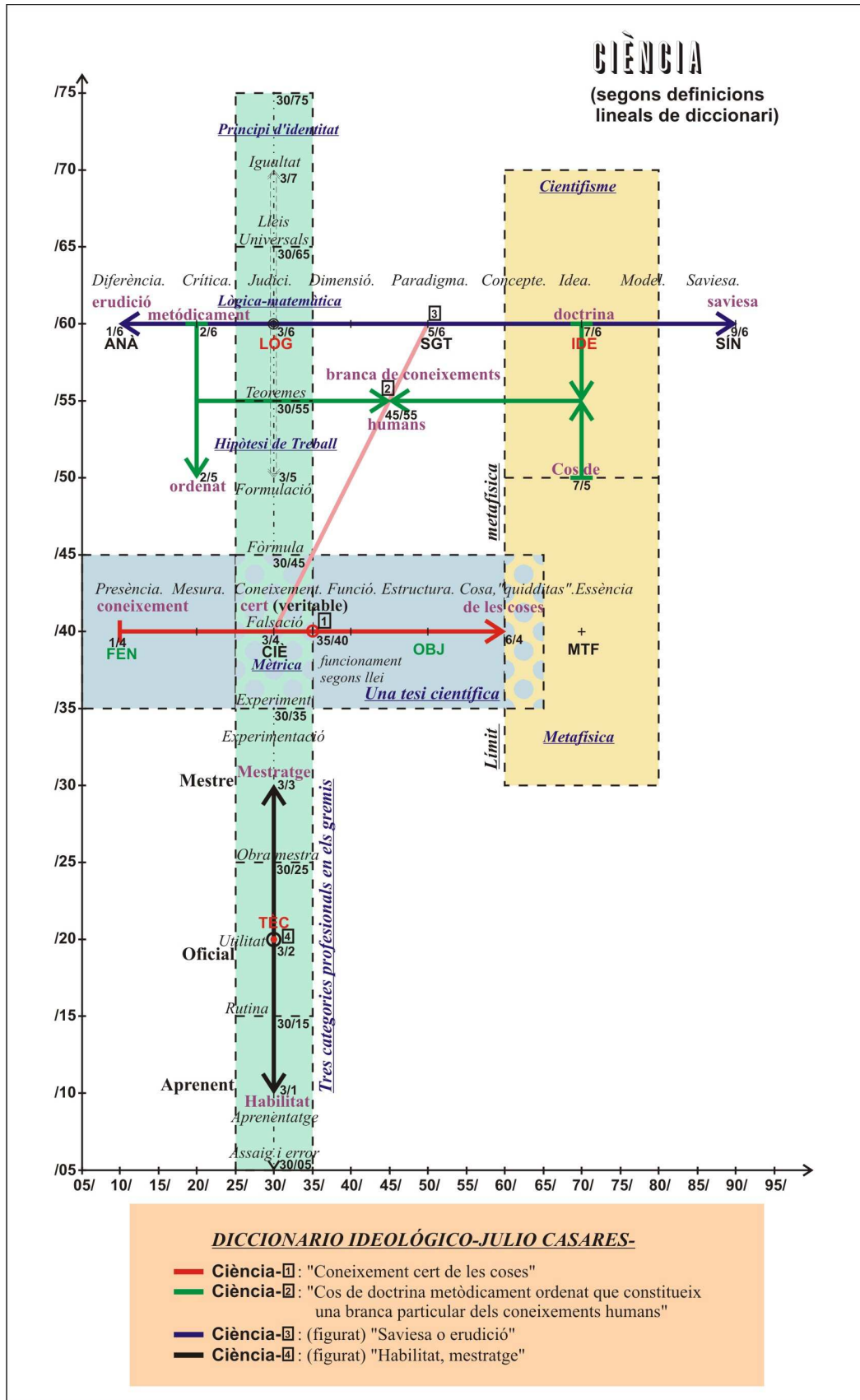

Esquema XLVI: La ciència

Si prenem les definicions de diccionari i si subdividim l'*ars brevis* quatre vegades (Div-4), tot prescindint per simplificar de la dimensió  $\mathbf{v}$ , obtenim el quadre evolutiu analític de l'aparició de la ciència a partir de l'artesania gremial de l'edat mitjana (**TEC**), tot passant per la mètrica (Galileu) i funcionalitat (Descartes) de l'edat moderna (**CIE**) i culminant en l'axiomatització de les matemàtiques (Morgan, Moore, Peano, Russell, Hilbert, etc.) al final del segle XIX i principis del XX. També queda relativament situat el "xarampió" ideològic del cientisme, també de finals del segle XIX i principis del XX (Laplace, Comte, Marx, *Wieners*...).

467.- Exemples de sistemes filosòfics:

467.0.- La dialèctica en el *Fedre* de Plató:

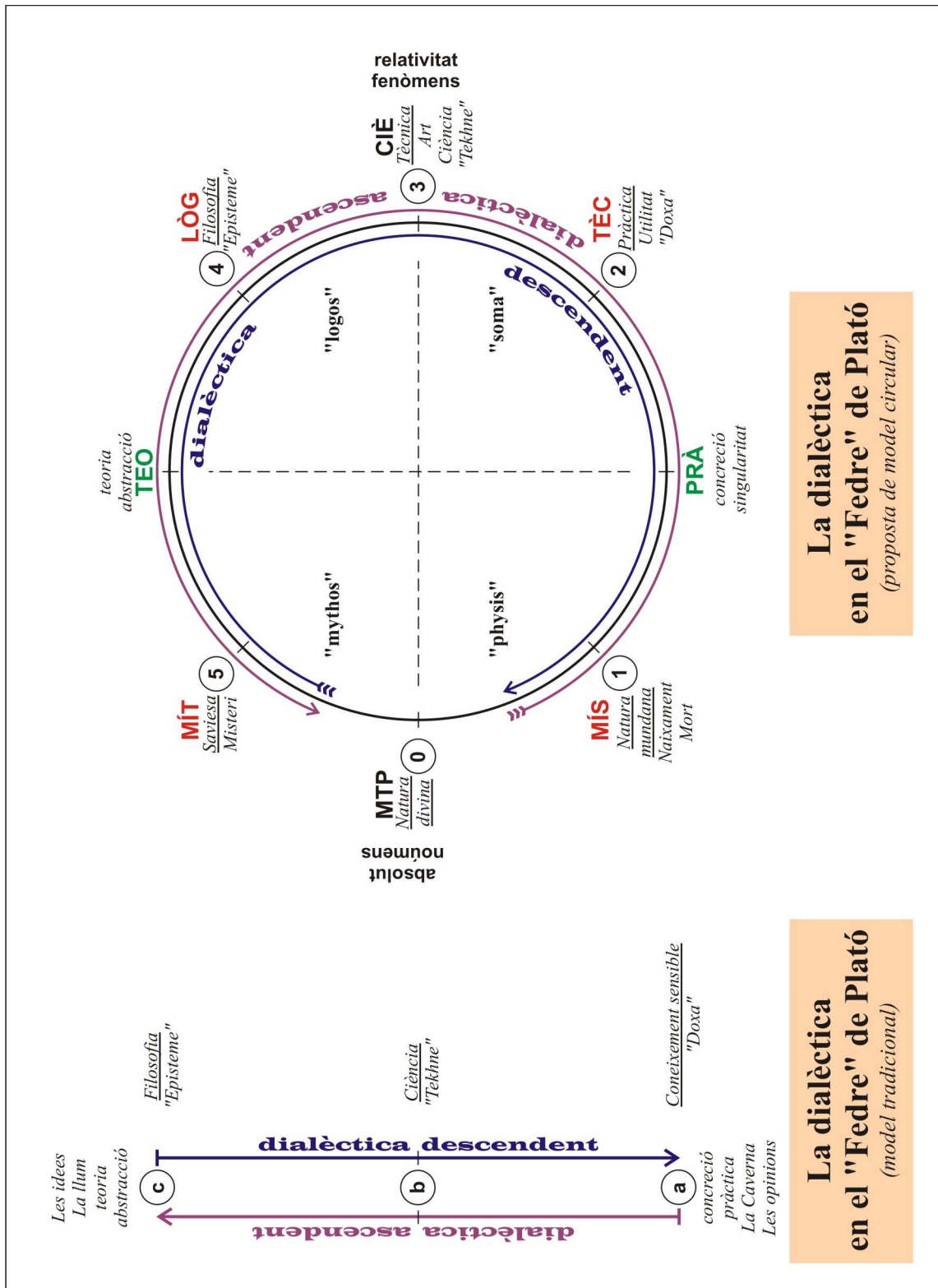

Esquema XLVII: La dialèctica al *Fedre* de Plató

467.1.- Estudi de les quatre causes d'Aristòtil:

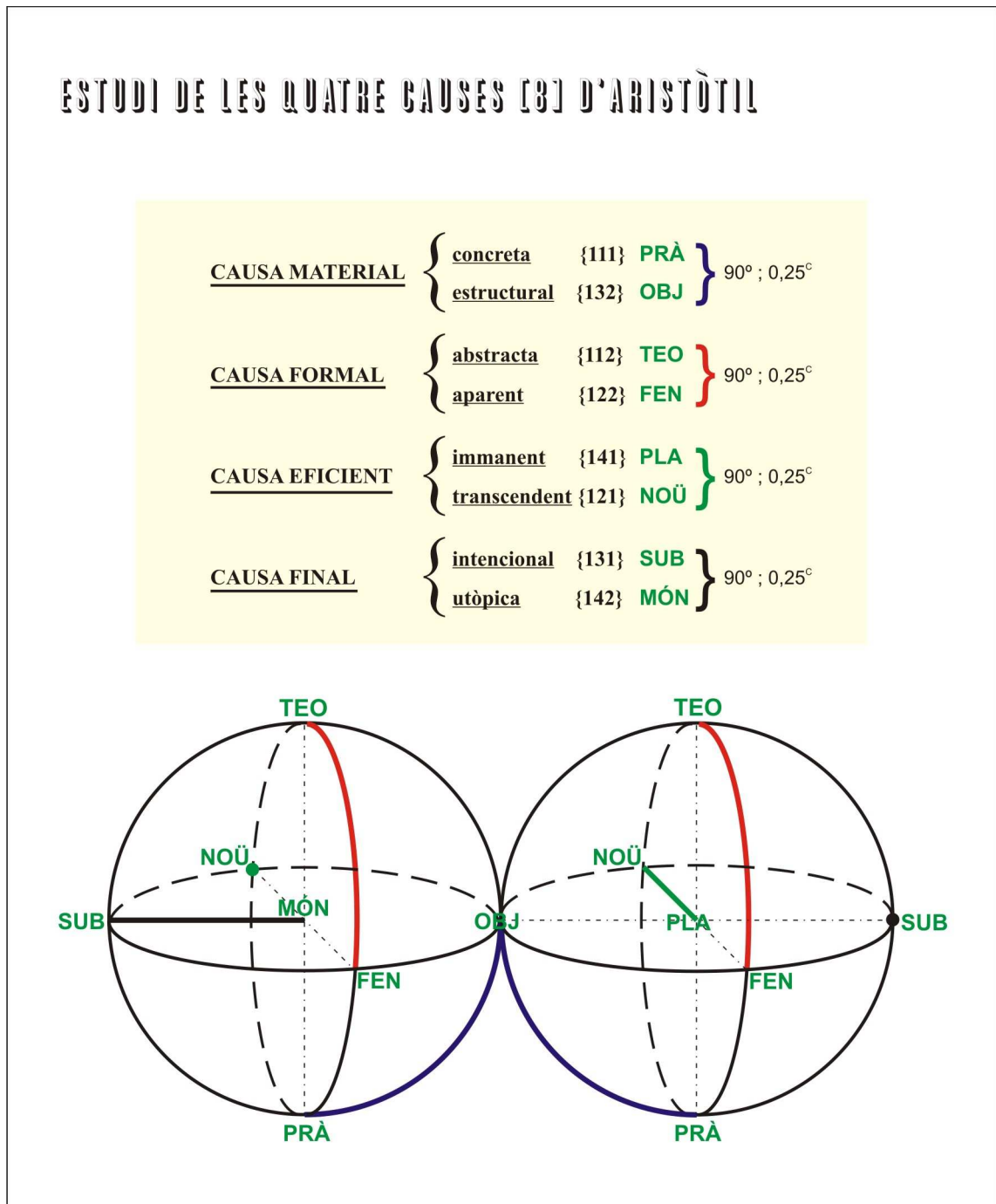

Esquema XLVIII: Estudi de les quatre causes d'Aristòtil (8)



467.2.- Les tres crítiques d'Immanuel Kant:

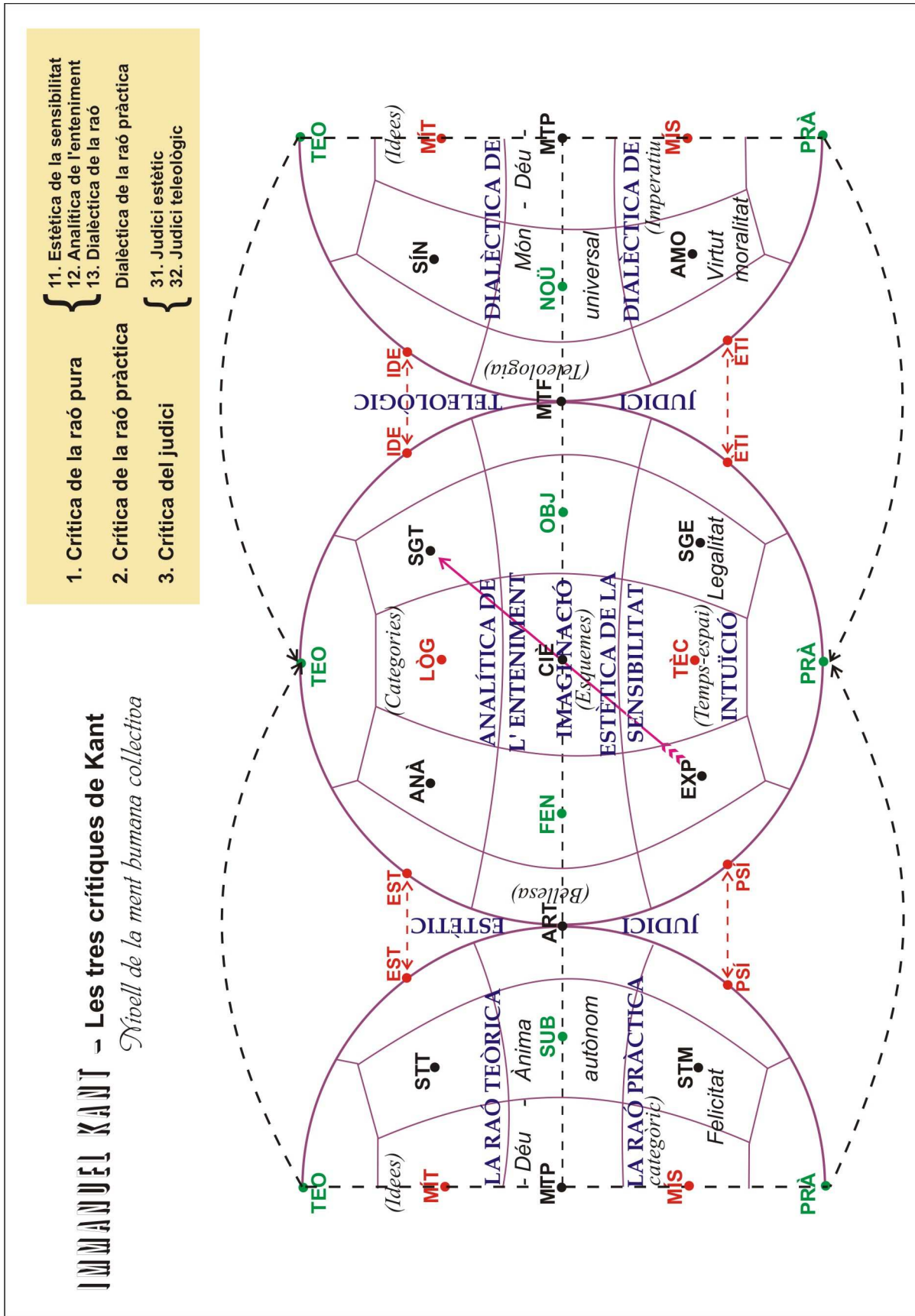

Esquema XLIX: Les tres crítiques de Kant

467.3.- La dialèctica hegeliana:

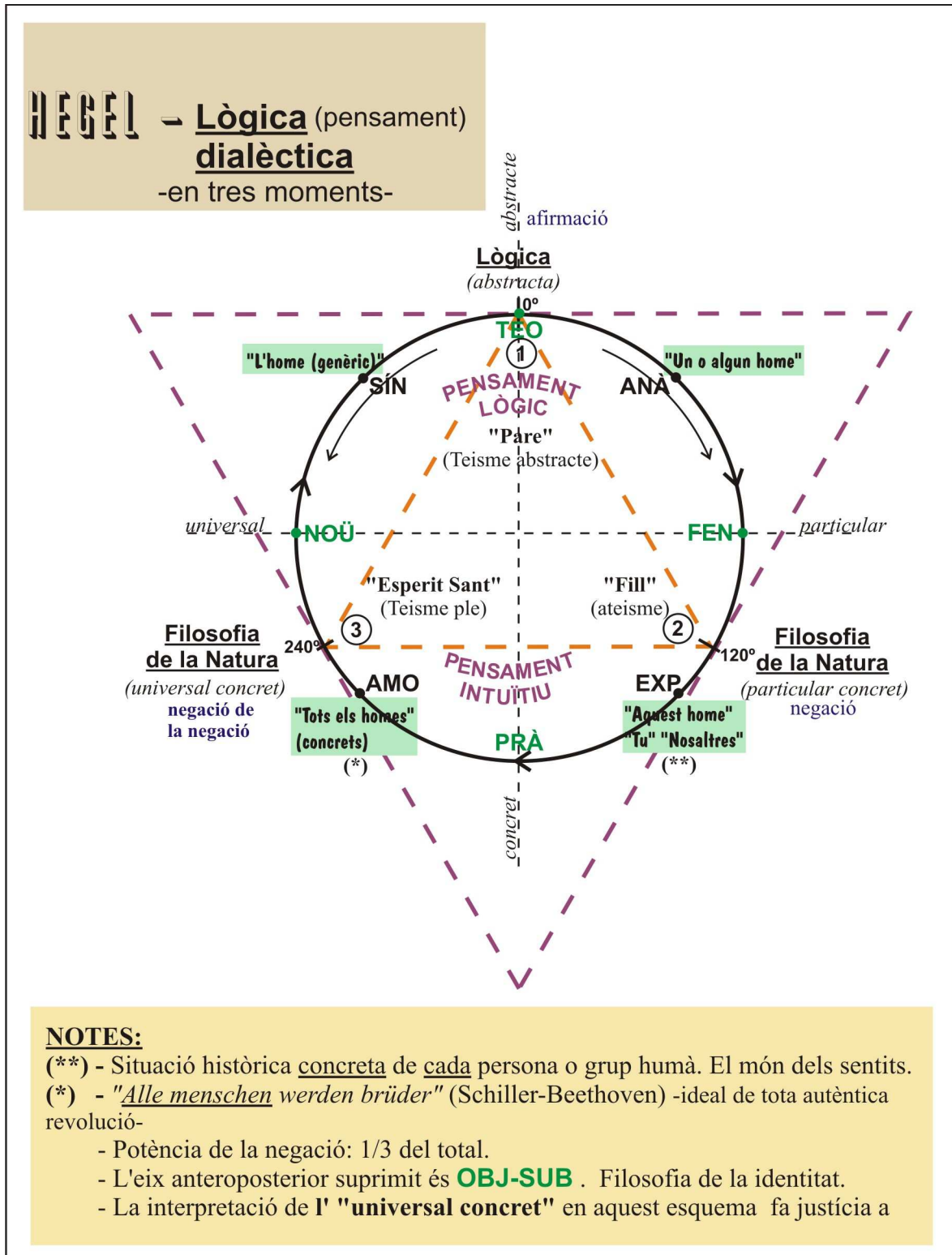

Esquema L: Lògica dialèctica de Hegel

### **47.- Terminologia. Lexicon. Enciclopèdia hòlica**

470.- La cosa (**OBJ**), l'ontos (**PRA**) és signe de si mateixa (**SGE**). El terme (**SGE** → ) és signe d'una altra cosa, sigui convencionalment (**TEC**), sigui naturalment (**ETI**), etc. Ja hem dit en diferents llocs:

470.0.- Que cada terme (**metallenguatge**) és un node en un camp ontològic o real-mental finit d'interferències (ones entretingudes), (“estrella lluminosa”); el ventre, entre node i node, és un misteri que recull la part principal de la realitat *-va sans dire-* (“matèria fosca”).

470.1.- Que cada terme duu una càrrega experimental històrico-semàntico-pragmàtica objectiva (**SGE**), estudiable científicament.

470.2.- Que cada terme duu una càrrega experimental històrico-biogràfica individual o de grup subjectiva (**STM**) experimentable artísticament.

470.3.- Que cada terme és usat per cada subjecte d'una faisó creativa (**STT**) endevinable artísticament.

470.4.- Que cada terme respon a una definició acceptada (**SGT**) segons diccionari.

471.- Els conceptes s'expressen amb símbols, paraules, termes, els significats amb significants i al·ludeixen a coses, realitats, referències, com ens digueren Frege, Saussure, Chomsky... Ací distingim, com a mínim, sis aspectes pel que fa a la terminologia:

471.0.- SIGNIFICANT (**SGE** → **SGT**), continent físic, senyal, signe, paraula, terme, que és predominantment objectiu i material i és tema de la semiòtica.

471.1.- FORMA (**SGT** → **LOG**), continent mental, relació, símbol, expressió, que és predominantment objectiva i mental lògic i és tema de la sintaxi, de la hipotaxi i de la parataxi;

471.2.- SIGNIFICAT (**SGT** → **IDE**), contingut mental, “sentit”, concepte, definició, que és predominantment objectiu i mental metafísic i és tema de la semàntica històrica (etimològica) i sincrònica (sociolingüística);

471.3.- REFERÈNCIA (**SGE**), contingut físic, designat, referit, realitat directament manifestada en l'experiència o referida indirectament pel significant, predominantment objectiva i material i tema de la pragmàtica objectiva;

471.4.- SENTIT (**STT**), intel·lecció, enginy, "espurna", contingut o interpretació singular a nivell individual o col·lectiu, idiolecte, que és predominantment subjectiu i mental i és tema de la poètica.

471.5.- SENTIMENT (**STM**), experiència, valoració, emoció, evocacions, vibració, copsat pel psiquisme individual o col·lectiu, predominantment subjectiu i material-instintiu, tema de la pragmàtica subjectiva.

472.- Les definicions lògiques poden ser inductives, deductives, constel·latives, sintàctiques, hipotàctiques o paratàctiques.

472.0.- Les nostres són bàsicament paratàctiques o constel·latives en cada nivell de divisió, en categories cada vegada més fines, del model global. Volem fer "pissarra", no "dibuixos" ni "funcions" en una pissarra implícita.

472.00.- Disposem d'un art o una tècnica de fer definicions paratàctiques molt rigoroses de cada concepte del model. Tant més quan més s'augmenti la finor de les categories intercalades en successives divisions.

472.1.- Tot nucli es defineix pels nuclis veïns.

472.10.- El rigor de la definició depèn de la proximitat dels veïns triats per a la definició.

472.11.- També depèn del número de dimensions que travessen el nucli a definir i que es prenen en consideració.

472.12.- Si una definició només considera nuclis veïns en una sola direcció és una definició direccional. Eina molt útil. Es pot precisar l'angle format per diferents definicions direccionades d'un mateix concepte.

472.2.- Però totes les definicions són bàsicament hipotàctiques o deduïdes dels vuit conceptes fonamentals o dels sis encara més radicals que els construeixen (2 sentits ( $\pm$ ) i 4 direccions) com s'ha vist en l'apartat 3 d'aquesta tesi.

472.3.- I com tota la constel·lació de conceptes, s'alimenta inevitablement del significat de les paraules extretes del patrimoni del llenguatge usual informatiu (neguentròpic, epistèmic) i alhora borrós (entròpic, dòxic),

472.4.- tot s'explica per tot totalitzadament, com vol Quine, -cercle viciós o virtuos?- i, fins i tot, els vuit conceptes fonamentals -que, d'altra banda, constel·lativament considerats, no són més valuosos que els altres- poden ser definits pels seus veïns segons significat usual, matisat per llur posició tècnica en el model.

473.- Posem, per exemple, les definicions direccionades possibles del concepte **PRÀCTICA**, tal com l'entendem en el model (201,<sup>829</sup> 212,<sup>830</sup> 222,<sup>831</sup> 232,<sup>832</sup> 242,<sup>833</sup> 315.00<sup>834</sup>), totes amb fins matisos -precisables amb tot rigor- que les diferencien. Quin diccionari en podria fornir tantes i tan rigorosament matisables?:

473.0.- Definicions unidimensionals:

473.00.- Segmentals:

473.000.- Màximament cenyides en DIV-2: ambdós conceptes distanciats  $90^\circ$ ,  $0'25^c$  entre ells i les definicions ortogonals entre elles:

473.000.1.- “Senyal de sentiment”. “Sentiment assenyalat”...

473.000.2.- “Experiència amorosa”. “Amor experimentat”...

473.000.3.- “Cosmos caòtic”. “Caos còsmic”...

473.001.- Mig cenyides: conceptes distanciats en  $110^\circ$ ,  $0'35^c$ :

473.001.0.- “Embriaguesa obligada”. “Obligació embriagadora”...

473.001.1.- “Desig prodigiós”. “Prodigi desitjat”...

---

<sup>829</sup> pàg. 46

<sup>830</sup> pàg. 50

<sup>831</sup> pàg. 53

<sup>832</sup> pàg. 56

<sup>833</sup> pàg. 59

<sup>834</sup> pàg. 82

473.001.2.- “Regne turbulent”. “Turbulència que regna”...

473.001.3.- “Polidesa magmàtica”. “Magma polit”...

473.001.4.- “Tècnica mística”. “Mística tècnica”...

473.001.5.- “Psíquica ètica”. “Ètica psíquica”...

473.002.- Poc cenyides: conceptes distanciat en  $120^\circ$ ,  $0'333^c$ :

473.002.0.- “Acció ecumènica”. “Ecumenisme actiu”.

473.002.1.- “Apassionament ecològic”. “Ecologia apassionada”...

473.002.2.- “Nirvana (“akaixa”) econòmic”. “Economia material mística” (“akaixa”).

473.002.3.- “Anòmia (“àpeiron”) comunitària”. “Comunitat anòmica”.

473.1.- Definicions bidimensionals. (A partir d’ací només posarem algunes de les moltes possibles en DIV-2 i no permutarem les funcions sintàctiques de substantiu i adjectiu per brevetat):

473.10.- Triangulars:

473.100.- Màximament cenyides [8 possibles] :

473.100.0.- “Ebrietat còsmica prodigiosa”...

473.100.1.- “Desig càdtic obligat”...

473.100.2.- “Psiquisme tècnic i amorós”...

473.100.3.- “Senyal ensems místic i psíquic”...

...

473.101.- Mig cenyides [8] :

473.101.0.- “Regne d’activitat passional”...

473.101.1.- “Ecologia i ecumenisme turbulents”...

...

473.102.- Poc cenyides [8]:

473.102.0.- “Psiquisme anòmic polit”...

473.102.1.- “Comunitat ètica i magmàtica”...

...

473.11.- Quadrades:

473.110.- Màximament cenyides [3]:

473.110.0.- “Sentiment caòtic i còsmic assenyalat”...

473.110.1.- “Sentiment experimental amorós assenyalat”...

...

473.111.- Mig cenyides [3]:

473.111.0.- “Psiquisme tècnic, ètic i místic”...

473.111.1.- “Regne màgmic de polidesa i turbulència”...

...

473.112.- Poc cenyides [6]:

473.112.0.- “Activitat anòmica comunitària i ecumènica”...

...

473.12.- Octogonals:

473.120.- Màximament cenyides [3]:

473.120.0.- “Sentiment místic, amorós, ètic, assenyalat, tècnic, experimental i psíquic”...

...

473.2.- Definicions tridimensionals:

473.20.- Tetraèdriques [48]:

473.200.- “Caos polít, ecologista i ecumènic”...

473.201.- “Cosmos passional, prodigiós i magmàtic”...

473.202.- “Amor turbulent, psíquic i econòmic”...

...

473.21.- Hexaèdriques [2]:

...

473.22.- Octaèdriques [2]:

473.220.- Potser la millor: “Caos-cosmos sentit amorosament i expressat en signes”.

...

473.23.- N’hi ha també dues d’hexadecaèdriques possibles.

...

474.- Els vuitanta termes canònics emprats en la nostra exposició d’una banda subministren sentit i significat manllevats de la realitat subjectiva i objectiva i, de l’altra, són disciplinats, són obligats a situar-se en punts precisos de la constel·lació global, amb la qual cosa guanyen un plus de contingut en el nostre llenguatge tècnic i en perden del llenguatge usual. Tant de bo arribessin a coincidir els dos llenguatges per correcció mútua! No és el cas de **PRÀCTICA**, que en el llenguatge usual equival a la nostra **TÈCNICA** i que en el nostre llenguatge (defs. de **473**)<sup>835</sup> és la realitat bruta sense mentalització, l’*ontos*.

475.- La tesi podria considerar-se com l’inici del llarg camí filològic que mena a la construcció d’una Enciclopèdia Universal, on tots els termes, segons cada acceptió, estiguin relacionats amb tots els altres termes i d’una faisó precisa o amb un grau de borrositat acotat.

---

<sup>835</sup> pàg. 216



475.0.- La primera aproximació, ja iniciada en aquesta tesi, és de preparar un *Lexicon* amb els vuitanta primers conceptes globals amb:

475.00.- La tècnica del model: nom, símbol, dimensions, coordenades, conceptes afins, neutrals, allunyats i oposat (antiterme) i llurs distàncies, direccions i configuració.

475.01.- La definició bàsica i les derivades dels termes afins: n-dimensionals, amb llur grau de rigor i amb llur configuració.

475.02.- La recerca en el llenguatge usual: afins usuals, semàntica històrica i sociolingüística del terme (tasca que ja està fent el grup filosòfic d'investigació K.A.L. de la Universitat de Barcelona), definicions afins usuals, comparació amb les definicions del mateix terme en els diccionaris i amb el seu ús literari, etc.

475.1.- A continuació inserim un primer índex general alfabètic, que no posem al final de l'obra com se sol fer, pel seu possible valor filosòfic. Inclou:

475.10.- Noms propis de persones individuals o col·lectives (en cursiva i subratllats).

475.11.- Les vuitanta categories del model (en majúscules, negreta i color).

475.12.- Les variables del model (en majúscules i cursiva).

475.13.- Noms en idiomes estrangers (en cursiva).

475.14.- Noms afins especials, molt propers a les vuitanta categories, ressonants amb elles, tot formant com “estrelles dobles”, el significat de les quals és en llur “centre de gravetat”. (Cf. 397)<sup>836</sup>

475.15.- La resta dels noms afins, sobre els quals s'ha realitzat la tasca filosòfica d'establir llur relació tècnico-semàntica amb una i només amb una de les vuitanta categories.

---

<sup>836</sup> pàg. 143

476.- ÍNDIX ALFABÈTIC DELS CONCEPTES CONSTANTS I VARIABLES I DELS NOMS PROPIS RELACIONATS AMB EL MODEL

(La numeració es refereix als números entre claus {} del text).

Abandó 411	Admiració 334	Aldarull 324
Abducció 316	Adormit, geni 341	Alegria 261
Absurd 335	<u>Adorno</u> 111, 223	Alerta 346
Abisme 231	<u>Advaita</u> 121	<u>Alexander, S.</u> 141
Absolut 121	Adverbial de la percepció, teoria 262	Alfa 141
Absoluta, acció 418	<u>Afaíresis</u> 112	Alfarabi 121
<u>Abstracció</u> 112	Afany 332	Algoritme 317
Acadèmia, nova 410	Afecte 314	Aliança 337
Accés 345	<u>Affectio</u> 314	Alienació 132
Accident 243	Afinació 263	Al·lucinació 318
<b>ACCIÓ</b> 418	<b>AFINITAT</b> 263	Alteració 244
Acció absoluta 418	Afirmació 01	Altesa 325
Accions 314	Aforisme 214	Altruisme 412
Acció pública 416	<u>Agathón</u> 211	Altura dels temps 142
Acord 337	Agència 418	<u>Amfibologia</u> 254
Acreditació 253	Agent 131	<b>AMOR</b> 211
<u>Acribologia</u> 253	<u>Agitació</u> 324	Amoralitat 414
Acte 122	Agitació còsmica de base 415	Amor, comunitat d' 322
Acte ( <u>Arist.</u> ) 142	Agorafòbia 251	<b>ANÀLISI</b> 213
Acte il·locucionari 122	<b>AGUDESÀ</b> 346	Analítica 213
Acte locucionari 122	<u>Agustí d'Hipona</u> 131, 214, 262, 322, 326	Analítics, judicis 213
Acte perlocucionari 212	<u>Ahimsa</u> 414	Analogia 213
Actitud apol·línica 318	Aigües primordials 231	<u>Anàmnesis</u> 338
Activitat 418	Aigües primordials”, “les 419	<u>Ananda</u> 261
Actualitat 142	Ajuntament 416	Anarquia 111
Acuïtat 346	Ajustament 263	Anatomia 263
Acumulat, treball 222	<b>AKAIXA</b> 411	<u>Anaxàgores</u> 344
Adagi 214		<u>Anaximandre</u> 414
<u>Adaequatio</u> 242		<u>Anderswerden</u> 244
<u>Adiaforá</u> 341		<u>Andreia</u> 222
Administració 317		Anècdota 122

Àngels 41A	<i>Areté</i> 222	Atordiment 331
Angoixa 221	Argumentació 243	Atracció estètica 41D
<i>Angst</i> 131	Argument formal 317	Atracció mecànica 263
Anhel 332	<i>Aristòtil</i> 111, 112, 122, 313,	<b>ATZAR</b> 254
Anihilació 121	317, 131, 132, 142, 212,	Atzar degut a la ignorància
Ànima 241	213, 241, 242, 243, 262,	328
Ànima del món 121	263, 313, 316, 317, 332,	<i>Aufhebung</i> 214
<u>Anomalia</u> 338	412, 417, 415, 418, 41B	<i>Aufklärung</i> 243
<u>Anòmia</u> 414	Aritmètica 317	<i>Ausschaltung</i> 419
Anormalitat 338	<b>ARKHÉ</b> 41C	<i>Austin</i> 122, 212
<i>Anschauung</i> 111	Arma 263	Autenticitat 111
“Anticiclònic” 142	Armadura 263	<u>Autoconstructor</u> 344
Anticipació 327	Armari 263	<u>Autoconstruït</u> 343
Antinòmia 224	Arqueologia 41C	Autocontrol 41F
Antipatia 415	<b>ARQUETIP</b> 41B	Autodeterminació 131
Antull 41D	Arquia 112	Autogeneració 344
Aparellament 263	Arquitectònica 41B	Automació 41F
Aparença 122	<i>Ars</i> 41B	Automatisme 418
Apassionament 415	<b>ART</b> 244	Autonomia 131
<i>Ápax legómena</i> 338	Art, artefacte 263	Autopoïesi 344
<b>ÀPEIRON</b> 414	“Art de viure” 262	Autopoïètic 343
Apetit 332	Articulació 263	Autoposició 131
Apodíctics, judicis 242	Art maièutica 314	<i>Avenarius</i> 212, 417
<i>Apófansis</i> 213	Arts 336	Avern 321
Apol·línia, actitud 318	Asseïtat 121	<i>Averrois</i> 121
<i>Aponía</i> 341	Assenyalament 222	<i>Avicibró</i> 121
Aporia 224	Asserció 317	Avicenna 121
<i>A posteriori</i> , judicis 212	Assertòrics, judicis 243	Axiomàtica 317
<i>A priori</i> , judicis analítics	Associació 318	Babilònia 419
213	<b>ASTÚCIA</b> 336	<i>Bachelard, Gaston</i> 233
<i>A priori</i> , judicis sintètics	<i>Ataraxia</i> 341	<i>Bacon, F.</i> 318, 41B
214	Atenció 262	<i>Bakunin</i> 111
Aproximació 213	<i>Atman</i> 131	Baralla 324
Ara 122	Àtom 242	Barbaritat 338
<i>Arbitrium</i> (v. <i>Liberum</i>	“Àtom” 264	Base, agitació còsmica de
<i>arbitrium</i> )	Atòmics (fets) 122	415
Arcà 41C		<u>Bé</u> 211

<i>Beckett</i> 335	<i>Budisme Teravada</i> 411	Causa final intencional 131
Bé comú 211	Buidor 141	Causa final utòpica 142
<i>Bedeutung</i> 222	Càbala 41B	Causa formal abstracta 112
<i>Beethoven</i> 261	Càlcul 317	Causa formal aparent 122
<i>Behaviour</i> 212	Camp 132	Causal, matèria 411
<b>BELLESA</b> 41E	Camp morfogenètic 41B	Causa material concreta 111
Belles arts 244	Camp unitari, fórmula del	Causa material estructural
Ben fer 323	348	132
<i>Bergson, Henri</i> 211, 254,	<i>Camus</i> 335	<i>Causa sui</i> 121
318	<i>Cantor</i> 223	Causa última 41C
<i>Bhutas</i> 41C	Canvi 122	Cega, confiança 419
Bíblia 321	<b>CAOS</b> 231	Cel 326
Big-bang 141	Caos degut a la llibertat 254	Cel a la terra 322
Big-crunsh 141	Caos estocàstic 254	Celebració 315
<i>Bildung</i> 111	Caos quàntic 254	Cel”, “el tercer 325
Biologia 347	<b>CAOVISIÓ</b> 234	Cercle, circularitat 41B
<i>Bíos</i> 131	Capacitat 212	<i>Cercle de Viena</i> 243
Bipolaritat 318	Capacitat de maniobra 336	<i>CERNENT</i> 11, 21, 22, 23,
Bivalència 317	<i>Caprici</i> 41D	31, 32, 33, 41
<i>Bogdanov</i> 41B	<i>Capteniment</i> 337	Certesa 41F
Bogeria 335	Carisma 41A	<i>Characteristica Universalis</i>
<i>Bohm, D.</i> 41B, 41C	<i>Cáritas</i> 211	243
<i>Bohr, N.</i> 318	<i>Carnap</i> 253	<i>Chisholm, R.M.</i> 262
Bonaventura 214	Carnaval 315	<i>Chomsky</i> 213
Bona voluntat 211	Casa d'exiliats 322	Cibernètica 41F
Bonhomia 261	<i>Casel, Odo</i> 121, 311	“Ciclònic” 141
<i>Borrositat</i> 41G	Catalèpsia 341	<b>CIÈNCIA</b> 243
<i>Bose</i> 264, 414	Catàstrofe 231	Ciència deòntica 223
<b>BOSÓ</b> 264	Categoremàtics, termes 316	Ciència experimental 243
Bosònica, penetrabilitat 414	Categoria 316	Ciència formal 317
<i>Boúleusis</i> 131	Categoria màxima 121	Ciència infusa 41C
<i>Brahman</i> 121	Cau 322	Ciència normativa 223
<i>Brentano</i> 262	Causa 344	Ciència unificada 243
<i>Breton, André</i> 414	Causa eficient física 141	Cientifisme 41F
<i>Buda</i> , <i>budisme</i> 121, 332,	Causa eficient transcendent	Circumstància 212
41C	121	Cisma 243
<i>Budisme Mahayana</i> 211		<i>Cit</i> 112

<i>Civitas Dei coelestis</i> 326	Compressió 141	Conformitat 253
<i>Civitas Dei terrena</i> 322	Compromís 337	Confraria 416
<u>Claredat</u> 41F	Compromís ontològic 343	Confusió 254
Clarividència 346	Comprovació 253	Congrés 337
Classe estètica 41E	Computabilitat 41F	Conjectura 316
Classe lògica 316	Compte 327	Conjunció 337
Classes d'equivalència 223	Computadora 243	Conjunció copulativa 214
Classe social 253	Comte 412	Conjunt 316
Classificació 223	Comú, nom 316	Conjuntat, univers 413
Claustrofòbia 252	Comunicació 252	Connectives 263
Clausura 251	<b>COMUNITAT</b> 416	Connotació 223
<i>Clinamen, exiguum</i> 254	Comunitat d'amor 322	Consciència 241
<u>Coacció</u> 333	<b>COMUNIÓ</b> 252	Consciència", "examen de 262
Codi 223	Comunió dels sants 412	Consciència pura 419
Coerció 333	Concentració 131	Consciència transcendental 419
Cognoscible 41F	Concepció del món 233	Consens 412
Coherència 223	<u>Concepte</u> 316	<i>Consensus gentium</i> 412
Cohesió 132	Concert 337	Conseqüència 263
<i>Coincidentia opposito- rum</i> 131	Concordat 337	Conservació 312
Col·lectivitat 416	<u>Concreció</u> 111	Consideració 323
Col·legi 416	<u>Concreta, universalitat</u> 412	Consistència 223
Comèdia 318	Concupiscència 415	Constància de la derivada 243
Comparació 213	<u>Concurrència</u> 212	Constant 132
Compartir 252	Condensació de Bose- Einstein 264	Constativa, expressió 122
Compassió 211	Condicció 316	Constel·lació 223
Compatibilitat 223	Condicció física 212	Constitució 132
Competència 212	Condicionat 41F	Construcció 243
Complementarietat, principi de 318	Conducta 212	Constructe 223
Completud 223	<u>Coneixement</u> 243	Contacte entre esperits 315
Complex 132	<u>Confiança</u> 261	Contemplació 121
<i>Complicatio</i> 141	Confiança cega 419	Context 222
Composició 263	<b>CONFINAMENT</b> 251	<u>Contingència</u> 328
Compossibilitat 223	Confirmació 253	Contingents, judicis pro- blemàtics o 328
Comprensió 223	Conflicte 122	
	Confluència 318	

Continu 337	<u>Cosmogonia</u> 41C	Decrement 213
Contracte (social) 417	<u>Cosmologia</u> 41B	Dedució 317
Contradicció, principi de 41G	<b>COSMOS</b> 232	Definició 223
Contradicció, principi de no 41F	<b>COSMOVISIÓ</b> 233	<i>Deificatio</i> 121
Contrastació 253	Costum 222	<i>Deiktikós</i> 122
Contrarietat 315	Creació de l'univers 121	Deisme 41A
Convenciment 337	Creació creada, la 232	Deixondiment 341
<b>CONVENCIÓ</b> 337	<u>Creació</u> , creativitat 244	Deliberació 131
Convencionalisme 337	Criatures 232	<u>Deliri</u> 315
Conveni 337	<u>Creença</u> 242	Demarcació, criteris de 243
Conveniència 337	Crisi 324	<u>Demiürg</u> 41A
Conversió 121	Crist, cos místic de 412	<u>Demòcrit</u> 264, 414
<u>Convivència</u> 416	<u>Cristianisme</u> 121, 211, 214, 241, 412	Demostració 243
Coordenades, sistema de 223	Cristianisme medieval 262	Denotació 222
Coordinació 263	Criteri 316	<i>Denotatum</i> 223
Copenhaguen, interpretació 41G	Criteris de demarcació 243	Deòntica, ciència 223
Còpula 318	Criteris d'avaluació 243	Depressió 221
Cor, inquietud del 262	<u>Crítica</u> 213	Derivació 317
Corpuscle 132	Cronològic, temps 213	Derivada, constància de la 243
<i>Corpus hermeticum</i> 325	<u>Ctònic</u> 321	<u>Derrida</u> 323
Correferència 312	Cultura 112	<u>Descartes</u> 121, 251, 261, 41B
Correspondència, regles de 213	<u>Cura</u> 262	Descobriments 122
Corresponsabilitat 312	Cura d'ànimes 244	Desconfiança 261
Corroboració 243	<u>Cusa, Nicolàs de</u> 131, 141, 142, 214, 41B	Descripció 213
Cortesía 323	Dada 122	Desenvolupament 142
Cos 132	<i>Daimon</i> 311	Desideratiu d'obligació, objecte 333
Cosa 132	<i>Darsana</i> 223	Desideratiu final, objecte 313
Cosa en si 242	<i>Dasein</i> (Heidegger) 323	Desideratiu instrumental, objecte 313
Cosmètica 323	<i>Dasein</i> (Jaspers) 222	<b>DESIG</b> 332
Còsmica de base, agitació 415	Decibilitat 223	<i>Designatum</i> 223
Cos místic de Crist 412	Decisions 314	Desimboltura 41D
	Decisió pública 416	Desordre 41G
	Deconstrucció 323	
	Decoració 41E	

Destí 251	Dissecció 213	<b>ECUMENE</b> 412
Destorb 324	Dissonància 213	Edèn 322
<b>DETERMINACIÓ</b> 41F	Distinció estètica 41E	Educació 314
Determinista, llei 347	Distinció fenomènica 253	Educació (educador) 244
Deure 312	Distinció lògica 41F	Educació (educand) 111
Déu 121	Disturbi 324	Efecte 263
Déu, gràcia de 41A	Dita 214	Eidètic 242
Déu, home de 41A	<b>DIVINITAT</b> 41A	<i>Eídola</i> 318
Déus 41A	Divisió 213	<i>Eídos</i> (Arist:) 112
<i>Deus sive natura</i> 121	Divisme 41A	<i>Eidos</i> (platoniana, segons
Esdevenir 122	<i>Docta ignorantia</i> 214	Marzoa) 122
<i>Dharana</i> 131	Doctrina esotèrica 325	<i>Eigenlichkeit</i> 111
<i>Dharma</i> 312	Doctrina exotèrica 326	<i>Eimarméne</i> 251
<i>Dhyana</i> 241	Doctrines sagrades 214	Eina 313
Diacronia 122	Document 253	<i>Einai</i> 316
Diagrama 223	Do de llengües 315	<i>Einfühlung</i> 415
<i>Diaíresis</i> 213	Dogma 316	<i>Einstein</i> 264, 41C
Dialèctica 214	Dogmatisme 01	<i>Einzig, der</i> 131
Diàleg 122	Dolor 415	<i>Èkhein</i> 212
<i>Diánoia</i> 317	Donació de si 252	<i>Élan vital</i> 211
<i>Diatribé</i> 122	Donar 252	Elecció 131
Dicotomia 213	<i>Doxa</i> , opinió - 316	<u>Elegància</u> 41E
Diferència 253	Dret 223	Element 132
Dificultat 251	Dret natural 312	Elements fonamentals 41C
Dignitatiu, objecte 222	Dualisme 122	<i>Élenkhos</i> 317
<i>Dikaía</i> 222	Dubte 41G	<i>Éleos</i> 211
<u><i>Dilthey</i></u> 233	<u><i>Duhem</i></u> 337	Elf 342
Dimensions 223	<u><i>Duns Escot</i></u> , J. 122	Elaboració 142
<i>Ding an sich</i> 242	<i>Dvaita</i> 122	“El tercer cel” 325
Dionisiac, impuls 311	<i>Dýnamis</i> 111	Emanació 121
Diplomàcia 336	Ebrietat 331	Emancipació 131
Discerniment 112	Ebullició 321	<b>EMBRIAGUESA</b> 331
Discreció 112	<i>Échec</i> 334	Embrió 344
Discriminació 213	Eclecticisme 262	Embull 254
Discurs 213	<b>ECOLOGIA</b> 413	Emergència 141
Disjunció 263	<b>ECONOMIA</b> 417	<u>Emoció</u> 415
Disputa 213		Emocions bàsiques 221

Empatia 415	Epopeia 315	Esperits, contacte entre 315
<u>Empèdocles</u> 211, 212	Equació d'ona de Schrödinger 348	Esperit, pau d` 341
Empenta 418	Equilibri 326	Espiritisme 412
Empiri 326	Equivalència 317	Espontaneïtat 111
Empiria 212	Equivocitat 224	Esquema 223
Empremta 222	Erasmus 335	Essència 242
<u>Empresa</u> 417	<i>Erfahrung, reine</i> 212	Ésser 316
Encantament 261	Erística 213	Estadística, llei 348
Encert 244	<i>Erkenntnis</i> 243	Estàndard 316
Encobriment del ser 251	<i>Erlebnis</i> 131	Estàndard, nom 317
<i>Endelékheia</i> 131	<i>Eros</i> 314	Estat 112
Endopatia 415	Erotisme 41D	Estat inert 341
<i>Enérgeia</i> 142	<i>Erscheinung</i> 122	Estatut 223
Energia física 222	Error 223	<b>ESTÈTICA</b> 318
Energia orgònica 344	Escatologia 141	Estètica, classe 41C
Engalzament 263	Escepticisme 01	“Estètica de l'existència” 262
Enginy 336	Esclat 41E	Estètica, distinció 41E
<u>Enigma</u> 234	<u>Escolàstica</u> 121, 242, 263, 314	Estètica mundana 41E
Enllaç 263	<u>Escot Eriúgena</u> 121, 41B	Estètica plàsmica 41D
<i>Entelékheia</i> 142	<u>Escot, J. Duns</u> 122	Estimació 328
Enteniment 112	Esriptures sagrades 214	<u>Estoïcisme</u> 262, 327, 341
Ent 312	<u>Esdeveniment</u> 122	Estranyesa 338
Ents, el ser dels 242	Esforç, màxim 418	<u>Estructura</u> 132
Entropia 254	Esforç, mínim 417	Estructuralisme 343
Entumiment 341	Esment del senyal 222	Eternes, veritats 41C
<u>Entusiasme</u> 331	Esotèrica, doctrina 325	Eternitat 121
Enunciat 317	Esoterisme 234	Etern retorn (budisme) 121
<u>Epicureisme</u> 264, 327, 341, 414	Espai físic 132	Etern retorn (Heràclit) 141
Epifenomen 41F	Espai geomètric 223	<b>ÈTICA</b> 312
<i>Epiméleia</i> 262	Espècie 242	Ètica mundana 413
Episteme 41C	Especulació 112	Ètica plàsmica 414
<i>Episteme</i> 112	Esperança 262	Etimologia 41C
Epistemològic, tall 233	<u>Esperit</u> 241	<i>Eudaimonía</i> 261
<i>Epokhé</i> (Husserl) 419	Esperit Sant 121	Eufòria 345
<i>Epokhé</i> (Nova Acadèmia) 41G		Avaluació, criteris d' 243
		Evangelí 262



Eventualitat 328	Experimental, ciència 243	Fermiònica, impenetrabilitat 413
Evidència 111	Explicació 213	<i>Ferrater Mora</i> 112, 312, 318
Evolució 141	<i>Explicatio</i> 142	Festa 315
<i>Ewige Wiederkunft, die</i> 121	Explosió 252	Fets atòmics 122
<i>Ex actis</i> 253	Exposició 213	<i>Feyerabend</i> 337
<b>EXACTITUD</b> 253	Expressió constativa 122	Fi 141
Exaltació 221	Expressió executiva 122	Ficció 318
“Examen de consciència” 262	Èxtasi 241	<i>Fichte</i> 418
Excel·lència 325	Extensió 132	Fidelitat 263
Excelsitud 325	<u>Extensió externa</u> 263	Figura 223
Excentricitat 338	<u>Extensió interna</u> 264	Filosofia 112
Excés 331	Exterior 132	Filosofia, foscor de la 251
Exclòs, principi de terç 41F	Extravagància 335	<i>Filotes</i> 211
Exclusió 263	Fabulació 318	Finalitat 316
Executiva, expressió 122	Fabricació 417	Finor 346
Exègesi al peu de la lletra 223	Facultat 41C	<u>Física</u> 313
Exègesi al peu de l’esperit 224	Fal·làcia 318	Física energia 222
Exemple 41B	Fal·lera 41D	Física, mort 222
Exigència 333	Falsació 243	Física, prova 243
<i>Exiguum clinamen</i> 254	Fama 325	Física quàntica 41C
Exiliats, casa d’ 322	Fantasia 318	Física teòrica 243
Existència 212	Fascinació 261	Físic, impuls 212
Existència”, “estètica de l’ 262	Fatalitat 312	Físic, naixement 222
Existencial 212	<i>Fatum</i> 251	Fisiognomia 213
Existenciari 222	Fatxada 323	Fisiologia 347
<i>Existenz</i> 323	<i>Feed-back</i> 413	Fluència 122
<i>Existenzial</i> 222	<b>FELICITAT</b> 261	Fogar 322
<i>Existenziell</i> 212	Femella 263	<b>FOLLIA</b> 335
Exotèrica, doctrina 326	Femení, principi 419	Fonament 141
Expansió 142	Fe 242	Fonamentalisme 316
<b>EXPERIÈNCIA</b> 212	Fe, misteri de 41C	Forat blanc 141
Experiència interior 311	<b>FENOMEN</b> 122	Forat negre 141
Experiment 313	Fenomen 132	Força 111
	Fer, ben 323	Força de la cosa 222
	Fermi 243, 413	Força de treball 212

Força gravitatòria 111	<i>Geist</i> 241	<b>GLÒRIA</b> 41D
Força inercial 111	Genealogia 344	<i>Guyau</i> 414
<u>Força interior</u> 221	Generació 344	<u>Habilitat</u> 323
Forma 112	General 316	Hàbit 222
Formació 111	Generativitat 342	<i>Habitus</i> 212
Formal, ciència 317	Gènere 316	<i>Hades</i> 321
Formalisme 317	Gènere sapiencial 214	<i>Haecceitas</i> 122
Formal, argument 317	Genètica 344	<b>HARMONIA</b> 326
Formal, prova 317	<b>GENI</b> 342	<i>harmonia</i> 326
Formal, sistema 317	Geni adormit 341	<i>Hazaña</i> 418
Fórmula 317	Genuïnitat 141	Hedonisme 41D
Fórmula del camp unitari 348	Geometria 223	<i>Hegel</i> 112, 121, 132, 214, 241, 244, 336, 41B
Fórmula física 243	Geomètric, espai 223	<i>Heidegger</i> 01, 111, 121, 131, 212, 221, 222, 251, 252, 262, 323
Formulari 317	Germania 416	<i>Heisenberg</i> 41
Fortalesa 222	Germen 344	<i>Hel·lenisme</i> 261
Foscor de la filosofia 251	<i>Gestalt</i> , associació 318	<i>Hénada</i> 01
<u>Foucault, M.</u> 213, 262, 335, 41C	<i>Gestalt</i> , estructura 132	<i>Heràclit el Fosc</i> 122, 141, 251.
Fracàs 334	<i>Glauben</i> 242	Hermenèutica al peu de la lletra 223
Frase 317	Globalitat 112	Hermenèutica al peu de l'esperit 224
Fraternitat 211	<u>Glòria</u> 325	<i>Hermeticum, Corpus</i> 325
<i>Fraternité</i> 412	<i>Glossolàlia</i> 315	Hermetisme 234
<u>Frege</u> 222, 223	Gnosi 234	Heroi 41A
<u>Freud</u> 221, 241, 331	Gnosticisme 121, 142	Heroïcitat 315
<i>Freude</i> 261	Goig 261	Heterogeneïtat 212
<i>Frónesis</i> 222	<u>Gràcia</u> 224	Heteronomia 132
Frontera, home de 414	Gràcia de Déu 41A	<i>Heterotes</i> 122
<b>FUNCIO</b> 347	Gramàtica 213	Hierofant 214
Funcionalitat 347	Gravitatòria, força 111	<i>Hierós</i> 311
Funcionament 347	<u>Grècia clàssica</u> 111, 122, 131, 132, 211, 222, 241, 244, 254, 312, 313, 314, 316, 317, 321, 331, 334, 338, 343, 415	<i>Hinduisme</i> 112, 121, 122, 211, 212, 214, 221, 223,
Fusió 264	Grup 316	
Futur 142	Gurmanderia 41D	
Futurable 316	<i>Guru</i> 214	
<i>Fysis</i> 111		
<u>Gadamer</u> 132, 222		
<u>Gamow, G.</u> 141		

261, 311, 312, 333, 344, 41B, 41C	<i>Ignorantia, docta</i> 214	Independència 131
Hipnosi 341	Igualtat 317	<b>INDETERMINACIÓ</b> 41G
Hipotaxi 263	Il·limitat 41G	Indèxic, nom 312
Hipòtesi 316	Il·locucionari, acte 122	Indicible 311
Histèria 345	Il·luminació 241	Indiferència 341
Història 122	Il·lusió 318	Individu 242
Història general 142	Il·lustració 243	Inducció 317
<u>Hobbes</u> 112	Imaginació 318	Indiscernibilitat 111
Holicitat 241	Imaginari 315	Inefabilitat 311
Holisme 242	Imatge 314	Inercial, força 111
Home de Déu 41A	Imitació 318	Inert, estat 341
Home de frontera 414	Immanència 122	Inescrutabilitat de la refe- rència 111
Homeomeries 344	Immortalitat 241	Infància 111
<i>Homo mensura</i> 01	Impassibilitat 341	Inferència 317
<u>Hume</u> 318	Impenetrabilitat fermiònica 413	Infern 321
Homogeneïtat 213	Imperatiu 223	Infinit 41G
Humor 224	Implicació 41F	Infinitèssim 41G
<u>Husserl</u> 212, 242, 262, 419	Implicat, ordre 41C	Infusa, ciència 41C
<u>Huxley, j. i A.</u> 241	<i>Implicatio</i> 141	Informació 253
<i>Hýbris</i> 331	Implícit 41G	Informació pública 416
<i>Hylé</i> 111	Importància 316	Informació, soroll en 254
<i>Hypokeímenon</i> 131	Implosió 251	Informàtica 327
<i>Hypóstasis</i> 241	Imposició 333	Infraestructura 222
“I” (conj, cop.) 214	Imprevisibilitat 41G	Ingenuïtat 111
Idea 316	Imprevisió 348	Iniciàtics, misteris 311
Idea innata 41C	Impuls dionisiac 311	Iniciativa 418
Idealisme 316	Impuls físic 212	Innata, idea 41C
<u>Ideal, mare universal</u> 419	Incertesa 410	Innatisme 41C.
<b>IDEICA</b> 316	Inclòs, principi de terç 41G	Innocència 111
Ideica mundana 41B	Inclusió 264	Inquietud del cor 262
Ideica plàsmica 41C	Incognoscible 41G	Inspiració 345
Identitat, principi d’ 41F	Incondicionat 41G	Instant 122
Identitat, principi de no 41G	Inconscient 331	Instint 312
Ideologia 223	Increment 213	Institució 132
Idiolecte 224	Indefinició 41G	Integració, integracionisme 112
Ídols 318		

Intel·ligència 224	Jo 131	<i>Khrónos</i> 122
<b>INTENCIÓ</b> 262	<u>Joan de la Creu</u> 01	<u>Kuhn, T.</u> , 233, 337
Intencionalitat 262	Joc 314	<u>Kierkegaard</u> 112, 131, 335
Intensió 131	Joia 261	<u>Koprotkin</u> 111
Interacció 122	Judicatura 244	<u>Kundalini</u> 221
Interdisciplinarietat 243	Judici 317	<u>Lambert</u> 41B
Interès 262	Judicis analítics <i>a priori</i>	<u>Laetitia</u> 261
“Interessos creats” 337	213	<u>Lakatos</u> 337
Intercanvi 122	Judicis apodíctics 242	Làser 264
Interior 131	Judicis assertòrics 243	<u>Lebenswelt</u> 212
Interior, experiència 311	Judicis problemàtics o	<u>Leibniz</u> 223, 243, 264, 316,
Interior “ple” de les partícules reals 141	contingents 328	317, 326, 337, 41B
Interpretació al peu de la lletra 223	Judicis sintètics <i>a priori</i>	<u>Leisegang, H.</u> 41B
Interpretació al peu de l’esperit 224	214	<b>LETARGIA</b> 341
Interpretació de Copenhaguen 41G	Judicis sintètics <i>a posteriori</i>	<u>Leucip</u> 264
Intersubjectivitat 122	212	<u>Lévi-Bruhl</u> 224
Intimitat 131	<u>Jung, Karl</u> 41B	<u>Liberum Arbitrium</u> 131
Introspecció 314	Juntura 263	Libido 221
Intuïció 111	Júpiter 325	Límit 41F
Involució 141	Jusnaturalisme 312	<u>List der Vernunft, die</u> 336
Ioga Sutres 211	Justesa 413	<u>Lipps, T.</u> 415
Ira 415	Justícia 222	Litúrgia 315
Ironia 318	Justificació 253	Llar 322
Irracionalitat 224	<u>Kalpas</u> 121	<u>Llatí</u> 132, 241, 244
Irrealitat 01	<u>Kanada (Vaixeixika)</u> 264	Llavor 344
Irregularitat 338	<u>Kant</u> 111, 112, 121, 122,	Llei 243
Isomorfisme 317	132, 211, 212, 213, 223,	Llei determinista 347
<i>I-Txing</i> 41B	224, 242, 243, 314, 315,	Llei estadística 348
<u>Jainisme</u> 264	328, 341, 41A, 41B	Llei macrofísica 347
<u>James, William</u> 254	<u>Karma</u> 333	Lleis probabilístiques 328
<u>Jaspers</u> 222, 323, 334	<u>Karuna</u> 211	Llenguatge 112
Jerarquia 315	<u>Kath’hékaston, to</u> 242	Llenguatge comú universal
<i>Jikaku</i> 418	<u>Kathólon, to</u> 316	213
	<u>Keîsthai</u> 132	Llengües, do de 315
	<u>Kérygma</u> 214	Llestesa 316
	<u>Kerix</u> 214	Llibertat 241
		Lligam 263

Lliurament 252	Marginalitat 338	<b>METAPSÍQUICA</b> 241
Lloc 132	<u>Martínez Marzosa</u> 122	<i>Métexis</i> 242
<u>Lloyd Morgan, C.</u> 141	<u>Marx</u> 111, 132, 253	Mètode 313
<u>Llull, Ramon</u> 41B	Màscara 244	Mètrica 243
Llum 141	Mascle 263	<u>Microcosmos</u> 231
Locucionari, acte 122	Masculí, principi 419	<u>Microfísica</u> 348
<b>LÒGICA</b> 317	<u>Matemàtica</u> 317	<u>Mill, J.S.</u> 141
<i>Logos</i> 214	Matèria 111	<i>Mímesis</i> 318
<u>Lucreci</u> 254, 264	Matèria causal 411	Mínim esforç 417
<u>Luhmann</u> 343, 344	Matèria, mística de la 411	Minuciositat 346
<u>Lukasiewicz</u> 317	<i>Mathesis</i> 41B	Miracle 334
<u>Lupasco, S.</u> 41G	<u>Matisació</u> 327	Mirament 323
Mà, tenir a 323	Matriu universal 231	Miratge 318
<u>Macrocosmos</u> 232	Màxima 214	Mistagògies 311
<u>Macrofísica</u> 347	Màxim esforç 418	Misteri 311
Maduració 142	Mecànica 417	Misteri de fe 41C
“Mà esquerra” 336	Medicina 244	Misteri de la vida 121
Màgia general 112	Meditació 241	Misteris iniciàtics 311
<b>MAGMA</b> 321	Mèdiu 345	<b>MÍSTICA</b> 311
Magnanimitat 252	<u>Meinong</u> 222, 313, 333	Mística de la matèria 411
Magnificència 325	Membrana 251	Mística, mort 221
Magnitud 243	Memòria 312	Mística mundana 412
<i>Maia</i> 122	<i>Mensura, homo</i> 01	Mística plàsmica
Maièutica, art 314	Ment 112	Místic de Crist, cos 412
Mal 211	Mental, realitat 01	Místic naixement 221
<i>Mandala</i> 41B	Ment en si 112	<b>MÍTICA</b> 315
<u>Mania</u> 335	Ment real 01	Mítica mundana 41A
<i>Mania</i> 335	Mentida 224	Mítica plàsmica 419
Manifestació 122	Meravella 334	Mitjana 328
Maniobra, capacitat de 336	Mercat 122	<i>Míxis</i> 263
Manualitat 323	Mescla 263	Mode 327
Manufactura 323	Mestre 214	Model 41B
Maquillatge 323	Mesura 243	Model global 233
Màquina 313	<b>METAFÍSICA</b> 242	Modificació 327
Màquina lògica 243	Metàfora 318	<i>Moira</i> 312
<u>Marcel, G.</u> 311	Metahistòria 121	<b>MÓN</b> 142
<u>Mare universal ideal</u> 419		• Món”, “aquest 232

- Mòn”, “l’altre 231
- MÒNADA 01
- Mònades 264
- Món, concepció del 233
- Monisme 121
- Monument 253
- Moral 223
- Morfé 112
- Morfo-genètic, camp 41B
- Morfologia 263
- Moría 335
- Mort 111
- Mort física 222
- Mort mística 221
- Motiu 316
- Motivació 262
- Moviment 122
- Multiplicitat 122
- Mundana, estètica 41E
- Mundana, ètica 413
- Mundana, ideica 41B
- Mundana, mística 412
- Mundana, mítica 41A
- Mundana, psíquica 416
- Mundana, tècnica 417
- Muntatge 263
- Musa 311
- Mysterienlehre* 311
- Naivität* 111
- Naixement 111
- Naixement físic 222
- Naixement místic 221
- Narcosi 341
- Narració 213
- Natura, Deus sive* 121
- Natural, dret 312
- Naturalesa 111
- Naufregi 334
- Nàusea 41D
- Necessitat 312
- Necessitat universal, principi de 242
- Negació 01
- Neguentropia 253
- Neikos* 212
- Neptú 324
- Neurath 243
- Neutralitat 01
- Newton 337
- Nexe 263
- Nicolàs de Cusa 131, 141, 142, 41B
- Nietzsche 141, 244, 261, 311, 315, 318, 331, 344, 414
- Nihilisme 01
- Nirvana* 121
- Nitidesa 327
- Niu 322
- Nixida Kitaro 418
- Noció 316
- No contradicció, principi de 41F
- Noesis* 212
- No identitat, principi 41G
- Nom 316
- Nom comú 316
- Nom estàndard 317
- Nom indèxic 312
- Nom propi 241
- Non sens* 224
- No preocupació 419
- No-res 01
- Norma 223
- Normalitat 337
- Normativa, ciència 223
- NOÜMEN** 121
- Nova Acadèmia 41G
- No-violència 414
- Novum organon* 41B
- Numerabilitat 41F
- Numinós 41A
- Nyana Yoga* 214
- Obertura 252
- OBJECTE** 132
- Objecte desideratiu final 313
- Objecte desideratiu instrumental 313
- Objecte desideratiu d’obligació 333
- Objecte dignitatiu 222
- Objectiu 316
- OBLIGACIÓ** 333
- Observació 262
- Ocasió 253
- Occam 241
- Ocultes, variables 41C
- Ocultisme 234
- Ofici 417
- Olimp 325
- Omega 141
- On (lloc) 132
- On* (ent) 312
- ONA** 348
- Ona de probabilitat 348
- Ona de Schrödinger, equació d’ 348
- Ontologia 242
- Ontològic, compromís 343

Ontoteologia 121	Pànic (temor) 261	Pensaments 314
Opacitat 141	<i>Panta rei</i> 122	Percepció 314
Opinió - <i>doxa</i> 316	<u>Paradigma</u> 233	Percepció, teoria adverbial
Opinió pública 416	<u>Paradís terrenal</u> 322	de la 262
Oposició 315	Paradoxa 224	<u>Perfecció</u> 326
<i>Opposito-</i>	Paralogisme 224	Periodisme 244
<i>rum,coincident.</i> 131	Parataxi 263	Perlocucionari, acte 212
<i>Oració</i> 317	Pare, El 211	Permès”, “tot us és 414
Oracle 214	<i>PARENÇA</i> 12, 21, 24, 25,	<i>Persona comica et tragica</i>
Ordre 41F	31, 32, 34, 41	244
Ordre explicat 41B	Parentiu 263	Persona ( <i>suppositum</i> ) 241
Ordre implicat 41C	<i>Paroikía</i> 322	Personalitat 342
<i>Órexis</i> 332	<u>Paroxisme</u> 345	Perspectiva 316
Orfisme 311	Participació (Plató) 242	Perspicàcia 346
<b>ÒRGAN</b> 343	Participació, principi de 224	Persuasió 337
Organigrama 223	Particular 242	Pertorbació 324
Organisme 343	Partícules 141	Petja 222
<i>Organon</i> 41B	<i>Páskhein</i> 415	Picardia 336
<i>Organon, novum</i> 41B	<b>PASSIÓ</b> 415	Pietat 211
Orgasme 221	“Pasta subquàntica” 41C	<u>Pitàgoras</u> 326
<b>ORGÓ</b> 344	Patència del ser 252	Pitonissa 214
Orgònica, energia 344	<i>Pathos</i> 415	Plaer 415
Orgull 325	Pàtria 322	<u>Planck</u> 264
Origen 344	Patrimoni 312	<b>PLASMA</b> 141
Originalitat 141	Patró general 233	Plàsmica, estètica 41D
Ornament 41E	<i>Pattern</i> 41B	Plàsmica, ètica 414
<i>Ors, Eugeni d'</i> 41B	Pau d'esperit 341	Plàsmica, ideica 41C
<i>Ortega i Gasset</i> 142, 212,	<u>Pau de Tars</u> 211, 315, 414	Plàsmica, mística 411
418	<u>Pauli</u> 263	Plàsmica mítica 419
Ostensiu 122	<u>Paulinisme</u> 412	Plàsmica, psíquica 415
<i>Otto, Rudolf</i> 121, 261, 41A	Pau perpètua 121	Plàsmica, tècnica 418
Ou 344	<u>Peano</u> 317	<u>Plató</u> 112, 121, 122, 131,
<i>Ousía</i> 242	<u>Peirce</u> 254, 316, 41B	211, 222, 241, 242, 261,
<i>Ousía próte</i> 242	Penetrabilitat bosònica 414	314, 335, 336, 338, 414,
Pacte 337	Penetració 346	41B
<u>Pali</u> 211	Pensament 316	<u>Plenitud</u> 142
Panenergetisme 418		<i>Pléroma</i> 142

<i>Plotí</i> 01, 121, 122, 41B	Preeminència 325	Probabilístiques, lleis 328
Pluralitat 122	Preferència 41D	<b>PROBABILITAT</b> 328
Plutònic 321	Prejudici 318	Probabilitat, ona de 348
Poble 416	Preocupació 262	Problemàtics o contingents, judicis 328
<u>Poders</u> 334	Preocupació, no 419	Procediment 313
Poesia 244	Present ample 131	Processó 121
<i>Poieín</i> 418	Present puntual 122	<u>Procle</u> 01, 41B
<i>Poiesis</i> 417	Pressa 324	<b>PRODIGI</b> 334
<i>Poión</i> 313	Previsibilitat 41F	Producció 417
Polaritat 318	Previsió 347	Profecia 214
<b>POLIDESA</b> 323	Primarietat 111	Professionalitat 313
Política 244	Primera, substància 242	<u>Profetisme</u> 418
<u>Popper</u> 243, 253	Primers principis 41C	Programa 223
Por 261	Primordials, aigües 231	<i>Prolepsis</i> 327
<u>Porfiri</u> 316	Primordials”, “les aigües 419	Promesa, terra 322
Port 41E	Principi ( $\alpha$ ) 141	Promig 328
Posició 132	Principi de bivalència 317	Propi, nom 241
<i>Posón</i> 317	Principi de complementarie- tat 318	Proporció 41C
Possessió 313	Principi de complementarie- tat 318	Proposició 317
Possibilitat 316	Principi de contradicció 41G	Propòsit 262
Postulat 316	Principi de necessitat uni- versal 242	<i>Prósopon</i> 244
<i>Poté</i> 122	Principi de no contradicció 41F	Prospectiva 243
Potència 141	Principi de no identitat 41G	<i>Pròs tí</i> 122
<i>Poû</i> (on, <i>ubi</i> ) 132	Principi de participació 224	Prostitució universal 414
<b>PRÀCTICA</b> 111	Principi de raó suficient 316	<u>Protàgoras</u> 01
Pragmàtica pura 111	Principi de terç exclòs 41F	Protecció 312
<i>Prakriti</i> 212	Principi de terç inclòs 41G	<i>Próte, ousía</i> 242
<i>Prana</i> 344	Principi d'identitat 41F	<u>Proudhon</u> 111
<i>Praxis</i> (Arist.) 418	Principi femení 419	Prova física 243
<i>Praxis</i> (Marx) 111	Principi masculí 419	Prova formal 317
Preceptiva 223	Principis, primers 41C	Proverbi 214
<b>PRECISIÓ</b> 327	<i>Proáiresis</i> 131	Providència 419
Predeterminació 41F		<u>Prudència</u> ( <i>frónesis</i> ) 336
Predestinació 41B		Prudència ( <i>sofía</i> ) 222
Predicat 316		Pruïja 332
Predicable 316		<i>Psykhe</i> 314
Predicció 41F		



**PSÍQUICA** 314

Psíquica mundana 416

Psíquica plàsmica 415

Pública, acció 416

Pública, decisió 416

Pública, opinió 416

Pública, voluntat 416

Publicitat 132

Pugna 212

Pujols, Francesc 223

Pulcritud 323

Puntualitat 253

Pura, consciència 419

*Puruixa* 211

*Purxa* 142

*Qualia* 131

Qualitat 313

Quan 112

*Quanta* 132

Quàntica, física 41C

Quantitat 317

*Quantum* 264

Quark 251

Qüestió 316

Quidditat 242

Quine 111, 337, 343

Quintaessència 41C

Raciocini 317

Radicalitat 141

Raja - Yoga 121, 131

Raó 223

Raó suficient, principi de  
316

**RARESA** 338

*Rausch* 331

Rauxa 331

Realisme 242

Realitat 01

Real, ment 01

Realitat-2, de la ment 112

Realitat-1, en si 111

Realitat mental 01

Realitat total 01

Realitzada, utopia 322

*Rebirthing* 221

Rebre 252

Reciclatge 413

Reclusió 251

Reconeixement 243

Reduccionisme 41F

Reencarnació 221

Referència 312

Referència, inescrutabilitat  
de la 111

Refinament 41C

Reflexió 262

Regla lògica 317.

Reglament 223

Reglamentació 317

Regles de correspondència  
213

**REGNE** 322

Regularitat 243

*Rei, panta* 122

Reich, W. 221, 344

Reichenbach 122, 253

*Reine Erfahrung* 212

Relació 122

*Relevanz* 262

Religió 333

Rellevància 316

Reminiscència 338

Remolí 251

Repetició 313

Representació 316

Repugnància 41D

Resistència 111

Responsabilitat 413

Resurrecció 111

Reticle 132

Retòrica 213

Retorn, etern (budisme) 121

Retorn, etern (Heràclit) 141

Retroacció 413

Revelació 41A

Revolució 231

Revolució francesa 211,  
412

Rigor tècnic 323

Rousseau 112, 417

Russell, B. 224

Sacralitat 311

*Sádhana* 311

Sagacitat 336

Salt 112

Salvatgia 111

*Samadhi* 121

*Samsara* 122

Sanció 347

Sànscrit 121, 122, 141, 142,  
211, 414

Sant 41A

Santedat 325

Sants, comunió dels 412

Sapiencial 214

Saviesa 214

Sartre 131, 334, 335, 41D

*Sat* 111

*Scheitern* 334

Scheler, M. 222, 41D

<u>Schelling</u> 341	Sincategoremàtics, termes	Son 341
<u>Schiller</u> 261	317	<i>Sorge</i> 262
<u>Schokel, J.A.</u> 241	Sincronia 132	Soroll (en informació) 254
Schrödinger, equació d'ona	Sindicació 337	Sorpresa 338
348	Singular 242	<u>Spencer</u> 410, 412, 41C, 41F
<u>Schutz, A.</u> 262	Singularitat 342	<i>Spin</i> 251
Secta 243	<i>Sinn</i> 223	<u>Spinoza</u> 121, 242, 261
Secundarietat 112	Sinònim 223	<i>Springet</i> 112
Semblança 213	Sintagma 337	<i>Stimmung</i> 221
Semiòtica 222	Sintaxi 317	<u>Striner, Max</u> 131
Seguretat 41F	<b>SÍNTESI</b> 214	<i>Stoikheion</i> 132
Selecció 262	Sintètics <i>a posteriori</i> , judi-	Subconscient 241
Semàntica 223	cis 212	<b>SUBJECTE</b> 131
Sensacions 314	Sintètics <i>a priori</i> , judicis	Subjecte transcendental 112
<u>Sensibilitat</u> 314	214	<i>Subjectum</i> 131
Sensualisme 41D	Sistema 223	Subleptó 251
Sentència 317	Sistema de coordenades 223	<b>SUBLIMITAT</b> 325
<b>SENTIMENT</b> 221	Sistema formal 317	Subordinació 263
Sentiment mundà 332	Sistematicitat 337	Subquàntica", "pasta 41C
"Sentiment oceànic" 331	Situació 132	Subsistència 241
<b>SENTIT</b> 224	<i>Situs</i> 132	Substància primera 242
Senyal 222	Sobirania 325	Subtileza 346
Ser 316	Sobrenatural, vida 41A	Suficient, principi de raó
Ser dels ents 242	Sobrietat 337	316
Ser, encobriment del 251	Social, classe 253	Suggestió 262
Ser, patència del 252	Social, contracte 417	Suïcidi 131
<u>Sheldrake</u> 41B	Societat 416	Superació 214
Sibaritisme 41D	<u>Sòcrates</u> 262, 311, 314, 318	Supèrbia 325
<b>SIGNE</b> 222	<i>Sofia</i> 222	Superconscient 241
Significant 222	Sofisma 318	Superestructura 223
<b>SIGNIFICAT</b> 223	<i>Sofrosýne</i> 222	Superfície 122
Simbiosi 412	<u>Solidaritat</u> 413	Superhome 41A
Símbol 222	Solipsisme 131	Superioritat 325
Simetria 223	Sol·licituds 262	<i>Suppositum</i> 241
Simpatia 415	Somni 244	Suposició 316
Síntoma 222	Somnis 318	<u>Swedenborg</u> 315
<u>Simulacre</u> 318		<i>Symbebekós</i> 243

Sympèctica 223	<b>TEORIA</b> 112	Tot”, “tot lliga amb 414
<i>Symploké</i> 263	Teoria adverbial de la percepció 262	To vital 221
<i>Synolos</i> 111	Teoria de conjunts homogenis 223	Tracte 337
Tacte 244	Teoria de tipus 327	Tradició 222
<u>Talent</u> 342	Teosofia 214	Tragèdia 315
Tall epistemològic 233	<u>Teravada, budisme</u> 411	Trama 132
<u>Tancament</u> 251	Terç exclòs, principi de 41F	Transacció 337
<i>Tathandlung</i> 418	Terç inclòs, principi de 41G	<u>Transcendència</u> 121
Taula 223	<i>Téresis</i> 262	Transcendental, consciència 419
Taumatúrgia 334	Terme 316	Transconscient 241
Tautologia 41F	Termes categoremàtics 316	<b>TRÀNSIT</b> 345
Taxonomia 223	Termes sincategoremàtics 317	Transparència 142
Teatre 112	Terra 231	<i>Traum</i> 244
<b>TÈCNICA</b> 313	Terra, cel a la 322	Treball acumulat 222
Tècnica mundana 417	Terra promesa 322	Treball, força de 212
Tècnica plàsmica 418	Terror 261	Tremp 221
Tècnic, rigor 323	Tesi 316	Tricotomia 214
Tectologia 41B	Testimoni 222	Trencament 223
Teisme 121	Teúrgia 112	Trimurti 214
<i>Tekhne</i> 313	Text 132	Trinitat 214
Teleologia 316	Textura 132	Tristesa 261
Tema 316	<i>Thauma</i> 334	Trivialitat (no) 251
Temor de Déu 261	<b>TIÀMAT</b> 419	Trobar-se 212
Temor pànic 261	Tipus, teoria de 327	Tumult 324
Temprança 222	Tiquisme 254	<b>TURBULENCIA</b> 324
Temps cronològic 213	Tolerància 412	Tutela 312
Temps físic 122	<i>Topos</i> 132	Tutoria 312
Temps”, “l’altura dels 142	Torb, torbació 324	<i>Txarbaka</i> 212
Tenebra 231	Tot 01	<i>Týkhe</i> 254
Tenir 313	Totalització 242	U, l’ 131
Tenir a mà 323	Total, realitat 01	<i>Ubi</i> 132
<b>TENSIÓ</b> 13, 22, 24, 26, 31, 33, 34, 41	“Tot lliga amb tot” 414	“Ull clínic” 244
Teofania 41A	“Tot us és permès” 414	Ultima, causa 41C
Teogonia 41A		Una sola vegada 338
Teologia 223		Únic, l’ 131
Teorema 112		Unificada, ciència 243

Unió 263	<u>Valor</u> , valoració 222	Viure”, “art de 262
Unitari, fórmula del camp 348	Variable 243	Vivavitat 346
Unitat 121	Variables ocultes 41C	<u>Vivència</u> 131
Universal 316	Vellesa 111	“Volcànic” 321
<u>Universal ideal, mare</u> 419	Veracitat 224	<i>VOLTANT</i> 14, 23, 25, 26, 32, 33, 34, 41
<u>Universalitat concreta</u> 412	Verb 213	<u>Voluntat</u> 332
Universal, principi de ne- cessitat 242	Verb, El 214	Voluntat, bona 211
Universal, prostitució 414	Verificació 243	Voluntat pública 416
Univers conjuntat 413	<u>Veritat</u> 223	<i>Walhalla</i> 325
Univers desplegat 232	Veritats eternes 41C	<i>Weltanschauung</i> 233
Univers plegat 231	<i>Vernunft</i> 223	<i>Werden</i> 122
Univocitat 223	Versemlança 327	<i>Wiederkunft, die ewige</i> 121
Urà 326	<i>Verstand</i> 112	<u>Wilber, Ken</u> 241
Ús del senyal 222	Vida sobrenatural 41A	<u>Wittgenstein</u> 122
Utilitat 313	Vidència 315	<i>Xandhas</i> 41C
Utopia ideal 326	Viena, cercle de 243	Xarxa 132
Utopia realitzada 322	Vigilància 242	<i>Xeol</i> 321
Vaguetat 254	Vigília 243	<u>xinesa, cultura</u> 41C
<i>Vaixeixika (Kanada)</i> 264	Violència, no 414	<i>Yin Yang</i> 41C
València 263	Virtualitat 141	<u>Zenó d’Elea</u> 224
Validació 253	Virtut 222	Zeus 325
	<u>Vischer, R.</u> 415	
	Visió 315	

### **48.- Hipertext global**

480.- Revolució en la sintaxi. Ací encetem un camí de sintaxi no lineal. Els llenguatges naturals no estan fets només de vocabulari amb les seves definicions (**14**,<sup>837</sup> **47**<sup>838</sup>). El moviment ontològic o de la realitat mental s'expressa mitjançant proposicions vectorials (**15**,<sup>839</sup> **48**<sup>840</sup>), objecte de la sintàctica: el fet de dibuixar figures sobre el canemàs de la pissarra. I els vectors proposicionals es tracen tradicionalment sobre un fons més o menys continu unidimensional a salts quàntics -dulcificats pels sintagmes- entre les estrelles d'una constel·lació (**2**,<sup>841</sup> **3**<sup>842</sup>), objecte de la paratàctica, el canemàs, també tradicionalment unidimensional.

481.- Cal culminar, d'antuvi, la feina gegantina d'aclarir filosòficament totes les funcions bàsiques de la morfologia gramatical: adjectius, adverbis, preposicions, conjuncions... (sintagmes, hipotagmes, paratagmes), singular i plural, masculí, femení i neutre, persones, temps, modes... feina ja iniciada pels grecs i de llarga tradició.

482.- I cal anar dissenyant una nova sintaxi, l'hipertext, extensible en espais de més dimensions que la merament lineal de la tradició.

482.0.- Fem correspondre la forma pura apofàntica aristotèlica de la proposició gramatical amb un vector, forma pura del càlcul vectorial.

482.00.- El subjecte sintàctic es correspon amb la cua de la fletxa, situada en un nucli qualsevol del model.

482.01.- El verb sintàctic, amb la canya de la fletxa, que transita entre nuclis si es tracta d'un verb atributiu i que travessa un nucli si es tracta d'un verb predicatiu.

482.02.- El predicat sintàctic postverbal es correspon amb la punta de la fletxa, situada en un altre nucli del model.

---

<sup>837</sup> pàg. 25

<sup>838</sup> pàg. 214

<sup>839</sup> pàg. 30

<sup>840</sup> pàg. 240

<sup>841</sup> pàg. 43

<sup>842</sup> pàg. 76

482.03.- No cal dir que hi caben totes les complicacions: sintagmes compostos, coordinacions paratàctiques, subordinacions hipotàctiques, oracions de relatiu, àrees confuses -"Què vols?" equival a "Tu vols què?"-, etc.

482.04.- Tampoc cal detallar els innombrables gèneres literaris que la fletxa proposicional, posada en i entre les diferents cambres del model, farà possibles.

482.1.- Però la constitució, com a fons, d'un espai multidimensional, en el nostre cas, de tres dimensions amb capacitat de girar en quatre, permet figures noves:

482.10.- Bifurcacions, trifurcacions, etc.: quan d'un mateix subjecte surt més d'un predicat. (353.14)<sup>843</sup>

482.11.- Anastomosis: quan més d'un subjecte conflueix en el mateix predicat.

482.12.- I, no cal dir-ho, tota classe de figures: radiacions, arborescències, discursos paral·lels, convergents o divergents, xarxes creuades, bucles, fins i tot, retroactius o cibernètics, etc. I totes aquestes filigranes són dibuixades no en el buit, ans en un espai "mil·limetrat" on cada moviment representa un canvi qualitatiu precisat per la xarxa constel·lativa del model global triat com a "pissarra".

482.13.- S'han acabat els complicats recursos de l'escriptura lineal per superar la unidimensionalitat inexorable: parèntesis, guionets, subordinacions, notes a peu de plana, referències a figures, a bibliografia, cites, numeració de paràgrafs per a referenciar-los, etc.

482.14.- Cal, però, el suport de la nova tecnologia informàtica.

482.15.- També es pot establir una dinàmica de proposicions-vectors: interaccions, interferències, etc. De fet, molt probablement, en el camp elèctric de la nostra escorça cerebral les coses esdevenen així. Els pensaments interaccionen, s'interfereixen, etc.

482.2.- Si, a més, en el nostre model introduïm la curvatura i el tancament de l'espai ontològic, aleshores, al límit de  $180^0$  o de  $0^5$ , fem possibles proposicions en les que subjecte i predicat siguin radicalment oposats, amb totes les seves conseqüències.

483.- Si Hölderlin, en l'*Hyperion*, fou, potser, el primer autor a introduir el lector actiu dins de l'obra, amb l'hipertext globalitzat, aquest fet arriba a plenitud. Qui fabrica una pissarra no ho fa dibuixant totes les figures possibles. L'autor d'un hipertext no recorre tots els trajectes possibles. Cada trajecte esdevé una obra diferent "escrita" pel lector responsable del trajecte triat. Apareix, doncs, nítida la figura del lector-autor.

---

<sup>843</sup> pàg. 107

484.- Ara entendre el pacient lector d'aquesta emmaranyada tesi el perquè

484.0.- de l'adopció del gènere aforístic o proverbial, usat per antecessors tan il·lustres com Heràclit, Nietzsche o Wittgenstein:

484.00.- S'atomitzen les frases complicades, a l'estil de les lèxies de Roland Barthes,

484.000.- i així es fa més visible l'estructura del discurs;

484.001.- i així són citables amb major precisió.

484.01.- Es numeren les frases atomitzades. El neoleibnizià Kurt Gödel ja avisà de la importància de l'aritmètzació de la sintaxi.

484.1.- de l'intercalat d'expressions numèriques continuades que es refereixen a altres enunciats de l'obra. Normalment, aquestes referències creuades es serialitzen al final de l'obra en l'anomenat índex analític. L'imperi de la (recti)linealitat (**183.0**)<sup>844</sup> dóna com a privilegiada l'autopista establerta en el cos del text. Les excursions suggerides en l'índex analític són laterals, secundàries. M'encantaria que el lector d'aquesta tesi no seguís l'ordre lineal de l'escrit, ans es perdés en l'embrolla de citacions creuades del nostre discurs, tot seguint la recerca de la felicitat en el seguiment de l'imperi del gust.

---

<sup>844</sup> pàg. 37

**49.- Una màquina de traduir llibres qualitativament i d'escriure nous llibres**

(Cf. apèndix: Cent passes per a una via d'humanitat).

490.- Al final d'aquesta tesi vull fer un breu comentari de text al primer punt d'una crítica, adreçada a una exposició succinta del meu model ("MODEL X"), feta pel Dr. Francesc Fortuny, director del grup d'investigació K.A.L.(075)<sup>845</sup> de la Universitat de Barcelona, i titulada: *"Sobre l'epistemologia i el "MODEL X".* (L'original, en espanyol; la traducció és meva).

490.0.- *"És ver i, per consegüent, és fals".*

490.00.- *"Només pot ser ver allò que és apofàntic, però tot allò que és apofàntic en algun aspecte és falsable (és fals fora d'uns determinats límits). Certament tot acte de parla és ver i "falsable", sortir del silenci és veritatejar/falsar".* Entesa l'afirmació en sentit feble no té lloc a dubtes. Aquesta meva, com qualsevol altra expressió d'intenció filosòfica tradicional, pretén veritat i s'exposa a ser falsa. En sentit fort,

490.000.- és vera dins els límits de la seva axiomàtica (veritat formal), com a llenguatge convencional;

490.001.- no és ni vera ni falsa, com a mer joc que és, independent de la seva utilitat; en el millor dels casos una simulació de la realitat;

490.002.- és falsa, com a representació de la realitat; en el millor dels casos, una caricatura;

490.003.- és parcialment vera o falsa de conveniència, si s'avera o no mapa, model, hipòtesi útil per navegar a través de la realitat i en tant que funcioni o no.

490.01.- *"El problema en crear un "model" és acotar i reduir al màxim els efectes de la mera "modelització":*

490.010.- *"El mer proferir "paraules" és crear "objectes", a la mínima distracció.*

- *"numen est nomen".* Això és tan veritat que no crec possible evitar-ho. Fóra una feina prometeïca. Tot apo-fenomen té noümen. Uns més que altres. El fenomen pur és un límit. Tota paraula té idea. La solució no rau a evitar-la, esdevé una feina impossible, ans a

---

<sup>845</sup> pàg. 11



prendre'n consciència. A declarar a duanes (la crítica) el que i el quant d'ideologia duc amagat a la maleta. Els burots diligents ja faran el descompte! Diu feliçment W. V. O. Quine: "La ciència és una prolongació del sentit comú que rau en inflar l'ontologia per tal de simplificar la teoria... Les qüestions ontològiques van aparellades amb les científico-naturals"<sup>846</sup>

- *la Lògica actual és pseudo-formal, per una càrrega excessiva d'ontologia explícita en les connectives, implícita en els arguments i el càlcul, fraudulenta en l'optimisme "traductiu" o "interpretatiu".* També això és cert i cal, en la mateixa línia d'abans, aclarir l'inevitable ontologia oculta (481)<sup>847</sup> en la Lògica i en la Gramàtica, com propicia el "model X". Tant per cent d'ontologia: en **NOU** ~100%, en **IDE** ~75%, en **SGT** ~50%, en **LOG** ~25%, en **FEN** ~0%.

- *la Història de la Filosofia és la "Història de les des-objectivacions", la cada cop més radical i estesa aplicació de la "teologia negativa".* Ací és planteja la complexa qüestió de què és Filosofia i la seva Història. No sé si el meu text és filosòfic o no. El que sé del cert és que és una objectivització per tal que els crítics l'esquarterin, la desobjectivitzin, com fa el Dr. Fortuny, la de-construeixin. Si algú no objectivés, qui desobjectivitzaria? Si algú no fes texts, qui els comentaria? Jo ofereixo un model carregat d'ideologia explícita en les categories triades, semiexplícita en llur situació respectiva i implícita en l'aparell lògico-matemàtic subjacent que, d'altra banda, és descrit rigorosament, en vista a facilitar la seva anàlisi crítica, l'escorcoll duaner. Si no agrada a altres ideologies, que en facin un del seu gust amb el mateix grau de transparència fiscal i els podrem comparar.

490.011.- *"La mera planitud i seqüencialitat de l'escriptura ha contribuït:*

490.011.0.- *"a llastar imaginativament als pensadors-historiadors que acaben produint "discursos plans" en llur activitat professional (com la boina celtibera ha endurit les cleses, segons la metàfora usual).* La metàfora sobre l'aplanament de la ment duu al tema de la curvatura, amplem tractat en la nostra tesi de la qual és condició constitutiva. En el "model X" no hi ha ni una sola recta, ni un sol pla! Reconeixem, tanmateix que per a no complicar excessivament el model hem triat una curvatura regular. Altres vindran que plantegin models més complexos, amb mitjans informàtics més sofisticats, més adaptats a la realitat. Un *body!*

---

<sup>846</sup> Art. "Dos dogmes de l'empirisme" (1953), a Luis Ml. Valdés Villanueva (ed.), *La búsqueda del significado*, Tecnos, Madrid, 1995, p. 242

<sup>847</sup> pàg. 240

490.011.1.- “La seqüencialitat dels signes ha predisposat cap a l’algoritmació lògica, el pseudo-deductivisme, la pseudo-musicalitat, l’oblit del “tot” significant i la pragmàtica del “tot discursiu” (en l’acció una falsedat pot ser vera i útil: e.gr.: un argument **ad absurdum**) a favor del “pas discursiu””. També en aquest aspecte el “model X” ha palesat la no linealitat de què en fa gala (48)<sup>848</sup> i la prioritat concedida al tot -globalitat- sobre l’analítica del pas a pas. A més, cal dir que en una pissarra es pot dibuixar el que es vulgui, tant una corba matemàtica algoritmitzable com una silueta gràcil no algoritmitzable. Però qui fa la pissarra és sobretot un tècnic. En canvi, qui en fa ús pot ser només artista.

490.012.- “La mera topologització axiològica o quantificadora converteix el “model” en una màquina d’escriure llibres, en una màquina pseudo-traductora, en comptes de ser un **artifici per a l’anàlisi de texts**”. Certament, el model serveix per fer traduccions mecàniques (491)<sup>849</sup> i per escriure llibres mecànicament (492),<sup>850</sup> però també per a fer anàlisis de texts (465)<sup>851</sup> i moltes altres coses... si s’usa no com una màquina ans com un instrument per a l’art. Però, fins i tot usat com una màquina, la mecanicitat va del model al resultat, no del no model, que és el subjecte modelador -en aquest cas, l’autor de la tesi- o d’un altre model al model, i del model a un altre model. Eina i resultat estan en relació dialèctica, en *feed-back* permanent. La crítica s’adreça equivocadament a una noció de model “etern” de regust medieval -Sant Francesc d’Assís, model de pobresa-, caducada en els nostres temps de models de cotxes o de modes en continu canvi. Ací presentem “un”, no “el” model (01).<sup>852</sup>

490.1.- Al capdavant d’aquest comentari de text, voldria fer una pregunta al seu autor: ¿amb quin criteri se situen els elements del text a analitzar en la superfície de l’*espai newtonià esfèric*, dins del qual s’inscriurà la figura genètica del text, talment que es visualitzi punt a punt el procés significatiu del tot del discurs? ¿Serà una distribució caòtica ininterpretable o una distribució amb alguna forma de càrrega ideològica, per mínima que sigui, **quod erat evitandum**?

491.- Exemple de traducció qualitativa: Recordo que, de jove, vaig fer un exercici singular: vaig extreure el vocabulari metafísic (MTF), els principals conceptes, del llibret de Martin Heidegger *Was ist Metaphysik?*, on sorprenentment fonamenta la metafísica en el no-res, en

---

<sup>848</sup> pàg. 240

<sup>849</sup> pàg. 245

<sup>850</sup> pàg. 246

<sup>851</sup> pàg. 203

<sup>852</sup> pàg. 2

comptes de fonamentar-la en l'ésser, i, segons el meu model, tal com el tenia desenvolupat aleshores, vaig fer-hi correspondre, paraula a paraula, un vocabulari geomètricament simètric especular en el terreny místic o metapsíquic (**MTP**). Tot seguit vaig substituir les velles paraules per les noves. I vaig llegir el text resultant. Semblava un text de St. Joan de la Creu, extret de la Pujada al Mont Carmel. “Perquè em vaig posar en el no-res, heus ací que ho vaig trobar tot”!

492.- Un llibret fet a màquina: He triat un exemple entre molts possibles. Un llibret “produït” quasi automàticament pel model. Ruboritza declarar que ens referim a un recull de cent aforismes amb el contingut fet “a màquina”. A l'estil de l'Ars Magna de Ramon Llull, presentada com una “màquina de convertir infidels” automàticament, cosa que ha convertit el seu autor en Sant Patró del ram dels informàtics. Obreta, la nostra, situada a mig trajecte entre el Camí d'Escrivà de Balaguer i el Llibre Roig de Mao?

492.0.- Escrit tot seguint el model reduït, la nostra *Ars brevis o compendiosa* (**42**),<sup>853</sup> aspecte parcial {31} de **355.0**,<sup>854</sup> segons s'indica a l'esquema inicial del recull.

492.1.- Només hi són considerats els nivells 0'42<sup>c</sup>, l'individual (**431**),<sup>855</sup> en la primera part i de 0'43<sup>c</sup> a 0'47<sup>c</sup>, els socials (**432**).<sup>856</sup>

492.2.- No és una partitura creativa singular. Recorre, com una escala cromàtica, totes les tecles d'una determinada regió del piano.

---

<sup>853</sup> pàg. 174

<sup>854</sup> pàg. 108

<sup>855</sup> pàg. 182

<sup>856</sup> pàg. 183

492.3.- Això no escandalitza a qui consideri que el treball no maquinal, verament humà, no es troba en el llibret de les *Cent Passes*, ans en la construcció laboriosa (1<sup>857</sup> i 3<sup>858</sup>) i intensament viscuda (2)<sup>859</sup> del model conjunt. Fins i tot la llei més mecànica de la ciència física és obra del més autèntic art en les vicissituds de la seva invenció.

492.4.- Acabo, doncs, paradoxalment, aquesta tesi tan intencionadament humana i tan aparentment mecànica amb un recull de paraules, les *Cent Passes*, aparentment molt humanes i intencionadament molt mecàniques.

493.- *Morendo...*

494.- (Ara el teclieg monòton i insistent de l'afinador que vol deixar el piano, tan laboriosament construït, a punt, ha esdevingut un lleu murmur quasi imperceptible).

495.- ... "Es pot parlar de tot,

496.- les caixes d'eines de llenguatge canvien amb cada realitat parlada,

497.- però no tot resta dit pel sol fet de parlar-ne;

498.- allò que, quan es parla, resta sense dir, és la font fecunda de tot allò que es diu,

499.- si se sap callar i fer cantar l'inefable".

---

<sup>857</sup> pàg. 14

<sup>858</sup> pàg. 76

<sup>859</sup> pàg. 43

**ÍNDEX GENERAL**

<b>0.- UN MODEL GLOBAL DE LA REALITAT.</b>	<b>1</b>
00.- Model.	1
01.- Un.	2
02.- Global.	3
03.- De la realitat.	6
04.- Estructura del treball.	7
05.- Mètode global.	9
06.- Bibliografia.	10
07.- Instrumentació.	11
08.- Algunes apreciacions alienes.	13
<b>1.- ART DE TROBAR REALITAT. <u>La gestació.</u></b>	<b>14</b>
10.- Punt de partida.	14
11.- Cap a la matriu-llavor.	17
12.- Matriu-llavor triada.	20
13.- Desplegament educatiu.	23
14.- Concepte viu.	25
15.- Judici viu.	30
16.- Eina útil (Una primera aplicació).	32
17.- “Imago mundi” (Una segona aplicació).	35
18.- La contradicció domesticada.	37
19.- Els camins del món.	41
<b>2.- ART DE TROBAR REALITAT. <u>La maduració.</u></b>	<b>43</b>
20.- Totalitat - PRÀCTICA - Educació.	43
21.- Passió - PSÍQUICA - Societat.	49
22.- Acció - TÈCNICA.- Utilitat / Economia.	52
23.- Natura - ÈTICA - Ecologia.	55
24.- Esperit - MÍSTICA - Ecumene.	58

25.- Gust - <b>ESTÈTICA</b> - Art / Legislació. _____	61
26.- Dubte - <b>LÒGICA</b> - Ciència / Govern. _____	64
27.- Principis - <b>IDEICA</b> - Sistemes / Justícia. _____	67
28.- Creença - <b>MÍTICA</b> - Sacralitat. _____	70
29.- Enigma - <b>TEORIA</b> - Filosofia /Globalitat. _____	73
<b>3.- ART DE MENTALITZAR REALITAT. <u>Exposició sistemàtica.</u></b> _____	<b>76</b>
30.- Dialèctica de grau zero: La mònada. _____	78
31.- Dialèctica de grau u: La díada. _____	79
32.- Dialèctica de grau dos: La tríada. _____	86
33.- Reducció a circumferència. _____	90
34.- Dialèctica de grau tres: La tètada. _____	100
35.- Reducció a esfera (superfície esfèrica). _____	104
36.- Les àrees. _____	115
37.- Dialèctica de grau quatre: La pèntada. _____	118
38.- Reducció a hiperesfera (volum hiperesfèric). _____	123
39.- Les cambres. _____	131
<b>4.- ART DE MENTALITZAR REALITAT. <u>Algunes aplicacions.</u></b> _____	<b>165</b>
40.- Globalística aplicada. _____	165
41.- Ciència contemporània i Orient. _____	168
42.- Ars brevis. _____	174
43.- Ontologies regionals especials. _____	182
44.-Una perspectiva ontològica pragmàtica global. _____	188
45.- Una ontologia de la regió del sagrat. _____	192
46.- Són comparables els sistemes filosòfics? _____	196
47.- Terminologia. Lexicon. Enciclopèdia hòlica. _____	214
48.- Hipertext global. _____	240
49.- Una màquina de traduir llibres qualitativament i d'escriure nous llibres. _____	243

## ÍNDEX D'ESQUEMES

Esquema I: Art de trobar realitat: La maduració	43
Esquema II: Els deu nivells de <b>PLASMA</b> a <b>MÓN</b> , subdividits en 100 subnivells	44
Esquema III: Totalitat- <b>PRÀCTICA</b> -Educació	45
Esquema IV: Passió- <b>PSÍQUICA</b> -Societat	49
Esquema V: Acció- <b>TÈCNICA</b> -Utilitat/Economia	52
Esquema VI: Natura- <b>ÈTICA</b> -Ecologia	55
Esquema VII: Esperit- <b>MÍSTICA</b> -Ecumene	58
Esquema VIII: Gust- <b>ESTÈTICA</b> -Art/Legislació	61
Esquema IX: Dubte- <b>LÒGICA</b> -Ciència/Govern	64
Esquema X: Principis- <b>IDEICA</b> -Sistemes/Justícia	67
Esquema XI: Creença- <b>MÍTICA</b> -Sacralitat	70
Esquema XII: Enigma- <b>TEORIA</b> -Filosofia/Globalitat	73
Esquema XIII: Art sistemàtica de mentalitzar realitat	76
Esquema XIV: Projeccions de Globus $E^N$ a $E^{N-1}$	77
Esquema XV: {1} Dialèctica 1	79
Esquema XVI: {1} Dialèctica 1: etimologies i afinitats	80
Esquema XVII: {2} Dialèctica 2	86
Esquema XVIII: Els sis cercles canònics de la D-2	90
Esquema XIX: {3} Dialèctica 3	100
Esquema XX: Les quatre esferes canòniques de la D-3	104
Esquema XXI: Oscil·lació superficial esfèrica	107
Esquema XXII: Les vint-i-sis àrees	115
Esquema XXIII: {4} Dialèctica 4 (1)	118
Esquema XXIV: {4} Dialèctica 4 (2)	119
Esquema XXV: La hiperesfera canònica de la D-4 polaritzada en <b>MÓN-PLASMA</b>	123
Esquema XXVI: Oscil·lació tridimensional hiperesfèrica	126
Esquema XXVII: Axiomàtica del model global X	130
Esquema XXVIII: Els vuit cubs hiperesfèrics bàsics	132
Esquema XXIX: Els vuit cubs hiperesfèrics bàsics, regulars i iguals de la hiperesfera	133
Esquema XXX: Tall esfèric de radi màxim (0,15916C) {31}. Damunt FEN (cursor en LÒG) i davall NOÛ (cursor en MTP) - segons programa "GLOBUS".	135
Esquema XXXI: Tall esfèric de radi màxim (0,15916C) {31}. Damunt TEO (cursor en NOÛ) i davall PRA (cursor en PSÍ) - segons programa "GLOBUS".	136
Esquema XXXII: Els setze tetraedres hiperesfèrics bàsics	138
Esquema XXXIII: Exemple de dues "cambres gòtiques", tetraedres hiperesfèrics	139
Esquema XXXIV: Principis	141
Esquema XXXV: Els vuitanta termes: símbol, dimensions i antiterme	142
Esquema XXXVI: Principis i transversals	176

<i>Esquema XXXVII: Divisió 1,2 i 3 de la superfície esfèrica</i>	179
<i>Esquema XXXVIII: Divisions 1 i 2 de la superfície esfèrica, segons programa de “Trigonometria Hiperesfèrica”</i>	180
<i>Esquema XXXIX: Divisions 3, 4 i 5 de la superfície esfèrica, segons programa de “Trigonometria Hiperesfèrica”</i>	181
<i>Esquema XL: Societat</i>	185
<i>Esquema XLI: Comunitat elemental de convivència</i>	186
<i>Esquema XLII: La hiperesfera en forma de nenúfar</i>	190
<i>Esquema XLIII: Un objecte: L'aigua</i>	201
<i>Esquema XLIV: Una frase</i>	202
<i>Esquema XLV: Teoria del coneixement</i>	206
<i>Esquema XLVI: La ciència</i>	208
<i>Esquema XLVII: La dialèctica al Fedre de Plató</i>	210
<i>Esquema XLVIII: Estudi de les quatre causes d'Aristòtil (8)</i>	211
<i>Esquema XLIX: Les tres crítiques de Kant</i>	212
<i>Esquema L: Lògica dialèctica de Hegel</i>	213



**Lluís Maria Xirinacs Damians**

Un model global de la realitat



Col·lecció de Tesis Doctorals núm. 3.473  
Any 1997

## DIVISIÓ: CIÈNCIES HUMANES I SOCIALS

Departament: Història de la filosofia, estètica, antropologia i filosofia de la cultura de la Universitat de Barcelona.

Aquesta tesi va ésser presentada i llegida amb data 19-12-97;  
el Tribunal va ser constituït pels següents membres:

- President: Dr. Jordi Sales i Coderch
- Vocal 1: Dr. Josep Maria Terricabras
- Vocal 2: Dr. Basarab Nicolescu
- Vocal 3: Dr. Francesc Fortuny i Bonet
- Secretari: Dr. Bernat Muniesa Brito
- Director: Dr. Antonio Aguilera Pedrosa

Universitat de Barcelona  
Editor: PUBLICACIONS UNIVERSITAT DE BARCELONA  
Impremta: ORMOPRINT  
I.S.B.N.: 84-475-2072-2  
Dipòsit legal: B.: 9.305-99

Per sol·licitar exemplars d'aquesta Tesi adreceu-vos a:  
PUBLICACIONS UNIVERSITAT DE BARCELONA  
Gran Via de les Corts Catalanes, 585  
08007 Barcelona  
Tel. 93 403 54 36  
Fax 93 403 54 46

## ÍNDIX GENERAL DE LA TESI DOCTORAL

### 0.- UN MODEL GLOBAL DE LA REALITAT.

00.- Model.

01.- Un.

02.- Global.

03.- De la realitat.

04.- Estructura del treball.

05.- Mètode global.

06.- Bibliografia.

07.- Instrumentació.

08.- Algunes apreciacions alienes.

### 1.- ART DE TROBAR REALITAT. La gestació.

10.- Punt de partida.

11.- Cap a la matriu-llavor.

12.- Matriu-llavor triada.

13.- Desplegament educatiu.

14.- Concepte viu.

15.- Judici viu.

16.- Eina útil (Una primera aplicació).

17.- "Imago mundi" (Una segona aplicació).

18.- La contradicció domesticada.

19.- Els camins del món.

### 2.- ART DE TROBAR REALITAT. La maduració.

20.- Totalitat - **PRÀCTICA** - Educació.

21.- Passió - **PSÍQUICA** - Societat.

22.- Acció - **TÈCNICA** - Utilitat / Economia.

23.- Natura - **ÈTICA** - Ecologia.

24.- Esperit - **MÍSTICA** - Ecumene.

25.- Gust - **ESTÈTICA** - Art / Legislació.

26.- Dubte - **LÒGICA** - Ciència / Govern.

27.- Principis - **IDEICA** - Sistemes / Justícia.

28.- Creença - **MÍTICA** - Sacralitat.

29.- Enigma - **TEORIA** - Filosofia / Globalitat.

### 3.- ART DE MENTALITZAR REALITAT. Exposició sistemàtica.

30.- Dialèctica de grau zero: La mònada.

31.- Dialèctica de grau u: La díada.

32.- Dialèctica de grau dos: La tríada.

33.- Reducció a circumferència.

34.- Dialèctica de grau tres: La tètada.

35.- Reducció a esfera (superfície esfèrica).

36.- Les àrees.

37.- Dialèctica de grau quatre: La pèntada.

38.- Reducció a hiperesfera (volum hiperesfèric).

39.- Les cambres.

### 4.- ART DE MENTALITZAR REALITAT. Algunes aplicacions.

40.- Globalística aplicada.

41.- Ciència contemporània i Orient.

42.- Ars brevis.

43.- Ontologies regionals especials.

44.- Una perspectiva ontològica pragmàtica global.

45.- Una ontologia de la regió del sagrat.

46.- Són comparables els sistemes filosòfics?

47.- Terminologia. Lexicon. Enciclopèdia hòlica.

48.- Hipertext global.

49.- Una màquina de traduir llibres qualitativament i d'escriure nous llibres.

## RESUM

Model filosòfic, en sentit ampli, provisional i autoregulable, que vol oferir un marc i un camp globals i transdisciplinaris de referència, per tal d'acollir els sistemes filosòfics, cosmovisions i preceptives de dret, d'acció o planificació, produïts al llarg de la història de la civilització nord-occidental i, alhora, de donar cabuda i acolliment a les visions i propòsits generals de les altres civilitzacions de la Terra en un moment crucial en què tot es globalitza i es pot perdre la varietat cultural.

Opera amb vuitanta categories, oposades una a una, tot formant quaranta dobles, que defineixen quaranta variables de doble sentit, fundades en vuit categories fonamentals -TEORIA / PRÀCTICA, FENOMEN / NOÛMEN, SUBJECTE / OBJECTE i PLASMA / MÓN independents i irreductibles les unes a les altres, i també hipotètiques, reajustables o substituïbles, en el seu cas, per altres possibles de més adequades. Es requereix un estudi aprofundit del significat precís (en el model), de vegades poc usual, de cadascuna d'elles i de llurs diferents graus de situació, d'orientació i d'oposició, responsables del gran abast generalitzador del model, que ofereix una visió sinòptica, cúpula unitària o comú denominador dialèctic de les diferències de la complexitat del món. En aquest sentit la tesi presenta un glossari i vocabulari amb les definicions de les vuitanta categories i amb la inclusió de dues mil paraules afins, extretes de les filosofies i de les cultures.

Configura un camp elàstic, ontològic i tridimensional, corbat i tancat en un espai de quatre dimensions, on els conceptes són *ictus* o pulsacions del camp i els judicis, interaccions en el camp entre els conceptes. El conjunt dibuixa una gran constel·lació paratàctica, segons idea de Theodor Adorno. És un primer intent de "quadre" de significats d'abast planetari i de pretensió còsmica, dins de la nostra minsa perspectiva de terrícoles. Pot resultar terapèutic contra esquizofrènies i resolutori de conflictes, en la mesura dels nostres coneixements i procediments actuals, en tant que integrador de posicions sovint cegament oposades i mútuament excloents. Pot esdevenir punt de partida d'una tècnica, aplicable en Gabinetes d'orientació filosòfica adreçats al públic individual o dedicats a l'assessorament globalitzador d'empreses, entitats, sectors, institucions, etc.

La seva condició de totalment corbat, fins al punt de no poder-s'hi dibuixar ni una sola recta, obliga el pensament a negar-se contínuament a si mateix per moure's en el model (dialèctica negativa d'Adorno). No hi caben discursos amb definicions i lleis de funcionament constant (discursos euclidiàns, rectolineals o plans). La relació amb els discursos plans usuals és de tangència o secància. I la conflictivitat dels diferents discursos plans esdevé mesurable per l'angle entre tangents o secants.

La seva condició d'univers tancat determina l'àmbit actual de les nostres llibertats i responsabilitats i defineix la distància i l'orientació ontològica (magnitud vectorial) d'un concepte respecte d'un altre qualsevol, per referència al trajecte geodèsic màxim que pren el valor de la unitat. Si la curvatura ens introdueix el "no", el tancament ens determina els "graus" i el "sentit" del "no".

A més, és susceptible d'augmentar el nombre de les seves subcategories fins a enllaçar-la, des de la seva fonamentalitat, amb les categories pròpies de les especialitats

o dels camps regionals de les cultures. En aquests darrers casos caldrà un previ treball bilateral - generalista / especialista- addicional de tractament d'interfases dialèctiques.

El llenguatge tècnic emprat és el geomètric, més planer, intuïtiu i assequible que el de l'anàlisi matemàtica. La figura triada convencionalment, amb rang topològic (com a referent de tota altra figura) riemanniana, és la hiperesfera (volum hiperesfèric). S'hi ha anat arribant mitjançant la integració de petits mapes d'una, dues o tres dimensions, posats a prova en les més variades condicions existencials al llarg de tota una vida, talment la construcció d'un trencaclosques a partir de petites peces. Han aparegut sorpreses gratificants com el descobriment del curt trajecte i fàcil transvasament existent entre extrema dreta i extrema esquerra en el món dels espais polítics si l'alineament "dreta / esquerra" és circular. O el descobriment del també curt trajecte i també fàcil transvasament de transcendentals (*Unum, Verum, Bonum*) entre Déu i Ser (*Deus sive Natura* espinozià) si també es circular l'alineament "vivència espiritual / estructura material" ("substància pensant / substància extensa" de Descartes).

Potser l'aportació pràctica més actual és la de facilitar camins entre la ciència física més avançada d'Occident i l'experiència mística més profunda d'Orient a través de les regions presidides per un element comú, que en el model pren el nom de **PLASMA**. La sèrie més dreturera fóra: Ciència física (**LOG** -30°- Indeterminació quàntica (**IDT**) -60°- **Plasma** singular de l'interior dels forats negres (**PLA**) -60°- Experiència de la matèria subtil o *akaixa* de l'hiduisme (**AKA**) -30°- **Mística (MIS)**. avant de la màxima oposició tradicional "física / mística" de 180°, reapareix el llargament desitjat retrobament entre "ciència" i "consciència"!

Però en la darrera part de la tesi, a més d'aquesta, s'hi insinua una munió d'altres aplicacions a la ciència, a l'art, a la relació entre les diferents tradicions iniciàtiques, a temes monogràfics com la societat o la família, a temes de gran perspectiva com la teoria del coneixement o el materialisme, a precisar semàntiques terminològiques, tècnica de definicions i hermenèutiques de texts, síntesis filosòfiques (Plató, Aristòtil, Kant, Hegel), al desplegament de l'hipertext i, finalment, es presenten dos resultats d'un exercici de transducció sorprenent de pensament: A) la constatació d'una traducció "qualitativa" d'un text de filosofia a un text de mística, com a preludi de l'extrapolació de la teoria de sistemes a temes extracientífics i B) un petit llibre, servit en annex, fet "a màquina" pel mateix model, com a preludi d'allò que se li hauria d'anar demanant a una vera intel·ligència artificial.

Un tractament informàtic en facilita i precisa l'ús. Disposem ja dels primers mòduls operatius de dos programes:

A) "Globus", que serveix tota mena de talls esfèrics de la hiperesfera i B) "Trigonometria hiperesfèrica basada en el <<Mathematica>>", que serveix els pertinents càlculs de distàncies, angles, coordenades, àrees, volums, etc. amb els corresponents dibuixos d'objectes de 2D, 3D i 4D.

## ABSTRACT

A philosophical selfadjustable model that aims to offer a transdisciplinary frame and ground of reference to meet philosophical systems, cosmovisions and programmes of action or planning developed during the course of history of northwestern civilisation and to include also the general view of the other civilisations of the Earth at a crucial moment when everything becomes global.

It operates with eighty categories, opposed one to one, making up forty doublets, and based on eight fundamental categories, which are hypothetical, readjustable or able to be substituted by other possible ones, more adequate. A deep knowledge of their precise, often unusual, significance (in the model) of each one of them and of their different degrees of orientation and opposition is required. They constitute the model's inclusive scope as a proposed unitary cupola of the differences within the complexity.

It configures an ontological, tridimensional field, curved and closed inside of a space of four dimensions, where concepts are the *ictus* or pulsations and judgements the interactions between the concepts. It claims to be a first draft of a "table" of meanings, the scope being global and cosmic, a way of therapy and solution of conflicts as an integrator of opposites, as far as present knowledge allows. It can be the starting point for a technique for philosophical consulting and advice, addressed to individuals as well as to sectorial and institutional entities, business, etc.

Besides, as a fundamental model, it is open to be enlarged with more categories appropriate to specialities or regional areas of culture. In these cases, it will be necessary to do previous –generalist/specialist- additional work towards a bilateral treatment of interfaces.

A geometric language has been used, more accessible than mathematical analysis. The model adopted, by convention, is the riemannian topological hypersphere. Specific computer programmes make its use easy and precise. First operative modules are already available:

- "Globus" programme, it shows spherical sections of the hypersphere.
- "Hyperspherical trigonometry" built on "Mathematica" programme, it allows showing distances, angles, co-ordinates, areas, volumes, etc., with the corresponding drawings of objects of 1 to 4 dimensions.

# LECTURA DE LA TESI DOCTORAL:

## “Un model global de la realitat”

### 1. Bones intel·ligències.

0.- Les meves salutacions a aquest digníssim tribunal. Del Dr. Octavi **Piulats**, absent per força major, respecte a la meva tesi, aprecio els seus coneixements de prefilosofia oriental i egípcia, de les tradicions filosòfiques místèriques i ecològiques i de la filosofia de la Natura (*fysis*), totes elles força marginades en la nostra cultura. Del Dr. Francesc **Fortuny** aprecio, pel que fa a la meva tesi, la seva investigació de les arrels modernes detectables ja en la baixa Edat Antiga i en tota l'Edat Mitjana i Premoderna i l'anàlisi de texts filosòfics amb l'ajuda de la informàtica. Del Dr. Jordi **Salles** n'espero la crítica derivada dels seus profunds coneixements sobre Descartes i el seu temps, filòsof aquest situat estratègicament en el punt d'inflexió de l'entrada a la modernitat i a la “ciència nova”, amb la consegüent renúncia a la precisió en el discurs sobre el territori no empíric. Del Dr. Josep M. **Terricabras** n'espero el judici crític, fundat en el seu coneixement de L. Wittgenstein i el seu temps, en el punt d'inflexió que duu al final del predomini de la modernitat, i que qüestiona la somniada omnipotència i exclusivitat de la “ciència nova”. Del Dr. Bernat **Muniesa** aprecio el coneixement profund de la història del pensament contemporani i la defensa de la democràcia radical. Del Dr. Jordi **Casares**, suplent, descobridor del primer candidat a “forat negre” de l'univers, he buscat la seva competència en astrofísica i en cosmologia moderna, la ciència globalitzadora de la física. Finalment, espero poder beneficiar-me del consell del Dr. Basarab **Niculescu**, en la seva condició de gran coneixedor de la contemporaneïtat, de la seva professionalitat en la física quàntica i del seu compromís internacional amb la transdisciplinarietat. Esmment especial mereix l'inspirador i director atent d'aquesta tesi, el Dr. Antoni **Aguilera**. Tots ells, doncs, han contribuït i poden avui contribuir a situar la meva aportació en el seu punt just. Gràcies!

### 2.- Percepció global de la tesi.

1.- El contingut de tot el que em toca explicar en aquesta **Lectura** breu és prou complicat com per a què es pugui deixar a la improvisació. Podria ser interpretat com una falta d'atenció a aquest tribunal i a les persones i amics presents. Doncs, llegeixo!

2.- La tesi, titulada "Un model global de la realitat", presentada al departament de Filosofia de la Cultura de la Facultat de Filosofia de la Universitat de Barcelona, al final d'aquest tombant de segle i de mil·leni, se situa en el territori de la **metaracionalitat**, dins l'autocrítica de la raó. Raó que, tanmateix, no es vol negar, com demanava Theodor W. Adorno. Racionalitat de la racionalitat i de la no racionalitat.

3.- Ens podríem preguntar què representaria la no racionalitat, «un **enigma global** de la realitat» a l'estil de l'Esfinx grega, de l'inquiridor Sòcrates o de l'Índia eterna. Parlariem, al gust del Dr. Terricabras, de la problemàtica de l'univers, de la filosofia com a pregunta. Tanmateix, posar una categoria i la seva contrària no deixa d'ésser una forma indirecta, però inequívoca, de plantejar una pregunta.

4.- Segons el principi d'identitat cada cosa és cada cosa, però les idees tenen el mal costum de riure's dels topalls; quan anem malejats per la vida el cap se'ns embulla. La filosofia, aleshores, malda essencialment per posar-nos el cap en **estat cristal·lí**.

5.- Però, a voltes, la filosofia canvia l'estat fix desordenat, amorf, del no filòsof per un altre **estat** no cristal·lí, no sòlid, sinó fluid, i fins **turbulent** i esdevé enigmàtica. Aquesta fou feina i gènere literàrio-filosòfic en què excel·liren pensadors com Heràclit el Fosc o Nietzsche el Foll.

6.- A mig camí, entre el *logos* de l'especulació pura i l'*ontos* de l'experimentació pura, aquest model global de la realitat vol ser una, entre moltes de possibles, **simulació** *more geometrico, cinematico et dinamico*, a comprovar i corregir segons pràctica de vida i pietat de cor. És geomètrica la vida? S'ho han preguntat Pitàgores, Plató, Espinoza, Leibniz, etc. Sorprenen com avui, en física, d'una fórmula cosmològica se n'exigeix la bellesa!

7.- A mig camí, entre **llenguatge** ideal i llenguatge usual, aquest model investiga sobre la correspondència biunívoca o bijectiva entre els punts d'una figura geomètrica determinada --en el nostre cas, la hiperesfera-- i els nuclis de certes categories filosòfiques puntiformes convenientment triades com a fonamentals.

8.- Vol introduir una topologia o *analysis situs* com a substracte de la filosofia: un **camp ontològic** bàsic sobre el qual pugui aparèixer la representació de les diferents realitats. Cada categoria apunta a un centre de gravetat



definit, i la seva semàntica vibra a l'entorn d'aquest centre, sense alliberar-se'n, com escau a l'estat físic dels sòlids cristal·lins. El conjunt constitueix l'ésser cristal·lí, una constel·lació de categories aparentment estàtica com les constel·lacions del cel.

9.- La intenció és de crear un camp circular on pugui trobar cabuda l'essencial dels diferents sistemes filosòfics, fins i tot dels oposats, com també les diferents sinopsis que ens arriben d'altres civilitzacions a través de la globalització planetària de la informació, com en una mena de rotllana d'assemblea horitzontal amb efluvis verament democràtics, sense posicions de privilegi. Marc de referència no eclèctic ans dialèctic (no es nega ni el contrari ni el conflicte), condició de possibilitat, tendència cap a la màxima transcendentalitat possible. Es vol realment una acurada relació d'iguals, semblants, diferents i contraris, **totes les gradacions del NO**.

10.- **Camp hipotètic**, al que li cal passar la prova del bon funcionament, de la utilitat manifesta, del consens objectiu, amb capacitat de suportar l'escomesa anecdòtica, el joc subjectiu i l'exigència radical, profunda, necessària, absoluta.

11.- Camp que intenta abraçar la totalitat --pretensió de transuniversalitat (abastar l'universal i el particular)--. **Globalitat** vol dir selecció de les categories principals --segons judici nostre-- de la realitat mentalitzada o de la ment realitzada, al nostre abast, aquí i avui dia. Altres ho intentaren antany ací i enllà: Aristòtil, Llull, Kircher, Leibniz, Hegel, Thoreau, Tarski, Quine, Ferrater Mora, etc.

12.- Convencionalment aquest camp ontològic pren forma d'una **hiperesfera**, figura geomètrica prou coneguda perquè fou adoptada per Einstein per a representar l'espai físic. Pren, doncs, la configuració esfèrica, però amb una dimensió més: un espai tridimensional corb i tancat dins un espai de quatre dimensions. [Esq. I].

13.- ...controlable **matemàticament**, doncs **informàticament**, permet ampliar o reduir el nombre de dimensions, permet transformar les figures topològicament, a voluntat, i, en especial, permet tota mena de transformacions dels volums de la família de les formes hiperquadràtiques i còniques: hiperel·lipsoides, hiperparaboloides, etc. [Esq. II].

14.- Es tracta d'un **camp corbat** intrínsecament, riemanniana, que permet superar la mecànica de deducció rectilínia no contradictòria tradicional, sense negar-la. Possibilita la dialèctica o canvi/moviment ontològic, o el

pas de la identitat a la diferència i, fins i tot, a l'oposició, que no hem volgut ignorar, negar o allunyar irresponsablement fins a l'infinit filosòfic i geomètric, aquell abocador universal, míticament irresponsable, recurs fàcil dels qui demanen obertura indiscriminada, i que sembla engolir-ho tot sense protestar... fins que se'n cansa! La contaminació i corrupció generalitzades en són els testimonis.

15.- Per assumir la globalització cal un **camp tancat**, limitat, tot i que sense fronteres. Afegeix a la llibertat de joc del camp ontològic, l'exercici de la coresponsabilitat de la tanca. Tot és lligat a tot, però elàsticament. El joc és possible, però fins al límit d'elasticitat. No hi ha punts de fuga absoluts. Els punts de fuga absoluts esdevenen sempre criminals. Els físics americans, d'aquesta visió globalitzadora, que talla la fuga a l'infinit, en diuen *bootstrap*, "els cordons creuats de les botes". L'únic fenomen, realment concret, diuen els físics, sense furtives actuacions abstraccionistes, és l'univers conjunt. Tot repercuteix en tot i no de qualsevol manera.

16. Espero que no esdevingui massa feixuga la descripció de la globalitat continguda en la tesi, barreja de **gènere** aforístic i teoremat, potser a l'estil wittgensteinià, amb paràgrafs trossejats en frases curtes per a llur citació fàcil i precisa, en un entramat de discurs multidimensional i recursiu hipertextual, de poc academicisme clàssic.

Permeteu-me entrar en el cor de la tesi.

### 3.- Generació del model.

17.- L'origen del present model parteix d'unes primeres **intuïcions**, que daten de l'any 1950 i que exposo a la primera part:

a) El **concepte** *-concebut-* ontològic -per la ment, fecundada per la realitat no mental- és un *ictus*, un glop d'energia, un cop donat en el *continuum* ontològic, en la hipotètica *tabula rasa* inicial. És possible que la filosofia i, tal volta també, la psicologia i la neurologia acabin veient, en l'anàlisi del concepte, un mínim infranquejable de naturalesa quàntica, tal i com insinua Henry P. Stapp en la seva comunicació al Simposi de Venècia sobre la ciència i les fronteres del coneixement.

b) El **judici** és vist com el moviment ontològic, com a salt entre conceptes o com llur interacció elemental o composta.

c) La **distància ontològica**, probablement l'exercici d'investigació

més agosarat de la tesi, estableix la noció mètrica precisa imprescindible per a domesticar la gradació de les contradiccions, els graus del “no” (9). Per aconseguir-ho, ens calia trobar i definir una unitat de mesura i ens vam inspirar en l’origen del metre, la unitat de mesura per antonomàsia. Podem atribuir valor 1 a la longitud de qualsevol cercle ontològic màxim (que inclou les màximes oposicions del model) i, gràcies a aquesta unitat, totes les distàncies riemannianes possibles prendran valors acotats entre zero i u. El programa informàtic de trigonometria hiperesfèrica, dissenyat, a instàncies meves, per Joel García, dirigit pel Dr. Josep M. Jacas, de la Facultat de matemàtiques de la Universitat de Barcelona, permet  $n+1$  nivells fractals de treball i fa totes les representacions i tots els càlculs necessaris en aitals “pissarres” [Esqs. fora de dossier].

d) Les **figures constel·latives parcials** [Esq. III i IV] es defineixen amb unes exigències d’exclusió mútua dels diferents nuclis, que ens recorden les de les òrbites electròniques de l’àtom de Bohr.

e) Amb la **xarxa constel·lativa global** [Esq. V], queda estructurat tot el *contínuum* ontològic.

#### 4.- Construcció i contrastació de la tesi.

18.- En la segona part de la tesi es presenten només els resultats parcialitzats, segons ontologies regionals, acoblables al model global actual. S’explica com el model ha madurat lentament tot salvant els obstacles inherents a una vida llarga i intensa, sadolla d’**experiències** molt diverses, sempre atent a induir o a alçar mapes ryleans *avant la lettre*, sense *parti pris* previ, en les diferents situacions biogràfiques. Com la mateixa vida i correlativament amb ella, el model global s’ha anat constituint amb moltes i successives aportacions i correccions parcials. Aquest procés real, laboriós i accidentat és explicat en un llibre inèdit que té per títol “Gènesi d’un model global”.

#### 5.- Descripció del model.

19.- El **model complet**, com es troba configurat en aquest moment, es descriu en la tercera part de la tesi [Esq. VI]. S’hi estableixen axiomàticament quatre categories variables dimensionals o independents, amb dos sentits ( $\pm$ ) cadascuna: el positiu com a desplegament i el negatiu com a replegament genèrics (**D-1**) [Esqs. VII i VIII], explicats en el pròleg de la tesi.

± *k*: **cernent**: +discerniment, **TEORIA**, -concreció, **PRÀCTICA**. Dialèctica mundial: Nord abstraccionista i globalitzador / Sud concret i totalitzador.

± *p*: **parença**: +aparença, **FENOMEN**, -desparença, **NOÛMEN**. Dialèctica mundial: Oest clar i distint / Est pregó i misteriós.

± *t*: **tensió**: +extensió, **OBJECTE**, -intensió, **SUBJECTE**. Dialèctica mundial: Llunyà Oest eficaç i mecànic / Proper Orient intimista i vivencial.

± *v*: **voltant**: +evolució, **MÓN**, -involució, **PLASMA**. Dialèctica universal: Món expandit macrofísic / Món no expandit microfísic, l'ordre explicat / ordre implicat, segons David Bohm.

Cadascun dels 8 pols bàsics té, en el model global, una constel·lació de categories que l'envolta el defineix i l'expandeix (Esq. IX). Paradoxalment, en el mètode sintètic, cal esmolar la capacitat analítica i no confondre, uns amb altres, aquests vuit extrems de quatre dimensions independents. L'inequívoca distinció s'explica en la tesi (pp. 83-84), i permet contemplar vells problemes filosòfics, tradicionalment bloquejats, des de perspectives noves [Esq. X].

20.- A diferència de la combinatòria plana, quadrada, racionalitzant lul·liana i leibniziana i, en record del model circular implícit de la filosofia dialèctica d'Escot Eriúgena, no tots els punts possibles de l'espai de quatre dimensions són acceptats. Només ho són aquells que compleixen les condicions axiomàtiques de l'**equació** d'una hiperesfera de cercle màxim igual a 1:

$$k^2 + p^2 + t^2 + v^2 = r^2$$

per a  $r = 1/(2\pi)$ , provinent de la condició convencional:  $C = 2\pi r = 1$

21.- Malgrat aquesta restricció occamiana, es treballa amb una tan gran **amplitud** dimensional que permet incloure en aquest camp, p.e., categories bàsiques del joc sorprenent de la física contemporània, de les avantguardes artístiques de principis de segle o dels missatges enigmàtics d'altres civilitzacions, ben diferents de la nostra, que incideixen abassegadorament en tots els punts d'un món que s'està fent petit. En el model complet hi ha llocs categorials estranys -"terres rares"!- encara no clarament assignables a realitats al nostre abast. Tant de bo ens passés en filosofia com a Mende-

leiev en química: que el futur anés *comblant* els buits actuals de l'esquema global!

22.- La selecció de les quatre dimensions amb llurs dos respectius sentits i la de la forma hiperesfèrica amb què són lligades, constitueixen la principal aportació d'aquesta tesi a una **topologia** --o *analysis situs*-- **filosòfica** general. En definitiva, aquest Model Global de la Realitat pretén ser una primera formalització ben definida i fonamentada de la intuïció de la globalitat, de tanta actualitat, i obre camí a un aprofundiment fractal, doncs dependent de la magnitud "resolució" o "escala".

23.- Seguim deductivament aquesta via oberta. D'una banda, amb el mètode del terç terme inclòs en un pla sempre diferent al dels dos primers termes, com proposa el Dr. Nicolescu, per tal com el camí sempre és riemannià, i, d'altra banda, a un punt mig en el camí a l'estil aristotèlic entre cada dues categories fonamentals, hem anat definint de faiso precisa **noves categories** de diferents ordres de resolució:

a) Entre les vuit categories de primer ordre en color verd, esmentades més amunt (17), hem intercalat **vint-i-quatre de segon ordre** en color negre al mig de les arestes corbes que uneixen les vuit categories principals, preses dues a dues [Esq. XI]. Si les de primer ordre formaven segments de dialèctica-1, juntes les de primer i de segon ordre formen cercles de dialèctica-2 (**D-2**): joc dialèctic segons dos eixos perpendiculars.

b) Seguidament hem afegit **trenta-dues categories de tercer ordre** en color vermell al mig dels triangles esfèrics que les vuit categories de primer ordre formen, preses tres a tres no lineament [Esq. XII]. Juntes les de primer, segon i tercer ordre formen esferes de dialèctica-3 (**D-3**): joc dialèctic segons tres eixos perpendiculars.

c) I, finalment, hem afegit **setze categories de quart ordre** en color blau al mig dels tetraedres hiperesfèrics que les vuit categories de primer ordre formen, preses quatre a quatre no planàriament [Esq. XIII]. Juntes les de tots els ordres formen la hiperesfera de dialèctica-4 (**D-4**): joc dialèctic segons quatre eixos perpendiculars.

No podem en aquesta exposició succinta explicar-les una a una.

24.- Ara ja es pot comprendre que cada pas esmentat fa possible una **dialèctica** d'un ordre nou amb judicis o oscil·lacions cada cop més complexes en camps d'un major nombre de dimensions. Talment les parets d'una campana, el model global, a causa del tancament de l'àmbit, colpit per la conceptualització-judici, produeix ones o oscil·lacions ontològiques esta-

cionàries on cada espai s'ajusta segons un nombre enter de longituds d'ona categorial. La seva aparença, com a constel·lació fixa de pensament quantificat, recorda els nodes de les figures d'interferència causades per les ones en la superfície d'un llac o com els nuclis de les àrees de Brodmann de l'escorça cerebral. Però les ones ontològiques de probabilitat, subjacents com les altres, no cessen d'anar i venir per sota de l'aparença estable i quantificada. I, de la mateixa manera com en acústica, una pulsació més enèrgica pot produir harmònics de major freqüència i, per tant, de major finor, així el model pot produir categories de resolució fractal superior. En el nostre cas, en una voluntat decidida de simplicitat ens hem limitat a explorar el primer nivell de vuit categories i el segon nivell de vuitanta. Seguidament passo a resumir les quatre oscil·lacions dialèctiques d'aquesta manera:

a) dues categories o nodes unides pel verb del judici o ventre, com una corda de violí vibrant (**D-1**) (19) [Esq. XIVa],

b) lineal circular amb vuit categories o nodes, com una òrbita de l'àtom de Bohr (**D-2**) (23 a) [Esq. XIVb],

c) superficial esfèrica amb vint-i-sis categories o nodes (**D-3**) (23 b) [Esq. XV],

d) i de volum hiperesfèric amb vuitanta categories o nodes (**D-4**) (23 c) [Esq. XVI].

25.- L'ampliació dimensional de dialèctica controlada permet, com hem dit (17), discursos ontològics insospitats, permet de trobar passarel·les gaudi-nianes o corbades **vies plurals entre** punts diferents i, fins i tot, **oposats**. Ens introduïm en una disciplina matemàtica perversa -en el seu sentit etimològic- que ens obre camins que van, per exemple, d'aquest món fenomènic a la transcendència noümenica, del subjecte a l'objecte, cas general del conflictiu dualisme tradicional "ment/cos".

26.- L'amic Manuel Barberà, també a suggeriment meu, ha desenvolupat un programa informàtic "a la carta" per fer possible de representar a voluntat tota mena de talls esfèrics tridimensionals de la hiperesfera quadridimensional [**GLOBUS29**], que passin per quatre punts categorials no situats en la mateixa superfície geodèsica (punts no coplanaris). I, no solament capta les categories tallades, ans també les veïnes, en aproximació a l'estil de la moderna lògica borrosa i amb determinació no gens borrosa de llur distància al tall de la categoria de referència. No és ací el lloc adequat per

mostrar les prestacions completes d'aquest programa, treballat en règim de voluntariat generós i encara inacabat.

27.- És palès, doncs, que aquest model permet intercalar controladament els punts intermedis que es vulgui [Zoom] en correspondència, mitjançant una base de dades associada, amb les entrades d'una possible *Encyclopaedia Universalis*, dotada d'un Atlas (Ryle), també Universal, inclòs, vell desig dins de la tradició filosòfica, on cada terme podria relacionar-se amb tots els altres i on es podria precisar el grau de distància ontològica, d'orientació vectorial qualitativa i d'energia conceptualitzadora de cada relació. Ex.: entre Plasma i Món tot passant per Ona - Ciència - Funció hem intercalat cent talls [\$].

28.- El nom de cada categoria i de la corresponent regió d'espai, que domina en el model, extret del **llenguatge usual**, equival a una aurèola vaga de lògica borrosa, segons metaprincipi d'alteritat, i orienta aproximadament sobre el seu significat en el món ampli i imprecís de la semàntica del llenguatge usual, però el nucli puntual de cada categoria gaudeix d'un *sema* o definició precisa i d'un *situs* o localització precisa unívocs en la constel·lació del **llenguatge ideal** formalitzat. Són excepció les vuit categories primeres el *sema* i el *situs* de les quals és de valor axiomàtic. El *sema* depèn intrínsecament del llenguatge usual, en compliment de les condicions de Gödel, inevitables per a tot llenguatge formal i el *situs* de la convencional sintàctica del model.

29- S'ha habilitat, en aquesta direcció, un **glossari**, amb fórmules ("genoma") i definicions, precises de les vuitanta categories, i fins a uns dos mil conceptes afins, extrets de diferents àmbits, temps i civilitzacions. No es busca la diferència analítica especialitzada de conceptes aparentment afins, ans l'afinitat sintètica genealògica de conceptes aparentment diferents.

## 6.- Aplicacions del model.

30- En la quarta part, s'han esbossat alguns principis de **metodologia** pràctica i alguns exemples de les moltes possibles **aplicacions**: gabinets d'orientació filosòfica (40), ciència i orient (41), pedagogia del model (42), ontologies regionals: individu, societat (43), la globalitat des d'una perspectiva especial (44), la regió del sagrat (45), dialèctica de sistemes i de civilitzacions (46), qüestions lingüístiques (47), l'hipertext (48) i qüestions d'intel·ligència artificial (49).

31.- Assumim plenament la primera exigència de tot **generalisme**. Aquest

model no pretén dominar o suplantar cap especialització. Només proposa una constel·lació de categories molt general, que recolza, de moment, en coneixements de nivell mig. Nogensmenys, gosem creure que hem construït un vaixell on pretenem que tothom hi trobi lloc adequat i còmode, *salva* la coresponsabilitat, primerenca eina navegatòria per forejar a gran distància en qualsevol mar conegut. Ara, però, aquest inicial projecte de model global espera merèixer el respecte d'especialistes i generalistes; espera futures i estretes col·laboracions i, sobretot, que aquesta dialèctica trenqui barreres i vanitats i que ajudi a fer més coresponsables les tasques dels especialistes avui sovint perillosament allunyades les unes de les altres i confrontades les unes devers les altres.

32.- Deixeu-me creure o, si més no, imaginar que l'aprofundiment de models globals (Globalística) facilitarà la relació dialèctica **pràctica** i operativa entre els especialistes de tota mena i aquesta tan nova i tan vella forma d'especialització que és la que es dedica al cultiu de la globalitat, tan demanada avui dia.

## 7.- Agraïment.

33.- Per tal que la lectura acabi com sempre he somniat, he de dir a aquesta digna concurrència que sóc un home feliç. En aquests darrers anys de complexes investigacions m'he trobat secundat i m'he sentit estimat i estimat, per una munió de competents i soferts col·laboradors amics. En el fons, aquesta tesi és una obra col·lectiva i els mèrits que pugui tenir són més els vostres mèrits que els de la meva persona. No us estaré mai prou **agraït**.

Lluís Maria Xirinacs Damians.  
Barcelona, desembre de 1997.



# COL·LECCIÓ D'ESQUEMES

- I. - Projeccions de Globus  $E^N$  a  $E^{N-1}$ .
- II. - La hiperesfera en forma de nenúfar.
- III. - Exemple de dues "cambres gòtiques", tetraedres hiperesfèrics.
- IV. - Acció - **TÈCNICA** - Utilitat/Economia.
- V. - La hiperesfera canònica de la D-4 polaritzada en **MÓN-PLASMA**.
- VI. - Art sistemàtica de mentalitzar realitat.
- VII. - Dialèctica 1.
- VIII. - Dialèctica 1: Etimologies i afinitats.
- IX. - Els vuit cubs hiperesfèrics bàsics, regulars i iguals de la hiperesfera.
- X. - Teoria del coneixement.
- XI. - Els sis cercles canònics de la D-2.
- XII. - Les quatre esferes canòniques de la D-3.
- XIII. - Els setze tetraedres hiperesfèrics bàsics.
- XIVa i b. - Ones estacionàries en una òrbita vibrant: Nodes i ventres.
- XIV. - Oscil·lació superficial esfèrica.
- XV. - Oscil·lació tridimensional hiperesfèrica.

I - Projeccions de Globus  $E^N$  a  $E^{N-1}$

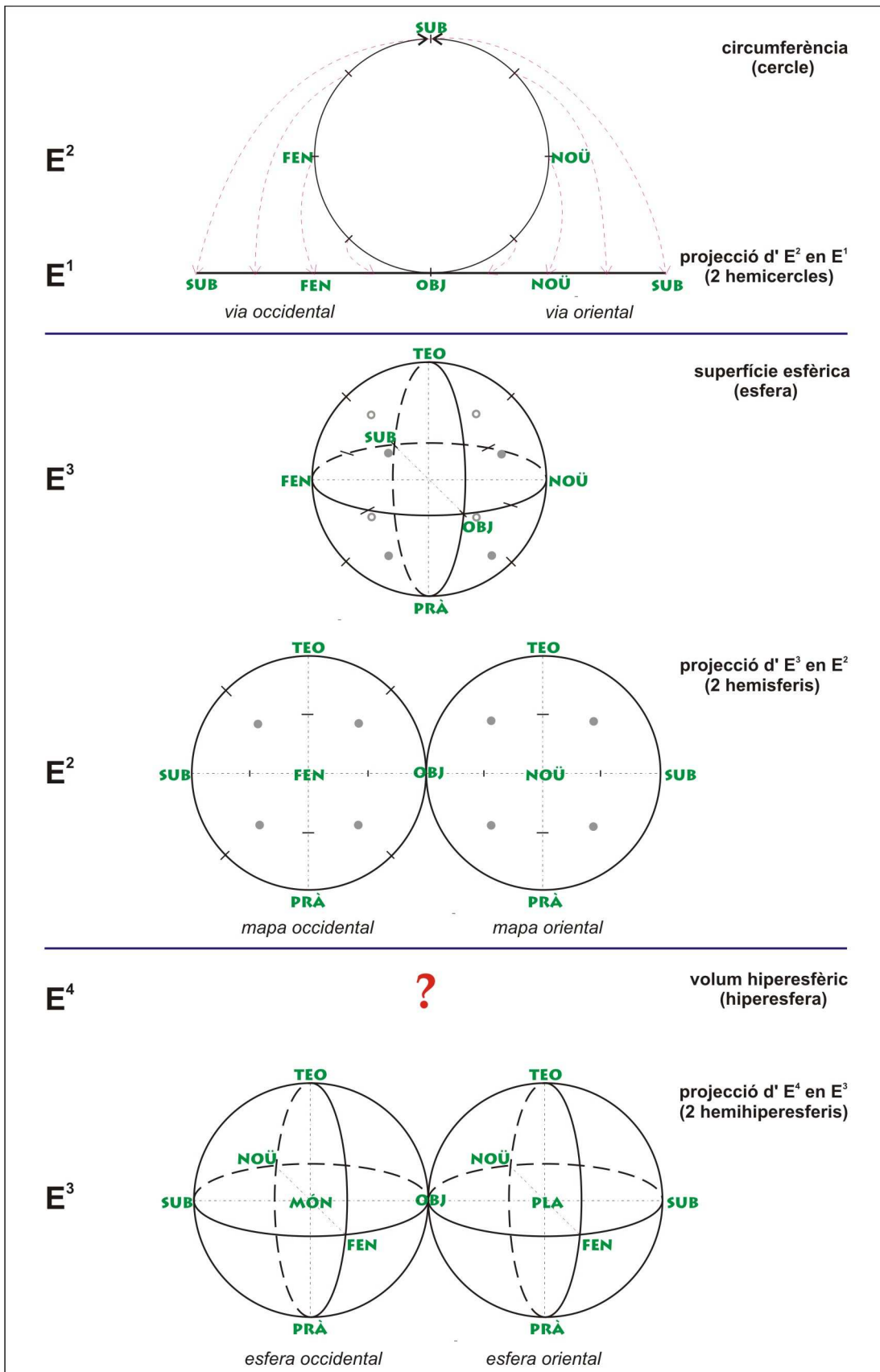

## II - La hiperesfera en forma de nenúfar

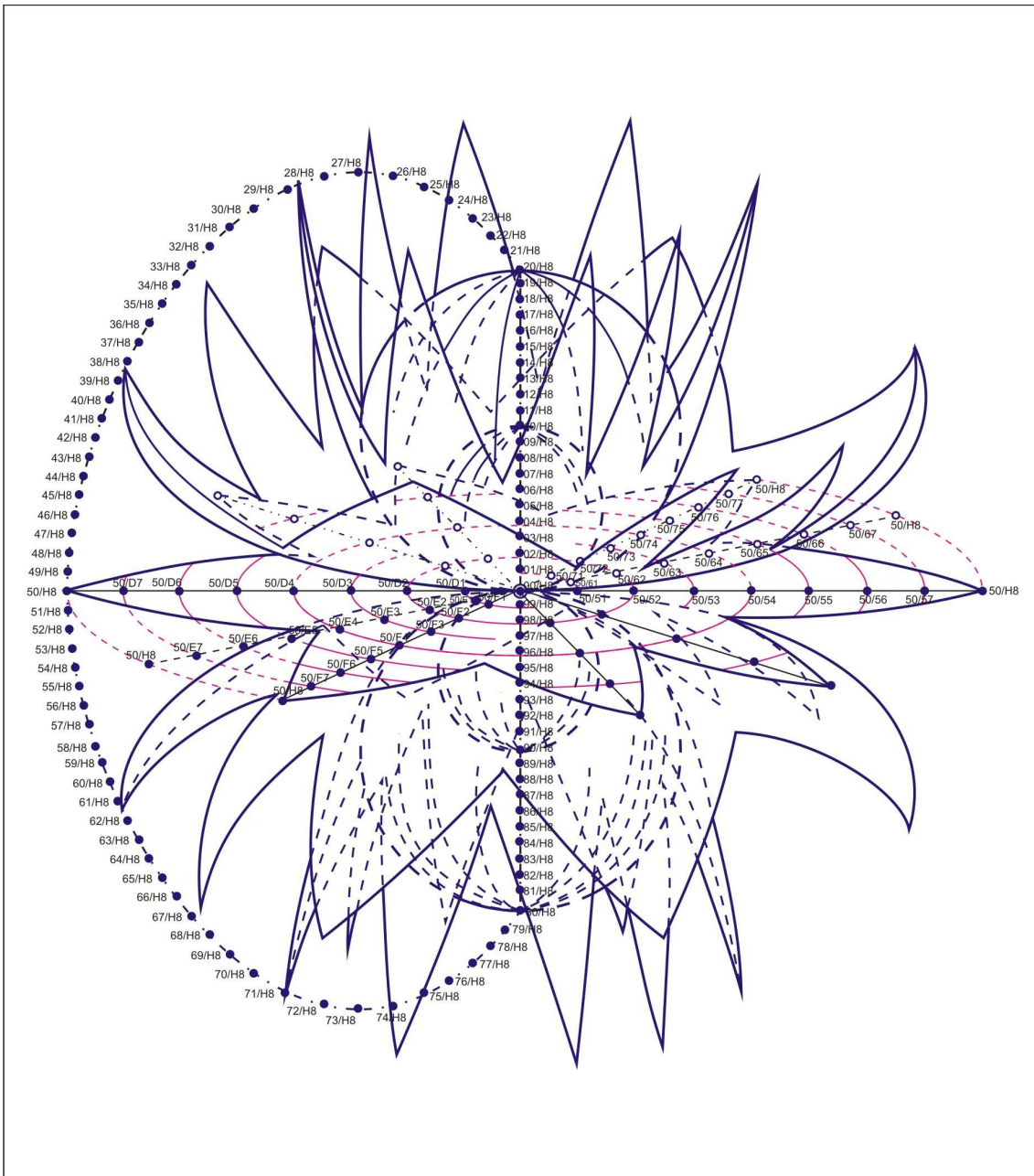

III – Exemple de dues “cambres gòtiques”, tetraedres hiperesfèrics.

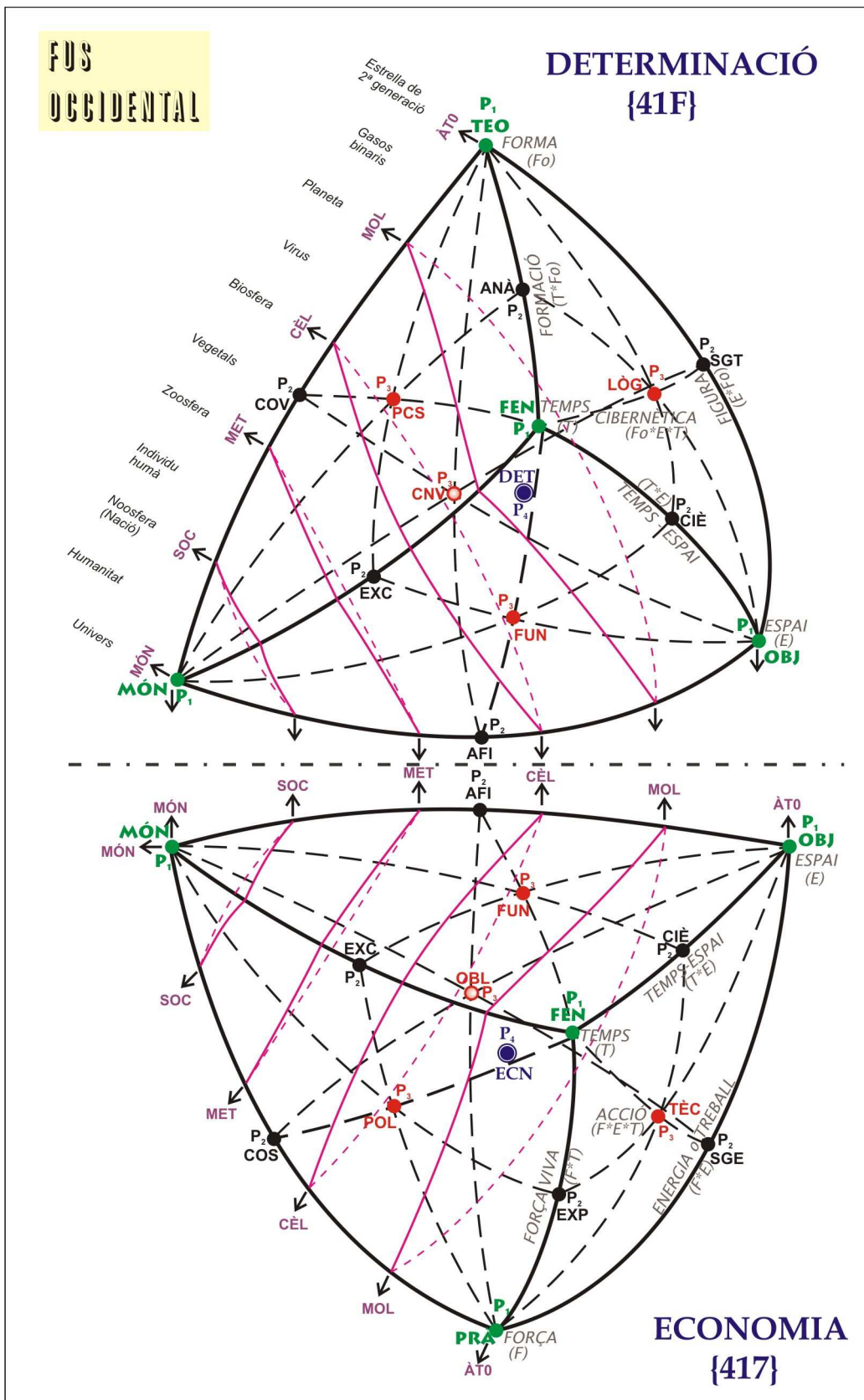



V – La hiperesfera canònica de la D-4 polaritzada en **MÓN-PLASMA**

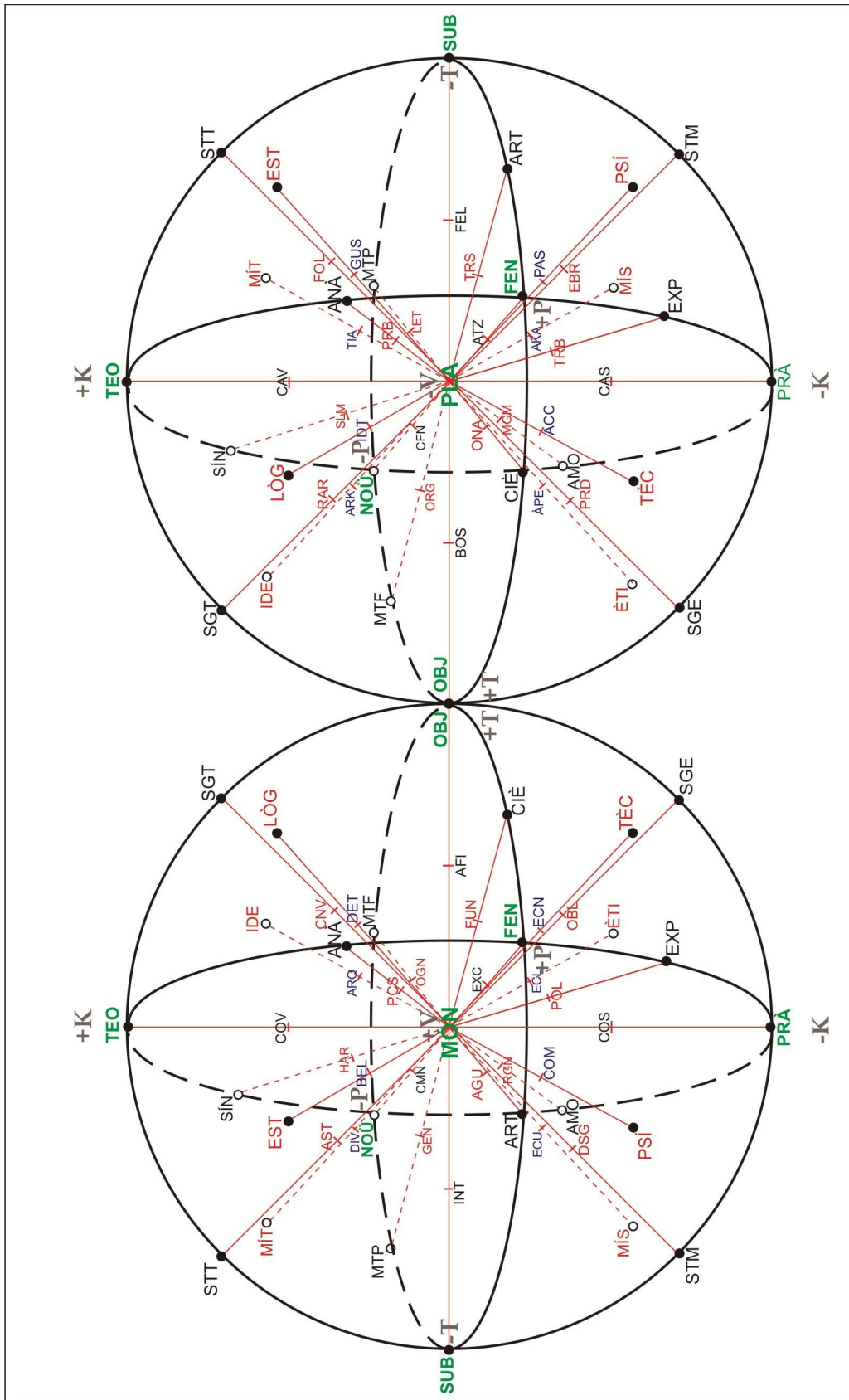

VI – Art sistemàtica de mentalitzar realitat.

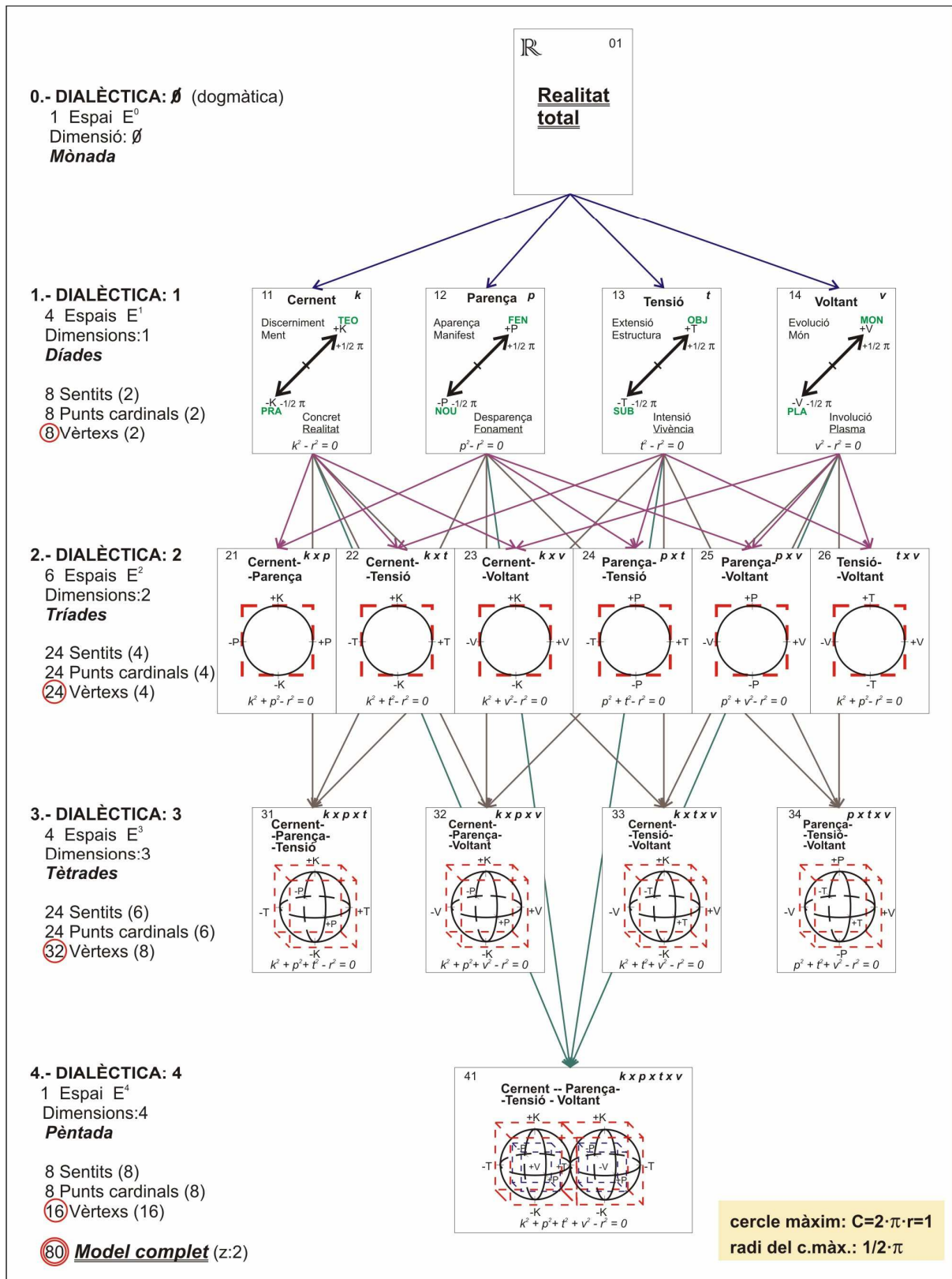

VII - Dialèctica 1

Quatre espais independents bàsics

{11} **Cernent** (*k*), {12} **Parença** (*p*), {13} **Tensió** (*t*), {14} **Voltant** (*v*)

d'una dimensió (E) limitada (segment)

cercle màxim :  $2\pi R = 1$   $D = 1/\pi = 0,318.309.886$   $R = \frac{1}{2\pi} = 0,159.154.943$

i dos sentits ( $2^1$ ) oposats cadascuna

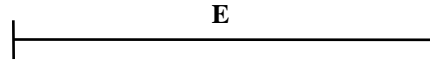

{1-1} **Replegament** (-), densificació, encongiment, enrotllament, implicació.

{1-2} **Desplegament** (+), dilució, desenvolupament, desenrotllament, explicació.

Segons condició dialèctica de circularitat (oposició)

$$x^2 - R^2 = 0 \quad \rightarrow \quad x = \pm R = \pm 0,159.154.943$$

**Conceptes-clau de  $\mathcal{D}_1$**  ( $\mathcal{Z}_1$ )

{11} **Cernent** (*k*)  $-\frac{1}{2\pi} \leq k \leq +\frac{1}{2\pi}$

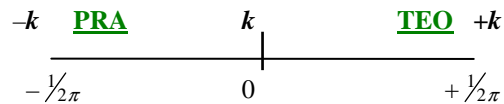

{111} **Concerniment** (-*k*), realitat en si, concreció,

**PRÀCTICA (PRA)**

{112} **Discerniment** (+*k*), ment en si, abstracció,

**TEORIA (TEO)**

{12} **Parença** (*p*)  $-\frac{1}{2\pi} \leq p \leq +\frac{1}{2\pi}$

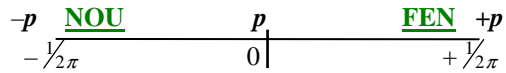

{121} **Desparença** (-*p*), fonament, profunditat, unió,

**NOÛMEN (NOU)**

{122} **Aparença** (+*p*), manifestació, superfície, conflicte,

**FENOMEN (FEN)**

{13} **Tensió** (*t*)  $-\frac{1}{2\pi} \leq t \leq +\frac{1}{2\pi}$

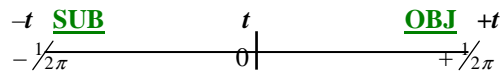

{131} **Intensió** (-*t*), vivència, *qualia*, intimitat,

**SUBJECTE (SUB)**

{132} **Extensió** (+*t*), estructura, *quanta*, publicitat,

**OBJECTE (OBJ)**

{14} **Voltant** (*v*)  $-\frac{1}{2\pi} \leq v \leq +\frac{1}{2\pi}$

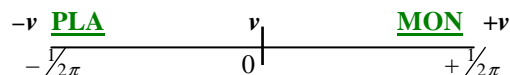

{141} **Involució** (-*v*), opacitat, borrasca/cicló, terbolesa,

**PLASMA (PLA)**

{142} **Evolució** (+*v*), transparència, anticicló, claredat,

**MÓN (MON)**



VIII – Dialèctica 1: Etimologies i afinitats

10.- **PLEC** (*plico*, llat.), +/- *plegar, complexitat, perplexitat*.

Moviment dialèctic bàsic de la ment humana, fractalitat.

–(NO) : REPLEGAMENT	+ (SÍ) : DESPLEGAMENT
Redimensionament	dimensió nova
negació	afirmació
modèstia humana, límits	ambició divina, infinitud
reducció, simplificació	expansió, complicació
tot, vist des de la part	parts, vistes des del tot
implicació, “ordre” implicat	explicació, “ordre” explicat
filosofia del no, teologia negativa	filosofia del sí, teologia positiva
yin, principi femení	yang, principi masculí

11.- **CERNENT** (*cerno*, llat.), *k* : *cernir, recriminar, criteri, crítica, crisi*.

Dialèctica sud-nord, Indostan (Dràvides) - Himàlaia (*Upanishads*), Egipte - Grècia.

– <i>k</i> : CONCERNIMENT	+ <i>k</i> : DISCERNIMENT
Cernent replegat	cernent desplegat
concreció	discreció, abstracció
pràctica , món	teoria, ment
opinió, <i>doxa</i> , intuïció	coneixement, <i>episteme</i> , enteniment

12.- **PARENT** (*pareo*, llat.), *p* : parada, parar, compareixença, aparat.

Dialèctica est-oest, orient-occident : Vedes, Tao - Aristòtil, Newton

– <i>P</i> : DESPARENÇA	+ <i>P</i> : APARENÇA
Parent replegat	parença desplegada
<i>noesis noeseos</i> , noümen	<i>eidós</i> , fenomen
fonament	manifestació
<i>brahman</i> , l'altre món	<i>maia</i> , aquest món

13.- **TENS** (*tendo*, llat.), *t*. *tenda, tendó, atenció, contendent, contenidor*.

Dialèctica proper orient i Europa continental - Anglosaxons i nou Japó.

–Semites, eslaus, místics, renaixentistes, idealistes, romàntics, marxistes, hermenèutics.

+Averrois, Copèrnic, Galileu, Newton, empiristes, pragmàtics, positivistes, conductistes.

– <i>t</i> : INTENSÍO	+ <i>t</i> : EXTENSÍO
Tensió replegada	tensió desplegada
subjecte, <i>res cogitans</i>	objecte, <i>res extensa</i>
vivència	estructura
intencionalitat	sense voler

14.- **VOLTANT** (*volvo*, llat.), *v*. *Voluta, voluble, revolució, devolució, embolic, desenvolupament*.

Dialèctica fonament original de l'Univers - el nostre món evolucionat

– <i>v</i> : INVOLUCIÓ	+ <i>v</i> : EVOLUCIÓ
Voltant replegat ( <i>spin</i> )	voltant desplegat
plasma	vida
neguentropia	entropia
nivell microfísic de la realitat	nivell macrofísic de la realitat



X – Teoria del coneixement

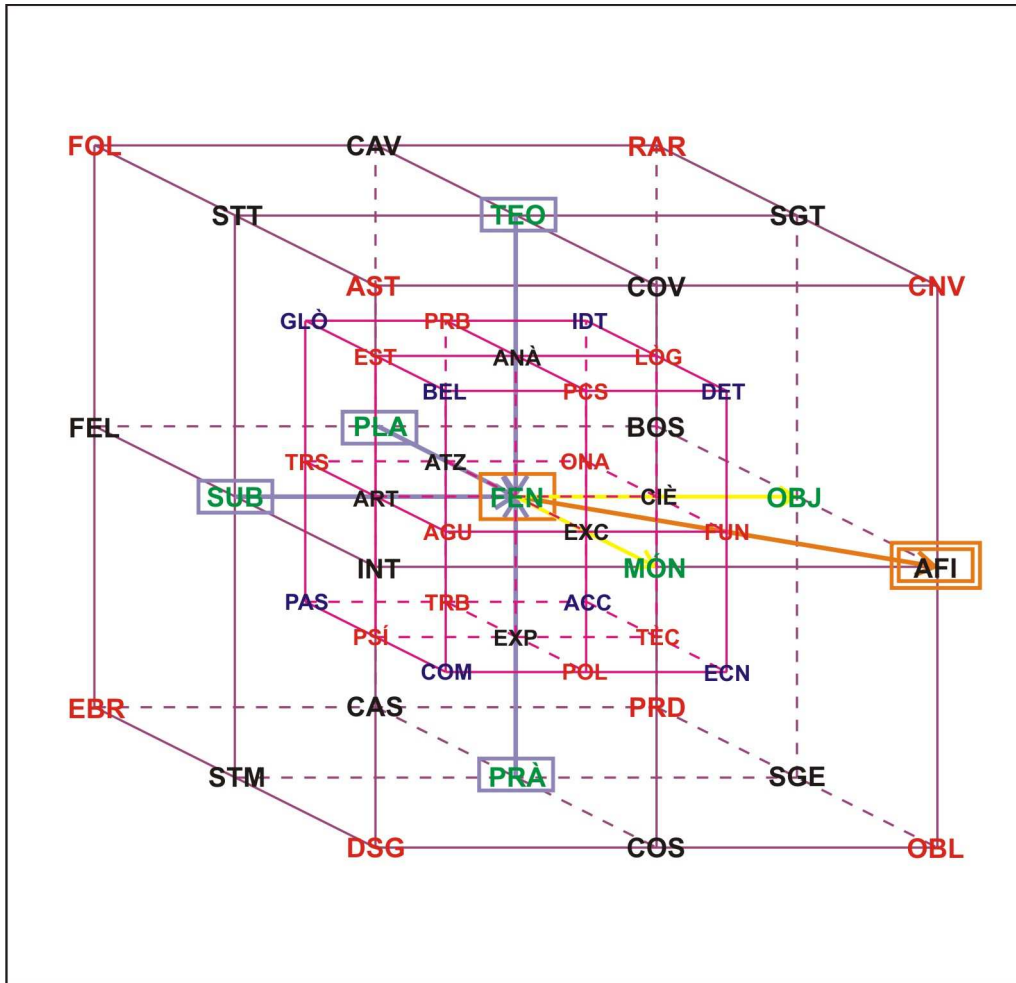

XI - Els sis cercles canònics de la D-2

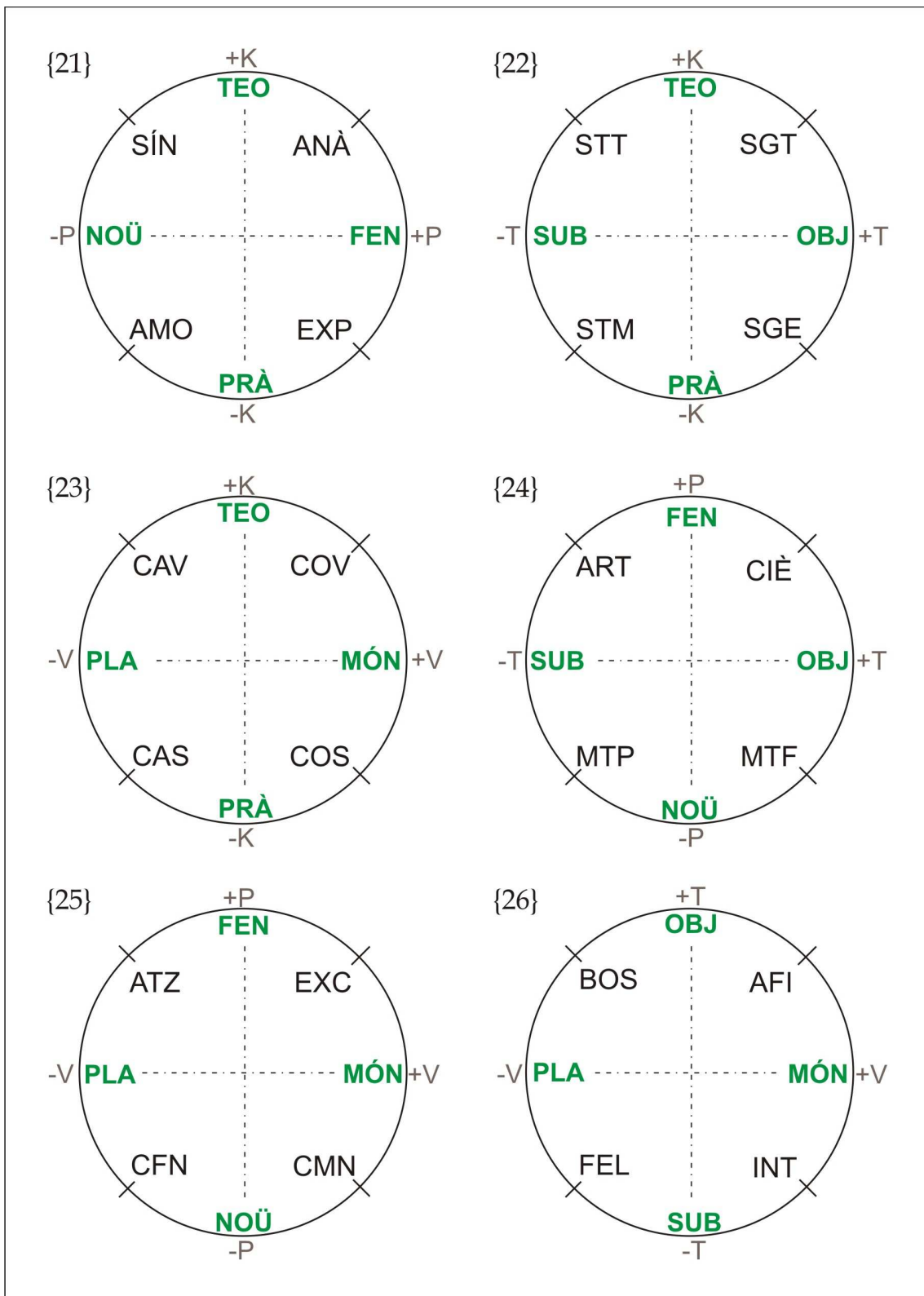





XIVa – Ones estacionàries

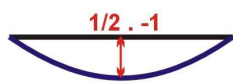
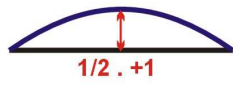

(a) En corda vibrant

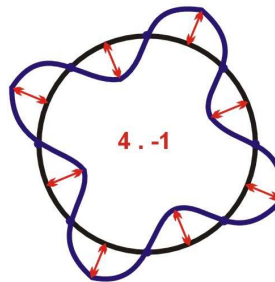
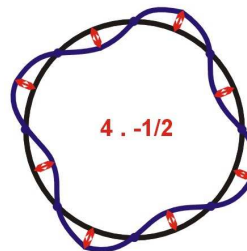
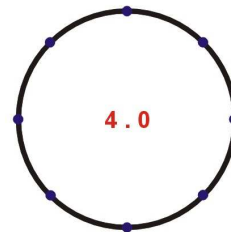
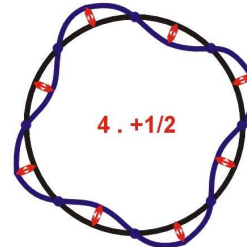
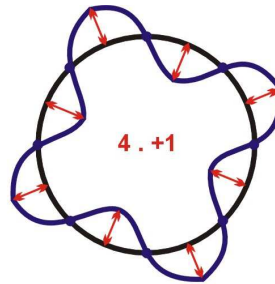

(b) En òrbita vibrant

XIVb – Ones estacionàries en una òrbita vibrant: Nodes i ventres

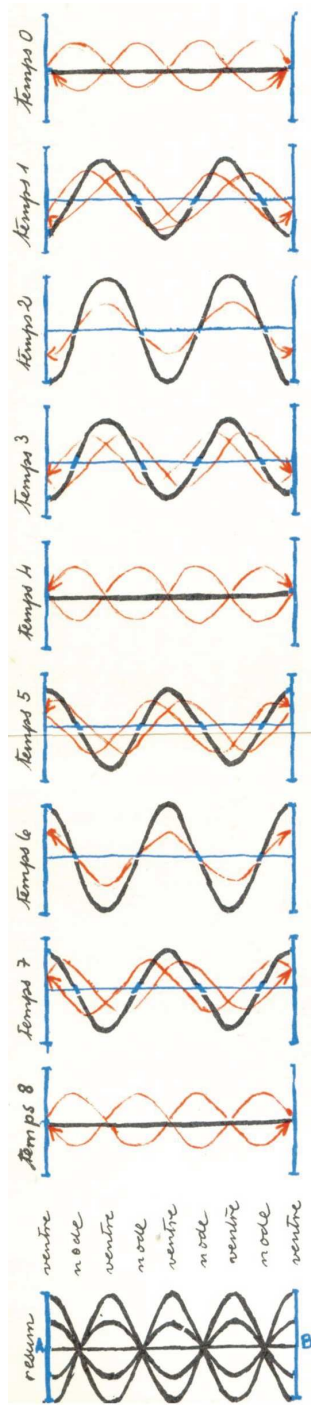

*La consciència és una totalitat vibrant*

Les ones vermelles subconscients, sempre en moviment latent, però real, s'interfereixen les unes amb les altres al rebotar en el marc del camp conscient i fan aparèixer les ones negres conscients sempre estacionàries, que configuren unes estructures nodes-blaves - concepció del món - que no s'assemblen gens a les ones vermelles subconscients que les provoquen.

Les ones negres conscients no es desplacen, només vibren (ventres) al voltant d'uns punts fixos (nodes):

NODES (constants): "idees", "èssers", "arrels lingüístiques", "semantemes", "substantius", "proporcionis".

VENTRES (variables): "intuïcions", "devenirs", "desinències", "morfeemes", "verbs", "metaforas".

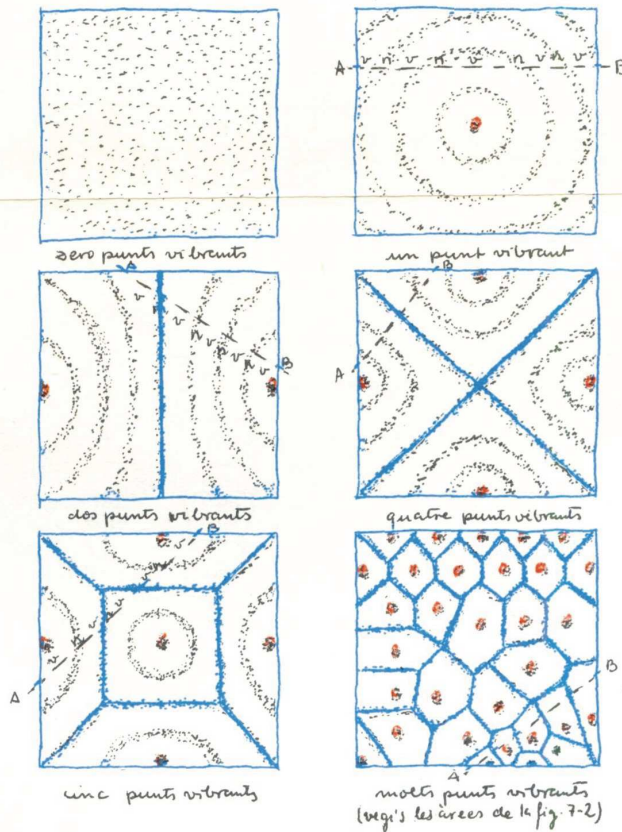



XV – Oscil·lació superficial esfèrica

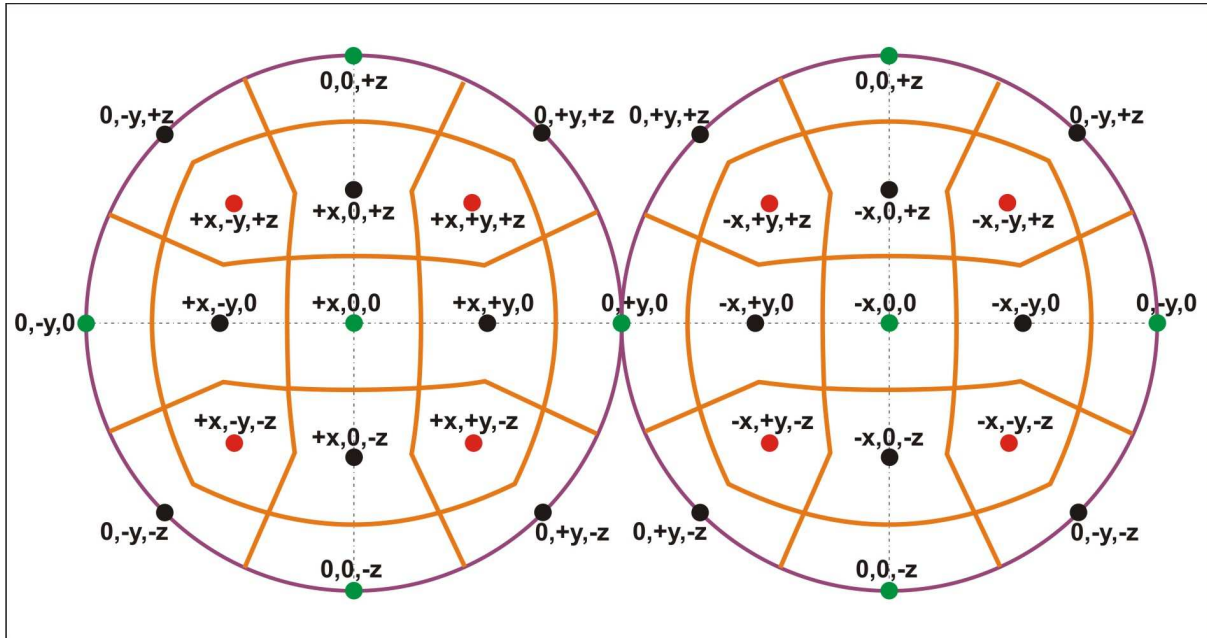



100 PASSES D'UNA VIA D'HUMANITAT



*Lluís M. Xirinaes Damians*

**CENT PASSES D'UNA VIA D'HUMANITAT**

<b>MÍ</b> 18 68	<b>STT</b> 17 67	<b>EST</b> 19-28 69-78	<b>ANÀ</b> 27 77	<b>LOG</b> 29-38 79-88	<b>SGT</b> 37 87	<b>IDE</b> 39-48 89-98	<b>SÍN</b> 47 97	<b>MÍ</b> 49- 99-
<b>MTP</b> 15 65	<b>SUB</b> 14 64	<b>ART</b> 16-25 66-75	<b>FEN</b> 24 74	<b>CIÈ</b> 26-35 76-85	<b>OBJ</b> 34 84	<b>MTF</b> 36-45 86-95	<b>NOÛ</b> 44 94	<b>MTP</b> 46- 96-
<b>MÍS</b> 12 62	<b>STM</b> 11 61	<b>PSÍ</b> 13-22 63-72	<b>EXP</b> 21 71	<b>TEC</b> 23-32 73-82	<b>SGE</b> 31 81	<b>ÈTI</b> 33-42 83-92	<b>AMO</b> 41 91	<b>MÍS</b> 43- 93-
<b>PRÀ</b> 10 60		<b>PRÀ</b> 20 70		<b>PRÀ</b> 30 80		<b>PRÀ</b> 40 90		

Nivell individual (-2): 10-49. Nivell col·lectiu (-1): 60-99

## **0.- LA REALITAT CONCRETA.**

00.- A l'inici, arranjo el meu vestit, paro esment de la posició del meu cos, de la meua respiració. Prenc cura de fer silenci físic i d'asserenar l'ànim. Recito algun verset dels que segueixen. Em concentro en aquella passa. Medito. Contemplo. I brolla un suggeriment d'acció.

01.- Secretament a l'origen de tot - el Pare -, expressament al capdamunt de tot -la Paraula- i fonamentalment a la base de tot -l'Esperit-, ens trobem amb una Realitat que ho transcendeix tot, que ho estima tot, que ho sap tot, que ho pot tot i que ho anima tot.

02.- N'és el seu esclat la naturalesa sencera: juganera, eficaç, valuosa i misteriosa. L'instint, les evidències, les intuïcions ho testimonien.

03.- La comunió íntima, l'economia tècnica, l'ecologia ètica i l'ecumene mística s'expandeixen ufanes com les quatre grans branques de l'arbre general concret de la naturalesa: matèria -mater (11), mare- de tot vivent.

04.- Cal que tot jugui comunitàriament. Cal que tot funcioni econòmicament. Cal que tot sigui respectat ecològicament. Cal que tot ens envaeixi ecumènicament.

05.- Totes i cadascuna de les realitats naturals, per humils que siguin, tenen dret a fruit i ser felices, tenen el deure d'esdevenir útils i servir d'instruments, són d'un valor incalculable i arreen en una profunditat inabastable.

06.- La persona humana, tant si és individual -l'humà- com col·lectiva -comunitats humanes, humanitat-, no és la primera realitat natural, ni la millor, ni la més evolucionada, ni el germà gran de la resta de realitats naturals. És una realitat peculiar i genuïna entre moltes altres. Molt important per a ella mateixa, gelosa de la seva identitat i genuïnitat. Ella mateixa és particularment compromesa amb ella mateixa. Però el seu compromís general és amb tota la naturalesa que l'amara i la transcendeix.

07.- Acceptem com a lliure i responsable, competitiu i pacificador aquest compromís general. Les mateixes condicions afecten a les relacions entre humans.

08.- Les condicions acceptades són oposades dos a dos. Tanmateix són ineludibles i és tot un art conjugar les quatre. Cada persona humana és lliure i responsable, competitiva i pacificadora.

09.- Llibertat no vol dir disbauxa, vol dir creativitat. Lluita no vol dir guerra, vol dir exigència. Responsabilitat no vol dir tirania, vol dir compromís. Pacificació no vol dir passivitat, vol dir harmonia.

**1.- L'HUMÀ ÉS LLIURE.**

10.- Jo no vull perdre o bé he de recuperar a qualsevol preu l'esperit juganer i inquiet de la meua infància. Aquell no parar. Aquell riure franc. Les trapelleries, la murrieria i el fingiment. Aquell joc pel joc, encara sense cap finalitat, que brollava de les meves entranyes irresistiblement, que interessava tot el meu cos i captivava tot el meu esperit (60) {PRÀCTICA -2}.

11.- M'he de trobar bé amb mi mateix i protegir la meua serenitat, la meua felicitat i la meua energia interiors. Vull sentir-me enèrgic amb la seguretat que dóna la fortalesa, no la protecció. Acceptaré l'acabament de les meves forces. Però no vull dilapidar la meua energia interior. Rebutjo la felicitat que ve de la addicció al consumisme. Llibertat radical. Cerco la felicitat que dóna tota creació lliure. La meua llum és la meua intuïció (61) {SENTIMENT -2}.

12.- Aquesta lúcida i satisfactòria energia interior és arrelada en el fons misteriós de l'energia general, comprovable per via d'experimentació mística. Sabré seguir els dictats de l'apassionada i apassionant veu i força interior. Sabré fondre'm en aquest mar de terrible felicitat sense por (43, 62, 93) {MÍSTICA -2}.

13.- Aquesta energia interior, dramàtica i, fins i tot autocontradictòria, espero que fruiti, sense cap lligam esclavitzador, en desigs tendres i forts, en pensaments clars i profunds, en decisions fermes i flexibles, en accions elegants i eficaces, en sensacions fines i embriagadores, en amistats i enamoraments dolços i embogidors, com escau a una intimitat carregada de sensibilitat (22, 63, 72) {PSÍQUICA -2}.

14.- Arribat a la maduresa, jo sóc lliure, autònom, independent, emancipat, indeterminable des de fora i autodeterminable, imprevisible, sorprenent, únic, subversiu, irrepètibl. En el meu propi centre jo no sóc res de determinat. Sóc un autèntic enigma, fins i tot per a mi mateix (64) {SUBJECTE -2}.

15.- Darrere meu tinc la "cel·la del vi", el lloc de la confiança, el "jardí amagat", la meua ànima, el meu esperit, el lloc de la serenitat i de la llibertat radical de la que cap presó em pot privar, lluny de tot soroll i de tota afecció mundans, a prop de l'Esperit i de la seva animadora, sàvia amorosa i poderosa influència (46, 65, 96) {METAPSÍQUICA -2}.

16.- Davant meu tinc tot el meu món de creativitat concreta de somni que es realitza. Vull fer de la meva vida una obra d'art meravellosa. Deixar-me curar, curar-me i curar. Deixar-me educar, educar-me i educar. Deixar-me guiar, guiar-me i guiar (25, 66, 75) {ART -2}.

17.- Damunt meu tinc la meva ment intel·ligent, que sap llegir entre línies, que sap discernir i expressar la inacabable diversitat de la realitat vivent. Estimulo la seva agudeses radicalment innovadora, creadora, poètica, endevinadora. Deixo pas al meu geni adormit. El descobreixo, el desvetllo i el realitzo, per difícil que resulti de fer. És el meu. Em faré servidor fidel de la Gràcia graciosa i gratuïta, "l'ou com balla"! (67) {SENTIT -2}.

18.- En l'íntim de la meva ment em permetré de casar intel·ligentment, no de qualsevol manera, tot amb tot. Més enllà de lligams d'herència, educació, llengua, nació, cultura..., tot resseguint amb discerniment les vies al·lucinants de l'esperit transcendent. Seré servent delirant de la Gràcia sublim (49, 68, 99) {MÍTICA -2}.

19.- En l'expressió de la meva ment em permetré d'usar tota la potència de la meva fantasia, de la meva capacitat de ficció, de la meva força imaginativa, de la meva creativitat intel·lectual. Seré servent somniador de la bella Gràcia (28,69,78) {ESTÈTICA -2}.



**2.- L'HUMÀ ÉS VALENT.**

20.- Jo no vull perdre o he de recuperar a qualsevol preu aquell saber viure el present "estel·lar", sense horitzó, única realitat, que era pròpia de la meva infància. Aquell "ara i res més", sense responsabilitats de passat i desigs de futur, en què consistia la meua vida. Aquell esdevenir caòtic, fecund, precís, ample, llarg, ple, clivellat de petits detalls importantíssims, que de grans no sabem viure (70) {PRÀCTICA -2}.

21.- Sóc ple del món de l'experiència directa de cada moment, viscuda en ella mateixa, estesa a tota la meua capacitat d'experimentar al marge d'idees, finalitats, egoismes, possessivitats, rigideses, fantasies, passions, comoditats, deixadeses, mandreries, simplificacions, reduccions, abstraccions (71) {EXPERIÈNCIA -2}.

22.- El meu món experimental, és en mi, sadoll de la sucositat pròpia de la meua intimitat. El visc intensament, com una vocació. M'hi lliuro feliçment com una vacació. El pateixo i el realitzo amb presència d'esperit, amb valor. En cada moment el presento davant del caos encisador de la comunitat contradictòria dels meus sentiments (13, 63, 72) {PSÍQUICA -2}.

23.- I, ahora, és un món experimental realista, limitat per les necessitats. No té portes per fugir. Exigent, cantellut, econòmic, en lluita competitiva per l'existència. El món on en cada moment em toca viure. Allà on tot costa diners. Les fantasies, els desigs, les lògiques i les conveniències romanen més enllà (32, 73, 82) {TÈCNICA -2}.

24.- Més precís. En cada esdeveniment, experiència, acte en què jo concentri la meua intencionalitat activament o passiva, és viscut com un acte admirable, inquietant, diferent, perillós, singular, únic, complet en si mateix, que suplanta i destrueix l'anterior, com la meua retina esborra cada retinograma per no emborronar el següent. "La vida és milícia". Hi ha, però, un present que només capta la superfície de la realitat. M'interessa més un altre present que, a més, té present allò que tossudament encara no ha passat del passat i allò que anticipadament ja ha arribat de l'avenir (74) {FENOMEN -2}.

25.- Cada intenció meva és per a mi una meravella, aliment del meu art de viure, novetat que esclata davant meu, que irromp en la meva vida, que desvetlla o nodreix els meus somnis, que estimula la meva força creadora. No accepto res mecànicament. Tot ho rumio, ho paeixo, ho recreo (16, 66, 75) {ART -2}.

26.- I, alhora, té una dinàmica i unes exigències pròpies, independents de mi, que se m'imposen, de les quals en tinc adequada ciència, amb les quals compto, que intento racionalitzar i transformar (35, 76, 85) {CIÈNCIA -2}.

27.- A tal fi, exercito i esmolo el meu sentit analític, la meva capacitat de discerniment, de dissecció, el meu respecte per a les diferències, per poder degustar, aprofitar i jugar amb la riquesa dels matisos de cada moment... (77) {ANÀLISI -2}.

28.- ...segons el meu gust, la meva fantasia, segons alguna il·luminació innovadora, gestada en la meva imaginació (anàlisi estètica), segons aquell principi que diu que tot es transforma. Jo, servidor de la bella Gràcia (19, 69, 78) {ESTÈTICA -2}.

29.- ...segons allò que m'és necessari, segons raó, prudència i lògica, servent de la Veritat singular, tot comptant amb supòsits funcionals de resultats previsibles (anàlisi matemàtica), segons aquell principi que diu que allò que és, és (38, 79, 88) {LÒGICA -2}.

**3.- L'HUMÀ ÉS RESPONSABLE.**

30.- No vull perdre o he de recuperar al preu que calgui la ingenuïtat i la veritat seriosa de la meua infància. Aquella cara greu i responsable. Aquells ulls grossos, sense ficció al darrere. Aquella prometença presa amb tota la personeta sencera. ("A sants i a minyons no els prometsis que no els dons"). Aquella transparència sense racons amagats i sense segones intencions. Aquella coherència espontània que, en trencar-se, esclata en el plor més tràgic i desconsolat, quan tot l'ésser esdevé sanglot (80) {PRÀCTICA -2}.

31.- Tot el món, per a mi, és estructurable, còsmic, el veig dotat d'una profunda possibilitat d'ordre natural. No veig la necessitat d'una habitació dels mals endreços. De vegades provo d'introduir-hi canvis. Però no accepto l'abandó, el desordre derivat de la deixadesa. Quan aprenc quelcom de nou li cerco lloc adequat. "A cadascú el seu". Igualtat d'oportunitats (81) {SIGNE -2}.

32.- Per aconseguir-ho treballo la realitat. Aprenc. Assajo. Erro. Hi torno. M'informo i informo. Economitzo. Vaig adquirint l'habilitat i l'astúcia necessàries per viure en el difícil i estimulants món. I maldo d'esdevenir útil (23, 73, 82) {TÈCNICA -2}.

33.- Per tal d'aconseguir l'harmonia amb els altres i amb el món respecto llurs lleis sempre que puc o intento canviar-les per arriscat que això sigui, si la meua consciència, ben informada i aconsellada m'ho demana. Però mai no actuo sense un profund respecte a la llei lliurement pactada (42, 83, 92) {ÈTICA -2}.

34.- Cada persona, cada vida, cada cosa, el president dels E.U.A. o l'interruptor de la llum del meu menjador, són el resultat d'innombrables esforços constructius. No vull, doncs, ser destructiu, descurat, barroer, "gamberro", ans acurat, respectuós, conservador, restaurador, constructiu, guaridor, formatiu (84) {OBJECTE -2}.

35.- Em cal estudiar tot allò que faig i tot allò que m'envolta amb concentració, minuciositat i seriositat, persona a persona, cosa a cosa, al llarg de tota la meva vida. També em cal que estudiï allò que els avantpassats han investigat amb responsabilitat, especialment durant la meva joventut (26, 76, 85) {CIÈNCIA -2}.

36.- Santificades siguin les persones, la vida, les coses. Tot allò que és, té dret a romandre en el seu ser per si mateix mentre el conjunt no demani altra cosa. Medito, busco sempre les causes i la necessitat d'identitat profundes en cada realitat determinada (45, 86, 95) {METAFÍSICA -2}.

37.- Procuo créixer en precisió mental, en ordre en els conceptes, en rigor dels termes o paraules, en racionalitat i objectivitat imparcials. Vull que les meves definicions siguin correctes formalment, clares internament i distintes les unes de les altres. Cada concepte gaudeix de la seva pròpia identitat (87) {SIGNIFICAT -2}.

38.- Els meus judicis i discursos objectius es governaran pel principi de no contradicció, segons les lleis de la sintaxi formal, la lògica, la matemàtica. I, sempre que es refereixin a realitats concretes seré servent de la Veritat de cada cosa (29, 79, 88) {LÒGICA -2}.

39.- Busco de tenir i de vigilar i millorar contínuament un model mental global propi, coherent en la seva totalitat, harmonitzador de tots els meus pensaments i discursos, exigent, just, sistemàtic i així tracto d'evitar l'esquizofrènia en un món aclaparador. Em declaro servent de la Veritat del conjunt de tota la realitat (48, 89, 98) {IDEICA -2}.

**4.- L'HUMÀ ÉS AMORÓS.**

40.- Jo no vull perdre o he de recuperar al preu que sigui la pau perpètua en l'amor, la confiança plena en la vida, de la meva primera infància. Després, en el nostre món difícil, abundaran les cauteles, les prudències, les vigilàncies. Però, quan era petit, m'abandonava als braços de la mare que ni tan sols encara no coneixia. No hi havia temor ni reserves en aquella entrega, ans comunió amb tota la realitat. Tot amb tot. Èxtasi contemplatiu. Valors absoluts (90) {PRÀCTICA -2}.

41.- En la meva vida d'adult, la sensibilitat, la intel·ligència, la raó, la decisió, l'acció, totes plegades, brollen de l'amor o són purs fantasmes, monstres perillosos. Els éssers només viuen submergits en l'amor. Som tots germans. Fraternitat. Globalitat en la pràctica (91) {AMOR -2}.

42.- L'amor té un caient, sovint odiós, ignorat per molts. "L'amor és dur com la mort". Per amor i només per amor seré intransigent, amb mi mateix i amb els altres, en allò que afecta les meves conviccions més fondestes i els valors més bàsics de la realitat, les columnes del món. Intransigent davant el dolor injust. Ecologia còsmica! (33, 83, 92) {ÈTICA -2}.

43.- Però l'amor té un altre aspecte que el fa adorable, l'èxtasi místic, la unió feliç, la comunió sense fronteres, l'abraçada infinita, la participació en l'energia general de la realitat. Puc, quan vull, submergir-me en aquest mar embriagador? Ecumenisme còsmic! (12, 62, 93) {MÍSTICA -2}.

44.- Sé posar-me més enllà de tot -transcendència-, on tots els éssers són l'Ésser, on tots els deus són Déu, on és integrada harmònicament la complexitat inabastable de la realitat. "Estimaràs el teu enemic". Allà sempre hi sóc jo, mort a mi, mort a tota altra cosa o persona, viu sense adherències, el Savi suprem amagat, l'Immòbil que tot ho mou... "Convé que un home mori per la salvació de tots" (94) {NOÛMEN -2}.

45.- ...tot treballant sempre en la destrucció de la destrucció, en la construcció o reconstrucció de l'harmonia del conjunt amb les seves parts, en el desenvolupament creixent "cap a la plenitud, cap a l'edat perfecta" de la realitat sencera (36, 86, 95) {METAFÍSICA -2}.

46.- ...tot vetllant els fonaments espirituals que alimenten des de sempre la meua ànima, desperta, viva, lliure, immortal si sé morir, però oberta, graciosa, amorosa, penetrable. Lloc de la soledat tancada al soroll de cada dia i de comunió oberta als missatges del cel etern (15, 65, 96) {METAPSÍQUICA -2}.

47.- Sóc aimant de la saviesa - "ho medito tot i ho conservo en el meu cor"-. Ella, sempre seductora, també s'ha enamorat de mi i m'ha posseït. "Estima, més que cap altra cosa, estar-se amb els fills dels homes". Destil·lada, al llarg dels temps, en persones, llibres, tradicions, obra de gegants de l'esperit i de l'amor, potser, amb una sola Paraula ho podria explicar tot (97) {SÍNTESI -2}.

48.- Aquesta saviesa, d'una banda, enmig de les ideologies dominants, dibuixa sorprenents models globals, ben travats i conjuntats, sistemàtics: doctrines, teories, cosmovisions, escales de valors, sistemes, sempre hipotètics, que cal perfeccionar en continuada revisió per tal que puguin respondre integradament a les variades sol·licituds de la vida: en servei a la Veritat conjunta. Altrament patiré la desintegració esquizofrènica (39, 89, 98) {IDEICA -2}.

49.- I aquesta saviesa, d'altra banda, malgrat impediments de tota mena, obre les portes o condicionaments de l'expressió de l'esperit i esclata en un llenguatge lliure, no homologat, més enllà d'herències, de races, d'educacions, de llengües, de nacions, de cultures. Expressió creadora de mites, llegendes, tragèdies, paràboles i rondalles: lliure i integral, servidora de la Gràcia sublim (18, 68, 99) {MÍTICA -2}.

**5.- LA COMUNITAT HUMANA TRONCAL.**

50.- Amb les seves capacitats pròpies originals, la humanitat s'ha multiplicat, de faicó sorprenent, més enllà dels límits característics de les altres espècies vivents. I ha generat una gran complexitat organitzativa interna. Podem detectar, amb diferents noms històrics, un poderós tronc central d'avanç i de cessió, sempre condicionada, de sobirania de baix a dalt, on el "a dalt" no és supremacia ans dependència de l'"a baix": el castell humà de les comunitats bàsiques. Una comunitat troncal és general, genuïna, generativa, no és especialitzada, ni muntada, ni mecànica. Pretén fer front a les dimensions principals de la vida dels humans amb creixent radi d'influència a mesura que es puja al castell o a l'arbre, fins a arribar a la humanitat sencera. Cadascuna, un cop madura, esdevé una nova entitat diferent a la de les anteriors, és sobirana en el seu àmbit i mereix un respecte i una atenció prioritaris, respecte d'altres realitats socials. En cada nivell (o subnivell) es dóna un tipus propi de comunitat troncal, imprescindible per bastir els nivells (i subnivells) següents, quan ho vulgui la voluntat lliure dels nivells immediats inferiors. Altrament cauen. A més d'aquest tronc ferm, es desenvolupa un ufanós brançam de comunitats humanes especials o sectorials. Mereixen tota autonomia, tot respecte i tota atenció, però sempre supeditades a les bàsiques en allò que els afecti (a les bàsiques).

51.- El 1r. tipus de comunitat troncal és el grup de convivència entre individus, pactat pels seus membres en règim d'igualtat: pis d'amics, llar domèstica, família clàssica, parella (fins i tot amb un pis per a cada component). També es pot considerar comunitat 1a el solter que viu sol però té l'actitud d'obertura i participació. Hi cap una gran varietat de formes del comú: ajuda mútua, amistat, amor, afecte, tracte sexual, convivència, economia parcialment o totalment compartida, procreació, assistència als fills, educació, atenció als parents, etc. Si fujo endavant sense resoldre aquest nivell m'enganyo i enganyo.

52.- El 2n. tipus de comunitat troncal, pactat per comunitats primeres de convivència en règim federal d'igualtat, és el grup de veïnatge. Antigament, horda, clan i, en la nostra tradició, barri rural o urbà, si les comunitats són sedentàries. Avui, per raó d'interessos barroers socioeconòmics, el barri està rebregat amb exilis i al·luvions constants d'emigrants. Països sencers nous s'han format així. També avui, convivències i veïnatsges són malmesos des d'instàncies oficials o econòmiques superiors. Cal protegir-se'n. Si fugim endavant o ens enfilem més amunt sense resoldre bé aquest nivell ens enganyem i enganyem. En la seva defensa sovint sorgeixen les associacions de veïns, tant o més importants que els sindicats, però no tan protegides jurídicament.

53.- El 3r. tipus de comunitat troncal, pactat per comunitats segones de veïnatge en règim federal d'igualtat, reunides en Ajuntament, és el grup municipal sobretot en defensa de la producció de tots els seus components. Antigament defensaven llur agricultura o llur ramaderia, avui, principalment la indústria i els serveis. Les tribus nòmades, les primeres ciutats sumèries, les "polis" gregues, els municipis medievals eren petits microcosmos autònoms, que omplien tota la vida de la majoria dels seus components. En els temps moderns i contemporanis no han cessat d'existir els moviments municipalistes per a la defensa dels municipis davant del centralisme absorbent dels Estats jacobins actuals. Els grans barris de les metròpolis actuals són antics municipis fagocitats, que caldria recuperar.

54.- El 4t. tipus de comunitat troncal, pactat per comunitats terceres municipals en règim federal d'igualtat, reunides en Consell comarcal, és l'agrupació de municipis en vista al mercat, per la defensa del propi comerç interior comarcal i de tot allò que se'n deriva. Antigament el radi geogràfic comarcal a l'entorn d'un mercat central tenia de distància un dia de camí a peu per anar-hi sortint a trenc d'alba i tornar a casa en fer-se fosc. Des de l'era industrial les metròpolis superpoblades, que cal regenerar, són un gros mercat de béns i serveis, de treball, de capital, etc.

55.- El 5è. tipus de comunitat troncal, pactat per comunitats quartes comarcals en règim federal d'igualtat, és l'agrupació gerencial que per la seva grandària permet la diversificació de serveis sectorials: seguretat, obres públiques, agricultura, ramaderia, mineria i pesca, comunicacions, finances, indústria, justícia, comerç, cultura, etc. Històricament se n'ha dit regió, província, departament, vegueria.

56.- El 6è. tipus de comunitat troncal, pactat per comunitats cinquenes regionals en règim federal d'igualtat, és l'agrupació de sobirania legislativa i, per tant, de disposició d'un dret propi, que permet disposar d'un parlament, d'un tribunal de justícia superior, d'un govern autònom, d'un codi civil i penal, etc. Històricament se n'ha dit comunitat autònoma, nació o ètnia en sentit estricte, país, etc.

57.- El 7è. tipus de comunitat troncal, pactat per comunitats sisenes nacionals en règim federal d'igualtat, és l'agrupació de comunitats per raons diferencials de caire cultural, religió, lingüístic, literari, geogràfic, històric, econòmic. Històricament se n'ha dit ètnia o nació en sentit ampli, interètnia o internació en sentit estricte, unió, federació, confederació, segons els casos.



Interessants són els casos de la Confederació helvètica unida no per cultura ans per interessos geogràfics, econòmics i històrics i de la nostra Confederació històrica catalano-aragonesa.

58.- El 8è. tipus de comunitat troncal, pactat per comunitats setenes confederals en règim federal d'igualtat, és l'agrupació de comunitats per causa de la cohesió que brinden grans àrees geogràfiques, lingüístiques, racials, religioses, històriques, civilitzatòries... Europa, els amerindis, l'hel·lenisme, l'Islam, el Mediterrani, els anglosaxons, l'Àfrica negra, els eslaus.

59.- El 9è. tipus de comunitat troncal, pactat per les grans àrees vuitenes culturals en règim federal d'igualtat, és l'agrupació de comunitats per assolir la comunitat sencera de tota la humanitat damunt del planeta Terra. No té sentit començar per dalt, sentir-se romànticament "ciutadà del món sense fronteres". Això és un joc simplista que massifica perillosament els humans i els lliura com a pastura de poderosos desaprensus amb prou mitjans tècnics de control de masses per dur els humans a l'escorxador. Costa molt validar tot el gran arbre o castell de la comunitat humana, però, durant segles i segles s'ha vist que tot intent de saltar-se nivells o de substituir-lo per muntatges artificials o voluntaristes, tard o d'hora, duu a la catàstrofe i a terribles sofriments de la majoria. Cadascun d'aquests nou nivells (51-59) ha de tenir d'alguna manera, mutatis mutandis, tots els requisits descrits a continuació (60-99) per esdevenir comunitat madura dins del seu respectiu tipus. La mateixa condició s'escau per a les comunitats especials, sectorials, empresarials, etc., tot i que en cadascuna hi predominin alguns aspectes sobre els altres. A partir d'ara, som davant d'una persona comunitària, no individual. Cal que cada individu o comunitat d'ordre inferior que la compon hi siguin, els uns iguals als altres en poder. Cadascun dels components pot excel·lir en coses diferents. Però cap no usa aquesta excel·lència per imposar-se als altres segons les seves conveniències. Cal que sigui la comunitat la que creixi i maduri en aquest nivell. Ells ja maduraren (o van madurant) en els nivells anteriors.

**6.- LA COMUNITAT ÉS LLIURE.**

60.- Hi ha la tendència a veure l'individu humà com un ser vivent i la comunitat humana com una estructura. Una comunitat humana és un ser vivent, un subjecte estructurat, d'un ordre nou. Si neix merament com un muntatge mecànic, haurà nascut mort. Cal que la comunitat neixi engrescada, enjogassada, festiva, il·lusionada -"va, fem-la?"-, decidida, participada per tots els convocants adults. Si perd aquest esperit inicial està perduda com una fulla que pot ser encara verda i ja tenir sec el peduncle (10) {PRÀCTICA -1}.

61.- La comunitat ha de fruir de salut bàsica, de serenitat, de felicitat i d'energia interior. Altrament, millor que es defaci. La sensació de seguretat li ve de la seva pròpia força vital, no (excepte al principi) de proteccionismes i tuteles. Ella porta la seva iniciativa sense ni adonar-se'n i no es ven per un plat de lleties. Defèn les seves llibertats, els seus interessos, els seus desigs. Allò col·lectiu amb finalitats generals que neix espontani, per petit que sigui -una petita llar domèstica- és una nació (11) {SENTIMENT -1}.

62.- Aquesta energia interior no li ve d'ésser una comunitat superior a les altres, li ve de la font comuna d'energia regalada que raja de la fraternitat general, de l'actitud ecumènica que s'oposa radicalment a tot racisme i tota xenofòbia (93, 12, 43) {MÍSTICA -1}.

63.- I es realitza en el cor de la comunitat: el Comú, l'assemblea, la unió vivent i contradictòria de tots els participants, la participació directa i lliure de tots ells, la intimitat original de la comunitat. Allà es pren cura de l'educació i maduració dels infants individuals o col·lectius troncs inferiors. Allà es rep tota la informació necessària, es forma l'opinió i es prenen les decisions públiques adients, i es realitzen sempre per consens (72, 13, 22) {PSÍQUICA -1}.

64.- Fins ara la saludable infància comunitària. Ara assolim l'adolescència: la voluntat explícita de constituir subjecte social, lliure, autònom, independent, indeterminable des de fora d'ell mateix, autodeterminable, sorprenent, imprevisible, singular, irrepètible. En el seu propi centre no és controlable. És un autèntic enigma (14) {SUBJECTE -1}.

65.- Aquesta forta síntesi de les pulsions socialitzants és causada perquè emergeix l'ànima comunitària. "Tenien un sol cor i una sola ànima". S'han entregat els uns als altres sense condicions. Confien, es fien entre ells. Creuen (creure: cor dare) els uns en els altres. Prenen les decisions per unanimitat, perquè són unànimes. Hi ha carisma perquè es viu a prop de l'Esperit conjunt i de la seva animadora, sàvia, amorosa i poderosa influència (96, 15, 46) {METAPSÍQUICA -1}.

66.- Aquesta forta síntesi interior de la comunitat floreix en l'exuberant creativitat d'un teixit social, la societat civil, artísticament desplegable: actes, projectes, celebracions, aplecs, associacions de tota mena, escoles i, en el seu cas, moviments, gremis, sindicats, escoles, agrupaments, clubs, col·legis professionals, partits polítics, etc., ací, tots vistos, no com estructures jurídiques, ans com persones vivents inspirades, fonament unides entre elles i competitives en superfície com les fulles d'una alzina (75, 16, 25) {ART -1}.

67.- Quan la societat madura, quan s'ha fet rica i complexa, com una gran orquestra, pot triar representants per comandar-la en els seus aspectes més generals. Ells, els especialistes en la generalitat, que siguin dotats de nobles facultats creatives, imaginatives, dissenyadores d'utopies (17) {SENTIT -1}.

68.- La sobirania de cada comunitat radica en l'última llibertat inventiva de l'Esperit transcendent, que suggereix innovacions originals, insospitades, al·lucinants a alguns elements de la comunitat més lliures i transcendents, proclamadors d'utopies dures, els profetes, sovint tinguts per bojós perillosos, que el poble, no massificat, sap triar encertadament i apreciar fora de tota mida (99, 18, 49) {MÍTICA -1}.

69.- La sobirania de cada comunitat s'expressa en un parlament vivent. Els seus components són elegits -i són revocables en tot moment per consens- per les comunitats d'ordre immediat inferior (o, en el primer grau, pels individus), components del nivell en qüestió, segons costum o llei electoral que cadascuna d'elles es tria. Els representants, en sintonia amb l'opinió i decisions públiques (63) dissenyen i discuteixen utopies toves, viables, les proposen en forma de lleis mínimes objectives, les aproven, les revisen i les promulguen oficialment. Totes les eleccions són fetes exclusivament amb diners comunitaris i amb igualtat d'oportunitats (78, 19, 28) {ESTÈTICA -1}.

**7.- LA COMUNITAT ÉS VALENTA.**

70.- L'espontaneïtat de la comunitat és sagrada. La veritat de l'anarquisme tradicional és la primacia del poble, d'allò que vol, d'allò que viu, d'allò que ha de menester, malgrat sigui difícil de determinar, caòtic, contradictori. Cal donar prioritat al servei del poble. Totes les constitucions democràtiques comencen així: "tota autoritat emana del poble". Doncs, au!, a practicar-ho, abans que cap altra cosa. Autoritat (auctoritas, d'augere: augmentar) vol dir augment, no explotació, de la vida del poble. Fugir del poble és fugir de la pròpia arrel. Llibertari vol dir lliure en les coses més concretes. Però el poble no és egoïstament lliure, com els liberals. És lliure junt amb els altres, comptant amb els altres i amb la seva llibertat, pactant comunalment, mancomunadament (20) {PRÀCTICA -1}.

71.- Deia Tucídides que els espartans semblaven valents perquè tot el dia s'estaven preparant per a la guerra i que, en canvi, els atenesos eren capaços de treballar i jugar, i, a més a més, guanyaven les guerres. Cal a la comunitat l'autèntic valor de viure la seva pròpia vida amb les seves necessitats i llibertats (21) {EXPERIÈNCIA -1}.

72.- El poble sa viu des d'ell mateix. Porta la iniciativa, porta el seu joc. La seva realització concreta té l'encuny de la seva singularitat. És coneguda pel seu peculiar i espontani estil d'actuar. En el seu consum ni es priva de res, ni s'esclavitzava a res. No carrega ni a les empreses, ni al sou del treballador les despeses de la seguretat social. Tothom és a cobert en atur, en malaltia, en ancianitat, etc. No tem el comiat lliure en les empreses (63, 13, 22) {PSÍQUICA-1}.

73.- I, ahora, és un poble laboriós, treballador, que sap subvenir a les necessitats materials de la comunitat, que sap organitzar-se (sindicalisme) per preservar la seva dignitat en el treball, que sap lluitar contra les adversitats, que sap perfeccionar-se i superar-se en l'eficàcia productiva, talment que pot mantenir sempre vigent un pacte, de mínims, de solidaritat entre tots els seus membres sobre la repartició dels excedents comunitaris per subvenir al salari mínim vital, a l'atur, a les assegurances socials, a les despeses organitzatives i de comandament, etc.) (82, 23, 32) {TÈCNICA -1}.

74.- La batalla de cada dia, tant en l'àmbit interior com en l'exterior, es lliura en cada intercanvi elemental, ja sigui del mercat quantitatiu (mètric) de béns i serveis, de treball i de capitals o d'empreses i d'invents, ja sigui del mercat qualitatiu (àgora) d'informacions i comunicacions (diaris, ràdio, TV, vídeos, etc.), d'interessos i gustos, d'idees i projectes. Aquesta batalla és lliure, valent, ardida, ajustada, eficaç, crua, noble, transparent, responsable. Cal protegir des de la comunitat la igualtat d'oportunitats en aquest torneig a la plaça major, el lliure joc de l'oferta i la demanda en les coses mercadejables, contra depredadors privilegiats (multinacionals, militars, trusts, dumpings, etc.) (24) {FENOMEN -1}.

75.- La societat civil viu cadascun d'aquests moments i hi participa desperta, informada, reflexiva, decidida, vital en un mercat qualitatiu transparent, on la informació (i la teleinformació) no directament utilitària és socialitzada (fora de mercat mètric) i protegida, en els seus aspectes de privacitat, per la justícia. Vetlla la demanda que ella mateixa fa. No es deixa entabanar per adquisicions de qualitat dubtosa, ni es deixa guiar per enganys publicitaris de l'oferta (66, 16, 25) {ART -1}.

76.- La societat econòmica produeix una oferta adequada, en condicions ajustades a l'eficàcia i a la competitivitat, segons lògica, ciència i tècnica. La racionalitat ha de presidir el funcionament productiu i l'oferta de la producció al mercat quantitatiu (gremialisme). El gremi marcarà preus mínims antidumping i editarà la publicitat per tal que no sigui enganyosa i sí informativa. Els bancs es dedicaran només al món de la producció. Les caixes, a l'estalvi i al finançament del consum individual i comunitari de totes les comunitats. La mesura correcta d'aquest mercat, condició per a que aquest mercat sigui clar i la societat transparent, és una moneda estàtica (a cada producte un document i a cada document un producte), explicativa (factura detallada) i responsable (identificació de comprador i venedor) (85, 26, 35) {CIÈNCIA -1}.

77.- En el punt més alt -"servidor de tots"- de la comunitat hi ha un president (monarquia individualitzada -no anònima- responsable), harmonitzador i representant general de la comunitat, cap del comandament de l'Estat i de les forces armades. N'és el primer ministre del govern en funcions en iniciar-se la vacant del president anterior (87), i *fungeix* el seu càrrec durant quatre anys no renovables. No tindrà capacitats ni legislativa ni governativa directes. En cas de crisi de les institucions del Estat podrà assumir poders legislatius i de govern per un període màxim de sis mesos. Després està obligat a dimitir i sotmetre's a la justícia (27) {ANÀLISI -1}.

78.- D'acord amb el parlament, protegeix la independència dels legisladors en front de l'executiu, no intervé en la gestació de les lleis i vetlla llur aplicació (69, 19, 28) {ESTÈTICA -1}.

79.- D'acord amb el govern, protegeix l'actuació dels governants en front del legislatiu, no intervé en les actuacions governamentals, vetlla que tot es faci sota l'imperi de la llei i que l'Estat no acumuli patrimoni ni creï sector productiu propi. La terra serà progressivament municipalitzada. Tot servei imprescindiblement monopolístic serà gratuït (88, 29, 38) {LÒGICA -1}.

**8.- LA COMUNITAT ÉS RESPONSABLE.**

80.- Si un tronc és viu i transmet vida, també un tronc és ferm i transmet robustesa. Una comunitat naixent és feble i estantissa. Però a ella, des del seu primer dia, li cal una estructura mínima, precisa, explícita, concreta, un compromís, si no etern, ben ferm, una conjura inicial com la llegendària "Lliga Perpètua", pactada pels primers cantons suïssos confederats d'Uri, Schwyz i Unterwalden, a la vora del llac dels Quatre Cantons, a la llum de la lluna, al 1273... o com qualsevol parell d'enamorats es jura amor etern (30) {PRÀCTICA -1}.

81.- La comunitat neix poderosa, com empresa lliure d'empreses lliures. Es dota a si mateixa d'organització social, festiva, política, cultural. Es dota d'una pròpia forma lingüística. Es dota d'empreses eficaces i competitives en un entorn aspre, dur, exigent. Es dota dels mitjans adequats de finançament (31) {SIGNE -1}.

82.- La comunitat és regida per un doble principi de subsidiarietat: a) que no faci l'autoritat allò que pot fer la societat civil i el poble i b) que no faci una comunitat superior allò que pot fer una comunitat inferior. Ella funda escoles i universitats per a la formació de bons professionals. Sap aprofundir en l'autoorganització, en l'educació, en la investigació científica i tècnica. Sap apreciar el voluntariat, les habilitats, tècniques i teràpies ancestrals i fomentar l'artesanat, la iniciativa espontània i la inventiva popular (73, 23, 32) {TÈCNICA -1}.

83.- Sap respectar, restaurar i reciclar la natura, les energies, les primeres matèries, el patrimoni comú; sense descurar les pròpies necessitats, exigències, urgències, sense oblidar la generació de patrimoni propi, que li doni estabilitat, i la generació d'estalvi que li permeti un desenvolupament raonable (92, 33, 42) {ÈTICA -1}.

84.- Cada comunitat troncal és un objecte amb estructura definida. Es desplega segons un organigrama intern racional adequat. Es presenta en públic "amb cara i ulls", amb els seus signes d'identitat: nom, finalitat, seu, àmbit, components, condicions d'entrada i sortida, obligacions, drets, economia i comptabilitat comunitàries, estructures associatives, administratives i governatives (34) {OBJECTE -1}.

85.- Aquesta estructura és eminentment fecunda. A part de les plusvàlues particulars que generi, la plusvàlua col·lectiva (87), detectable amb la comptabilitat general possible amb la moneda racional, és d'exclusiva propietat de la comunitat que la privatitzarà, segons llei, part repartint-la per al consum i part per a la inversió en estructures productives energètiques, de primeres matèries, de maquinària, de comunicacions, d'informació, de serveis, de formació, etc., i sempre per a reduir impostos (76, 26, 35) {CIÈNCIA-1}.

86.- Aquesta estructura anirà esdevenint cada cop més cibernètica. I tot plegat és fundat en un cos legal, en perfeccionament perpetu, basat en una Constitució o Estatut, de mínims, contractat, sense ingerències externes, ben assumit per totes les parts components de la comunitat. Aquesta llei fonamental és sempre oberta i corregible de comú acord (95, 36, 45) {METAFÍSICA -1}.

87.- El conjunt d'una societat complexa és governat per un organisme executiu tècnic, racional, professionalitzat, sense intencions polítiques, que resten recollides en l'esperit de les lleis que va aprovant el legislatiu. El govern només té, com a màxim, per aquest ordre descendent, un primer ministre, un responsable d'afers exteriors, un de política i administració interior i un responsable de l'economia conjunta (protecció i aplicació de la plusvàlua comunitària (85)) amb dos secretaris, un d'economia exterior (vigilant de l'equilibri econòmic amb l'exterior) i un altre d'economia interior (que vigilarà l'equilibri econòmic interior). En total una escala de sis càrrecs. S'elegeix directament, no per via parlamentària, el càrrec inferior vacant. Hi ha ascensió automàtica cada quatre anys o en el cas que sigui vacant un càrrec superior. Aquest sistema funciona com escola de governants... fins a la presidència (77). Cap càrrec dura més de quatre anys (37) {SIGNIFICAT -1}.

88.- El funcionament, dia a dia, del govern és fa sempre segons llei. El parlament no controla el govern, si no és a través de la seva capacitat legisladora. El govern no pot proposar projectes de llei al parlament. Qualsevol comunitat inferior o especial i qualsevol ciutadà pot denunciar actuacions contra dret del govern als tribunals. Per evitar temptacions coactives i torturadores, els detinguts per la força pública, en aquest cas, judicial, seran portats directament a jutjat (79, 29, 38) {LÒGICA -1}.



89.- A part de la possibilitat, en tot moment, d'actuació judicial contra el govern, tots els càrrecs de l'Estat -president, legisladors i governants- en acabar llur mandat són posats a disposició de la justícia, que estudiarà les actuacions i dictarà sentència laudatòria o condemnatòria, segons el cas i ells i els mateixos jutges sempre podran estar sotmesos a la crítica d'una opinió pública lliure (98, 39, 48) {IDEICA -1}.

**9.- LA COMUNITAT ÉS AMOROSA.**

90.- Hi ha una lamentable creença: "el comú és una olla de grills", "ningú no s'entén amb ningú", "a la societat sempre hi haurà corrupció", "tants caps tants barrets", "no t'emboliquis en política, tu mira per tu", etc. Una comunitat que no arrenca d'una profunda actitud d'amor mutu mai no prosperarà. La guerra total i absoluta és el retorn a la barbàrie. L'amor és l'aire que cal a la comunitat per a respirar. No cal esmentar-lo contínuament. Però cal alimentar-lo amb obres i de veritat. No cal endolcir superficialment la comunicació. Pot ser tan dura, tan espontània (70) com calgui. Però l'amor, que ha de ser latent, implícit, ha de ser sempre retrobable i renaixent com a la darrera reraguarda de la comunitat. Amor, compassió, perdó, indult, amnistia. L'odi destrueix. La indiferència refreda (40) {PRÀCTICA -1}.

91.- Aquest amor relativitza la importància de cada component de la comunitat. "Feu guerra, pledegeu només per veure qui guanya l'altre en servei, en honor de l'altre". Cal aprendre a viure més la interacció, la comunió entre els components, que la pròpia realitat i la dels altres components. Vetllem afinadament la perfecció en cada comunicació. I vetllem globalitzadament que no restin àmbits de la comunitat paradoxalment incomunicats. Però sense forçar res ni ningú. Delicada atenció primera al més tímid, al més feble, al marginat, a l'alternatiu, a l'enemic, a les comunitats components més petites, a la persona individual, a la salut física, a tota la natura (41) {AMOR -1}.

92.- L'amor és dur. Per amor, respectem el conjunt de la comunitat, la seva estructura, els seus membres, els seus pactes i el conjunt de la natura, la seva estructura, els seus elements, les seves lleis, malgrat que això comporti per a nosaltres pèrdua de lucre, de beneficis, de fama, d'èxit, de llibertat, de salut i de vida. Per amor conservem en el dipòsit de la memòria col·lectiva espontània tot allò viscut que ha esdevingut valuós per a la comunitat (83, 33, 42) {ÈTICA -1}.

93.- L'amor és dolç. En l'hora de la festa, en l'hora de l'èxtasi col·lectiu, vibrem tots a l'uníson, feliços d'estar junts, participatius en la seva realització. Cada component se sent realitzat ell mateix plenament dins de la seva pertinença al conjunt. Fugim del "panem et circenses", de les festes atordidores, escapada covarda de la lluita per la vida, crematori vil de les energies que no es deixen dominar. L'experiència embriagadora de la vera festa comunitària, on a més són convocades les persones, les savieses, els records del passat, de l'inconscient, mai no s'oblida en mig de la fragositat de la lluita diària i n'és la inesgotable font d'energia (62, 12, 43) {MÍSTICA -1}.

94.- La comunitat és sincerament humil. Sap morir a si mateixa si la realitat conjunta així li ho demana. Fins i tot: "estimaràs la comunitat enemiga teva". Sap fondre's i perdre's en el mar de l'ecumenisme còsmic, de la fraternitat transcendent. Potser "convé que un poble mori per la salvació dels pobles". L'internacionalisme comunitari! (44) {NOÛMEN -1}.

95.- En un toll d'aigua, milers de vivents d'una sola cèl·lula cada un, lluiten entre ells per a la supervivència. Hi regna la llei de la selva. El gros es menja el xic. En qualsevol vivent pluricel·lular, milions de vivents d'una sola cèl·lula conviuen harmònicament en perfecta simbiosi. El secret? Els segons, tots tenen tota la informació genètica igual i completa del conjunt. Tots han acceptat la "Constitució" de tots. Cadascun funciona segons la seva part, però tots poden fer-ho tot. Tots els components de la comunitat han d'acceptar de tot cor (tots creuen, fides) l'estructura social i jurídica (pacte = pacificador, foedus). Amb els sacrificis que hagin calgut i que s'han de repartir equitativament. Això funda l'estabilitat social. És barroer aconseguir-la per la coacció bruta (86, 36, 45) {METAFÍSICA -1}.

96.- Però la comunitat vivent sempre està disposada a mutar -petites correccions o grans revolucions- l'estructura pactada, perquè té una ànima col·lectiva, una capacitat irrenunciable de decisió i de llibertat, una potència creativa més forta que tots els pactes. Els ossos del cos social són travessats, envoltats i vivificats per unes tendres cèl·lules que els formen i reformen constantment. La nostra fidelitat comunitària no és mai mecànica (65, 46, 15) {METAPSÍQUICA -1}.

97.- Una comunitat madura ha fet al llarg del seu desenvolupament experiències valuoses. Les ha anades acumulant i processant internament. Les ha meditates i les ha conservades en el fons del seu cor comunitari. I ara llueix en el món amb la seva genuïna saviesa (47) {SÍNTESE -1}.

98.- Les tradicions sagrades, els sistemes i cosmovisions filosòfics i, més aplicadament, el dret racional d'una comunitat són signes objectius de la maduració comunitària. Els sacerdots, els intel·lectuals i els juristes són la seva glòria, la seva autoritat ideal. Hem de defensar llur independència. I, en especial, la radical independència de la justícia respecte a l'Estat i la seva accessibilitat gratuïta per a tothom (89, 39, 48) {IDEICA -1}.

99.- I, finalment, els mites sagrats, els poemes i cròniques de les grans gestes antigues o modernes, els himnes heroics, les celebracions singulars per grans esdeveniments, o les celebracions fundadores de la pròpia tradició són els signes subjectius de la maduració comunitària. Els humans verament carismàtics, els profetes triats per un poble no alienat ni massificat, l'autèntic "profeta a casa seva", els "homes bons" de la comunitat que resolen els conflictes, que gaudeixen de confiança de les parts antagòniques, però democràtiques de cor, són la seva glòria, l'autoritat verament sagrada, la "jerarquia" (hierós: sagrat, arkhé: autoritat) que està per damunt de tota altra jerarquia. Això no és romanticisme. És adorar l'Esperit.

100.- **Provem de fer tot això?**